

МИНИСТЕРСТВО ОБРАЗОВАНИЯ АРХАНГЕЛЬСКОЙ ОБЛАСТИ

государственное автономное профессиональное
образовательное учреждение Архангельской области
«Вельский сельскохозяйственный техникум имени Г. И. Шибанова»
(ГАПОУ Архангельской области «ВСТ»)

ФОНДЫ ОЦЕНОЧНЫХ СРЕДСТВ

СОГЛАСОВАНО
Начальник ОМВД России по
Вельскому району
_____ С.А. Жуков
« ____ » _____ 20__ г

УТВЕРЖДАЮ
директор ГАПОУ АО «ВСТ»
_____ А.Г.Варавин
« ____ » _____ 20__ г.

Уровень профессионального образования
Среднее профессиональное образование

Образовательная программа
программа подготовки специалистов среднего звена

Специальность
40.02.02 Правоохранительная деятельность

Форма обучения **очная**

Квалификация выпускника
юрист

Организация разработчик: государственное автономное профессиональное
образовательное учреждение Архангельской области «Вельский сельскохозяйственный
техникум имени Г.И. Шибанова»

Экспертные организации:

**Зарегистрировано в государственном реестре
примерных основных образовательных программ под номером:**

2023 год

государственное автономное профессиональное образовательное учреждение
Архангельской области
«Вельский сельскохозяйственный техникум имени Г. И. Шибанова»
(ГАПОУ Архангельской области «ВСТ»)

УТВЕРЖДАЮ

зам. директора по учебной работе

_____ С.Н. Рохина

« ____ » _____ 20 ____ г.

ФОНДЫ ОЦЕНОЧНЫХ СРЕДСТВ
ПО УЧЕБНОЙ ДИСЦИПЛИНЫ
ОГСЭ.01 ОСНОВЫ ФИЛОСОФИИ

Вельск 2023

Фонды оценочных средств разработаны на основе Федерального государственного образовательного стандарта среднего профессионального образования по специальности 40.02.02 Правоохранительная деятельность, утвержденного приказом Министерства образования и науки Российской Федерации от 12 мая 2014 г. № 509 и рабочей программы учебной дисциплины ОГСЭ.02 Основы философии

Разработчик: преподаватель Крюкова Н.А.

Контрольно - оценочные средства рассмотрены и одобрены на заседании МЦК

Протокол № _____

Председатель МЦК _____

1. Общие положения

Контрольно-оценочные средства (ФОС) предназначены для контроля и оценки образовательных достижений обучающихся, освоивших программу учебной дисциплины Основы философии

ФОС включают контрольные материалы для проведения текущего контроля и промежуточной аттестации в форме дифференцированного зачета.

ФОС разработаны на основании положений:

- основной профессиональной образовательной программы по специальности СПО Основы философии;
- программы учебной дисциплины Основы философии.

2. Результаты освоения дисциплины, подлежащие проверке

Результаты обучения (освоенные умения, усвоенные знания) ¹
освоенные умения
ориентироваться в наиболее общих философских проблемах бытия, познания, ценностей, свободы и смысла жизни как основе формирования культуры гражданина и будущего специалиста
усвоенные знания
основные категории и понятия философии
роль философии в жизни человека и общества
основы философского учения о бытии
сущность процесса познания
основы научной, философской и религиозной картин мира
условия формирования личности, свободе и ответственности за сохранение жизни, культуры, окружающей среды
социальные и этические проблемы, связанные с развитием и использованием достижений науки, техники и технологий

3. Распределение оценивания результатов обучения по видам контроля

Наименование элемента умений или знаний	Виды аттестации	
	Текущий контроль	Промежуточная аттестация
У.1 ориентироваться в наиболее общих философских проблемах бытия, познания, ценностей, свободы и смысла жизни как основе формирования культуры гражданина и будущего специалиста.	тестирование, собеседование, наблюдение за обучающимися на занятиях, защита рефератов и докладов	Диф. зачёт
Зн.1 основные категории и понятия философии	тестирование, собеседование, наблюдение за обучающимися на занятиях, защита рефератов и докладов	
Зн.2 роль философии в жизни человека и общества	тестирование	
Зн.3 основы философского учения о бытии	тестирование, собеседование	
Зн.4 сущность процесса познания	анкетирование	
Зн.5 основы научной, философской и религиозной картин мира	тестирование	
Зн.6 об условиях формирования личности, свободе и ответственности за сохранение жизни, культуры, окружающей среды	тестирование, анкетирование	
Зн.7 о социальных и этических проблемах, связанных с развитием и использованием достижений науки, техники и технологий	тестирование, анкетирование	

4. Распределение типов контрольных заданий по элементам знаний и умений.

Содержание учебного материала	Зн.							Ум.1
	Зн.1	Зн.2	Зн.3	Зн.4	Зн.5	Зн.6	Зн.7	
Раздел 1. Предмет философии и ее история.								
Тема 1.1. Предмет философии и основные понятия.	тест	тест	тест	тест				
Тема 1.2. Философия Древнего мира и Средневековая философия.								
Тема 1.3. Философия Возрождения и Нового времени.					анкета	анкета	собеседование	
Тема 1.4. Современная философия и Русская философия.	тест	тест	тест	тест				
Раздел 2. Структура и основные направления	тест	тест	тест	тест				защита

философии.								рефератов и докладов
Тема 2.1. Строение философии.					анкета	анкета	собеседование	защита рефератов и докладов
Тема 2.2. Учение о бытии теория познания.					анкета	анкета	собеседование	защита рефератов и докладов
Тема 2.3. Социальная философия. Этика.	тест	тест	тест	тест				
Тема 2.4. Место философии в духовной культуре и ее значение.	тест	тест	тест	тест				

5. Распределение типов и количества контрольных заданий по элементам знаний и умений, контролируемых на промежуточной аттестации.

Содержание учебного материала	Зн.1	Зн.2	Зн.3	Зн.4	Зн.5	Зн.6	Зн.7	Ум.1
	Раздел 1. Предмет философии и ее история.	тест	тест	тест	тест	тест анкета	тест анкета	тестирование, собеседование
Тема 1.1. Предмет философии и основные понятия.	тест	тест	тест	тест	тест анкета	тест анкета	тестирование, собеседование	наблюдение за обучающимися на занятиях
Тема 1.2. Философия Древнего мира и Средневековая философия.	тест	тест	тест	тест	тест анкета	тест анкета		
Тема 1.3. Философия Возрождения и Нового времени.	тест	тест	тест	тест	тест анкета	тест анкета	тестирование, собеседование	наблюдение за обучающимися на занятиях
Тема 1.4. Современная философия и Русская философия.	тест	тест	тест	тест	тест анкета	тест анкета	тестирование, собеседование	наблюдение за обучающимися на занятиях
Раздел 2. Структура и основные направления философии.	тест	тест	тест	тест	тест анкета	тест анкета	тестирование, собеседование	наблюдение за обучающимися на занятиях
Тема 2.1. Строение философии.	тест	тест	тест	тест	тест анкета	тест анкета	тестирование, собеседование	наблюдение за обучающимися на занятиях
Тема 2.2. Учение о бытии теория познания.	тест	тест	тест	тест	тест анкета	тест анкета	тестирование, собеседование	наблюдение за обучающимися на занятиях
Тема 2.3. Социальная философия. Этика.	тест	тест	тест	тест	тест анкета	тест анкета	тестирование, собеседование	наблюдение за обучающимися на занятиях
Тема 2.4. Место философии в духовной культуре и ее значение.	тест	тест	тест	тест	тест анкета	тест анкета	тестирование, собеседование	наблюдение за обучающимися на занятиях

6. Структура контрольного задания

6.1. Задания для промежуточной аттестации в тестовой форме

I

Вариант

Задание 1

Разновидностью материализма, считающий, что "общественное сознание отражает общественное бытие" является:

- 1) вульгарный материализм
- 2) естественнонаучный материализм
- 3) исторический материализм**
- 4) механистический материализм

Задание 2

Философским учением о сущности и развитии человеческого общества является:

- 1) онтология
- 2) антропология
- 3) метафизика
- 4) социальная философия**

Задание 3

В марксистской теории познания важнейшим критерием истины считается:

- 1) логическая согласованность знаний
- 2) очевидность исходных принципов
- 3) практика**
- 4) чувственный опыт

Задание 4

Метод философии, согласно которому все истины толкуются, как абсолютные, называется:

- 1) прогностический
- 2) догматизм**
- 3) гносеологический
- 4) аксиологический

Задание 5

Философ, который считал, что "Бытие есть сущность и существование человека; человек есть то, что он сам из себя делает ; при этом он осужден быть свободным":

- 1) Ж.П.Сартр**
- 2) Дж.Беркли
- 3) Аврелий Августин
- 4) Фома Аквинский

Задание 6

Совокупность подходов, способов решения разнообразных практических и познавательных проблем - это:

- 1) механизм
- 2) методология
- 3) методика
- 4) метод**

Задание 7

Лишение человека свободы, превращение его из субъекта в объект, в философии понимается как:

- 1) отчуждение
- 2) произвол
- 3) предопределение
- 4) фатум (Рок)

Задание 8

Философ считавший, что конечная цель человека состоит в том, чтобы жить согласно с природой, это:

- 1) Гераклит из Эфеса
- 2) **Зенон**
- 3) Протагор
- 4) Аристотель

Задание 9

Автор формулы "понимаю , чтобы верить"-это

- 1) **Абеляр**
- 2) Ансельм
- 3) Росцелин
- 4) Эриугена

Задание 10

Концепцию деспотического управления государством и "почтения к закону" разрабатывала

- 1) индийская философская школа
- 2) **китайская философская школа**
- 3) милетская философская школа
- 4) философская школа стоиков

Задание 11

Мировоззренческая функция философии состоит в том ,что

- 1) философия осуществляет рефлексии современной ей культуры
- 2) философия направляет деятельность людей на борьбу с недостатками существующего строя
- 3) философия способствует улучшению характеров людей
- 4) **философия помогает человеку понять самого себя, свое место в мире**

Задание 12

Основы бытия, проблемы познания человека и его положение в мире изучает

- 1) онтология
- 2) гносеология
- 3) **философия**
- 4) этика

Задание 13

Русский философ П.Флоренский считал, что

- 1) **значение открывается разуму непосредственно**
- 2) отношение между Богом и человеком должны "быть на равных"
- 3) человек должен стремиться к Богу, но не пытаться заменить Бога самим собой
- 4) свобода человека подвергается угрозе извне

Задание 14

Философская картина мира

- 1) определяет людей и в их физическом бытии, и в бытии духовном
- 2) включает представления, как о природе, так и о жизни общества
- 3) считает научное понятие бытия гарантией устойчивого существования мира
- 4) формирует ценностное отношение к миру

Задание 15

Автор афоризма "Границы моего языка означают границы моего мира"-это

- 1) Витгенштейн
- 2) Кун
- 3) Файрабенд
- 4) Конт

Задание 16

Теорию, согласно которой Земля и другие планеты вращаются вокруг Солнца, в эпоху Возрождения выдвинул

Варианты:

- 1) Бруно
- 2) Галилей
- 3) Абельяр
- 4) Коперник

Задание 17

Философ Г.Гегель считал, что предмет философии совпадает с предметом

- 1) математики
- 2) истории
- 3) религии
- 4) разработка и обоснование методов научного познания

Задание 18

Найдите в приведенном ниже списке историческое значение философии Августина Блаженного. Запишите порядок цифр, под которыми они указаны.

Значение философии Августина Блаженного в том, что им:

- 1) Разделены философия и теология. При чем философия поставлена в подчиненное положение по отношению к теологии.
- 2) Обоснована идея господства Римского Папы над монархами.
- 3) Обоснована идея господства Церкви над государством.
- 4) Выдвинута идея смирения с бедностью и чужой властью
- 5) Определены сферы бытия, которые могут быть познаны только через откровение.

Ответ: 345

Задание 19

Расположите философские концепции в соответствии с порядком, в котором записаны фамилии соответствующих им философам. В ответе укажите получившуюся комбинацию букв.

Философы:

- 1) Данте Алигьери
- 2) Франческо Петрарка
- 3) Мькиавелли
- 4) Кампанелла

Философские концепции:

- А) Результаты труда поступают в собственность всего общества, а затем равномерно распределяются между его членами.
- Б) Движущими мотивами поступков человека являются эгоизм и стремление к личной выгоде.

В) Человеку принадлежит свобода выбора.

Г) Верит в счастливое будущее человека и его изначально добрую природу.

Ответ: ГВБА

Задание 20

Установите соответствие между направлениями гносеологической стороны основного вопроса философии и их определениями. В ответе укажите получившуюся комбинацию букв, соответствующую порядку перечисления основных направлений.

Основные направления:

- 1) Гностицизм
- 2) Агностицизм
- 3) Эмпиризм
- 4) Рационализм

Определения направлений:

А) Истинное знание может быть выведено только непосредственно из разума и не зависит от чувственного опыта.

Б) Мир познаваем; возможности познания не ограничены.

В) Мир непознаваем; возможности познания не ограничены познавательными возможностями человеческого разума.

Г) В основе познания могут лежать лишь опыт и чувственные ощущения

Ответ: БВГА

II

Вариант

Задание 1

В философии миф понимается как:

- 1) мировоззрение, основанное на эмоционально-образном и фантастическом отношении к миру
- 2) сказка, легенда
- 3) мировоззрение, основанное на вере в сверхъестественное
- 4) интуитивного прозрения

Задание 2

Философия – это:

- 1) поиск смысла жизни
- 2) постижение природы
- 3) исследование оснований общих и фундаментальных вопросов о сущности природы, человека и общества
- 4) стремление сделать свою и общественную жизнь идеально истинной

Задание 3

К ортодоксальным школам индийской философии относится школа:

- 1) буддизм
- 2) веданта
- 3) даосизм

Задание 4

Истинное познание по Платону - это:

- 1) рациональное познание
- 2) мистический опыт
- 3) воспоминание душой идей, виденных ею в ином мире
- 4) истинное познание невозможно

Задание 5

По вопросу о соотношении философии и религии Фома Аквинский выдвинул тезис о том, что:

- 1) религия и философия несовместимы друг с другом
- 2) догматы религии должны быть доказаны разумом**
- 3) религия должна быть упразднена за неточностью
- 4) религия сверхразумна и не нуждается в философии

Задание 6

Кому принадлежит идея о том, что «Нет ничего в разуме, чего прежде не было бы в чувствах»?

- 1) Декарт
- 2) Беркли
- 3) Локк**
- 4) Вольтер

Задание 7

Базисом, по мнению марксизма является:

- 1) религия
- 2) мораль
- 3) политика
- 4) экономическая система**

Задание 8

Открытие сферы бессознательного связано с именем:

- 1) Фрейда**
- 2) Беркли
- 3) Локка
- 4) Кьеркегора

Задание 9

Кто из русских философов является автором «философии всеединства»?

- 1) А.Бердяев
- 2) Н.Лосский
- 3) В.Соловьев**
- 4) Ф.Достоевский

Задание 10

Идеализм в философии – это:

- 1) учение об идеалах и их роли в жизни
- 2) мечтательность души, не замечающей житейской реальности
- 3) учение о первичности сознания и вторичности материи**
- 4) стремление сделать свою и общественную жизнь идеально истинной

Задание 11

Детерминизм – это:

- 1) учение о религиозных доктринах
- 2) учение о закономерности и причинной обусловленности**
- 3) учение о случайности
- 4) учение о первичности сознания и вторичности материи

Задание 12

Равноправие материального и духовного первоначал бытия провозглашает:

- 1) дуализм**
- 2) релятивизм
- 3) монизм
- 4) скептицизм

Задание 13

Что такое гносеология?

- 1) совокупность религиозных доктрин о сущности Бога
- 2) раздел философии, в котором изучаются проблемы природы сознания и его возможностей
- 3) раздел философии, изучающий фундаментальные принципы бытия
- 4) **область философии, занимающаяся проблемами познания**

Задание 14

«Чтобы поступать морально, надо исходить из своих эгоистических интересов, но только при этом следует эти интересы понимать разумно» - это принцип:

- 1) утилитаризма
- 2) прагматизма
- 3) эволюционной этики
- 4) **разумного эгоизма**

Задание 15

В социальной философии марксизма социальный прогресс представляет собой:

- 1) **смену общественно-экономических формации, где новая формация представляет более высокую ступень в сравнении с предшествующей**
- 2) последовательную смену господствующих локальных цивилизаций
- 3) прогрессивное развитие типов мышления
- 4) развитие технологических способов производства

Задание 16

Теоретическим ядром духовной культуры общества называют:

- 1) этику
- 2) религию
- 3) **философию**
- 4) искусство

Задание 17

Что обозначает ключевое для современной экологии понятие «устойчивое развитие»:

- 1) равновесие среды обитания
- 2) **развитие с учетом потребностей современников, но без угрозы для удовлетворения нужд грядущих поколений**
- 3) рождение должно соответствовать смертности
- 4) развитие биотехнологий

Задание 18

Установите соответствие между понятиями и их определениями:

Понятия:

- 1) материя
- 2) креационизм
- 3) сенсуализм
- 4) антропоцентризм

Определение:

- А) объективная реальность, существующая вне нашего сознания и данная нам в ощущениях
- Б) человек, как и весь мир – творение Бога
- В) место Бога в центре мироздания занимает человек
- Г) ощущения, восприятия – основа достоверного познания

Ответ: АБГВ

Задание 19

Найдите в приведенном ниже списке основные философские проблемы, которые

поднимала школа стоицизма:

- 1) независимость от потребностей и внешних условий
- 2) апатия – полная свобода души от страстей и аффектов
- 3) мужественно переносить удары судьбы и покоряться неизбежности
- 4) основной принцип этики: «живи незаметно»
- 5) учение, отождествляющее Бога и мир в целом

Ответ: 123

Задание 20

Установите соответствие между понятиями философии Нового времени и их характеристикой:

Характеристика понятий:

- 1) направление, признающее разум основой познания
- 2) направление, согласно которому ощущения и восприятия – основа достоверного познания
- 3) направление, признающее чувственный опыт основой познания
- 4) признание Бога первопричиной развития природы, силой, давшей толчок мировому движению и больше не вмешивающейся в его ход

Понятия:

- А) сенсуализм
- Б) деизм
- В) эмпиризм
- Г) рационализм

Ответ: ГАВБ

Оснащение – бланк для ответов, ручка.

№ п/п	Ответ
1.	
2.	
3.	
4.	
5.	
6.	
7.	
8.	
9.	
10.	
11.	
12.	
13.	
14.	
15.	
16.	
17.	
18.	
19.	
20.	

6.1. Задания для текущего контроля в тестовой форме

Тема: Философия и ее роль в жизни человека и общества

1. Философия – это (укажите наиболее правильный ответ):

- а) динамический процесс вопрошания, поиска удела человека;
- б) собрание теорий, концепций философов;
- в) наука, исследующая язык;
- г) учение о познаваемости мира;
- д) учение об устройстве мира.

2. Термин «философия» означает:

- а) рассуждение;
- б) компетентное мнение;
- в) профессиональную деятельность;
- г) любовь к мудрости;
- д) логику.

3. Предмет философии – это (укажите наиболее правильный ответ):

- а) устройство мира;
- б) красота мира;
- в) счастье человека;
- г) всеобщее в системе «мир-человек»;
- д) поиск идеального общества.

4. Философии присущи функции:

- а) мировоззренческая и познавательная;
- б) методологическая и прогностическая;
- в) аксиологическая и ориентационная;
- г) все эти функции вместе взятые.

5. Философия объясняет мир с помощью:

- а) мифологических образов;
- б) откровения;
- в) интуитивного прозрения;
- г) рациональной аргументации;
- д) математики.

6. Философия — это:

- а) мировоззрение;
- б) мирочувствование;
- в) мироощущение;
- г) мировосприятие.

7. Ответы на философские вопросы ищут в:

- а) религиозных верованиях;
- б) мифологических представлениях;
- в) научных исследованиях;
- г) доводах и умозаключениях разума;
- д) божественном откровении.

8. Основной вопрос философии – это (укажите наиболее правильный ответ):

- а) вопрос об отношении сознания к бытию, идеального к материальному;
- б) каковы критерии истины?
- в) как возник мир?

- г) что есть добро и зло?
- д) что есть Бог?

9. К формулировкам основного вопроса философии относят (укажите все правильные варианты):

- а) кто виноват (Герцен)?
- б) что первично: материальное или идеальное (Энгельс)?
- в) стоит ли жизнь быть прожитой (Камю)?
- г) как быть счастливым (Сократ)?
- д) что делать (Чернышевский)?

10. К вечным философским вопросам относятся (укажите все правильные варианты):

- а) каковы точные размеры вселенной?
- б) в чем сущность человека?
- в) из каких элементов состоит живая клетка?
- г) в чем смысл жизни?
- д) какова родословная славян?

11. Философия – это (укажите наиболее правильный ответ):

- а) разумное миропонимание;
- б) откровение;
- в) истинное мироощущение;
- г) специфическое мировосприятие.

12. Необходимым признаком философского мировоззрения является:

- а) конкретность;
- б) наглядность;
- в) системность;
- г) абстрактность;
- д) экспериментальность.

13. Устойчивая система взглядов на мир, убеждений, представлений, верований человека, определяющих выбор определенной жизненной позиции, отношение к миру и другим людям, — это:

- а) мировосприятие;
- б) мирочувствование;
- в) мировоззрение;
- г) мироощущение;
- д) мировидение.

14. Установите последовательность исторических типов мировоззрения:

- а) философия;
- б) мифология;
- в) наука;
- г) религия.

15. В своих истоках философия и наука опирались на:

- а) мифологию;
- б) технологию;
- в) религию;
- г) магию;
- д) искусство.

16. В философии миф понимается как (укажите наиболее правильный ответ):

- а) мировоззрение, в основе которого лежит вера в сверхъестественное;
- б) специфическое образное синкретическое мировоззрение;
- в) фантастический рассказ, предание;

- г) целостное, нерасчлененное постижение первобытным человеком мира и явлений в нем, построенное на «оборотнической» логике;
- д) сказка, выдумка, заведомый обман.

17. В этой картине мира «естественное» и «сверхъестественное» не отличаются друг от друга:

- а) в научной;
- б) в религиозной;
- в) в мифологической;
- г) в философской;
- д) в обыденной.

18. Соотношение философии и науки заключается в том, что:

- а) философия является частью науки;
- б) наука является частью философии;
- в) философия и наука частично включаются друг в друга;
- г) философия и наука исключают друг друга;
- д) философия и наука ни как не соотносятся друг с другом.

19. Основные разделы философии (укажите все правильные варианты):

- а) онтология;
- б) фразеология;
- в) политология;
- г) аксиология;
- д) социология;
- е) антропология;
- ж) гносеология.

20. Учение о бытии как таковом. Раздел философии, изучающий фундаментальные принципы бытия:

- а) этика;
- б) аксиология;
- в) эсхатология;
- г) онтология;
- д) антропология.

21. Философское учение о всеобщих законах познания — это:

- а) гносеология;
- б) онтология;
- в) эстетика;
- г) этика;
- д) антропология.

22. Центральной проблемой онтологии является:

- а) смысл жизни человека;
- б) познаваем ли окружающий нас мир;
- в) соотношение бытия и сознания, материального и идеального;
- г) изучение законов мышления;
- д) смерть и бессмертие человека.

23. Аксиология — это учение:

- а) о ценностях, об их происхождении и сущности;
- б) о красоте;
- в) о принципах познания;
- г) о духовной культуре общества;
- д) о сущности человеческой истории.

24. Материалистические направления признают следующие положения (укажите все правильные варианты):

- а) мир состоит из материальных тел, каждое тело из мельчайших частиц;
- б) мир создан богом, и все происходит в нем по воле Всевышнего;
- в) материя – это объективная реальность;
- г) атрибутом материи является движение;
- д) пространство и время формы живого восприятия.

Тема: Античная философия

1. Позднейший автор писал об этом философе: «Все из воды, говорил он, и в воду все разлагается».

- а) Анаксимен;
- б) Эмпедокл;
- в) Фалес;
- г) Платон;
- д) Аристотель.

2. К какой форме материализма можно отнести учение Фалеса Милетского:

- а) диалектический материализм;
- б) механистический материализм;
- в) антропологический материализм;
- г) стихийный материализм.

3. Представителей милетской школы называют стихийными материалистами, потому что они:

- а) брали в качестве первоосновы мира материальные элементы;
- б) открыто утверждали примат материи над духом;
- в) отрицали наличие материального;
- г) сформулировали атомистическую концепцию;
- д) отрицали возможность познания мира.

4. Об учении этого философа позднейший автор писал:

«Этот ФОСмос, один и тот же для всего существующего, не создал никакой бог и никакой человек, но всегда он был, есть и будет вечно живым огнем, мерами загорающимся и мерами потухающим».

- а) Платон;
- б) Аристотель;
- в) Демокрит;
- г) Парменид;
- д) Гераклит.

5. Фрагмент «Все течет, все изменяется» выражает суть:

- а) диалектических мыслей Гераклита;
- б) метафизической концепции Парменида;
- в) релятивизма софистов;
- г) логики Аристотеля;
- д) критической позиции скептиков.

6. Категорию «Логос» в античной философии впервые ввел:

- а) Парменид;
- б) Фалес;
- в) Демокрит;
- г) Гераклит;
- д) Анаксимен.

7. Этот античный мыслитель впервые сформулировал понятие «философия»:

- а) Пифагор;
- б) Платон;
- в) Сократ;
- г) Аристотель;
- д) Демокрит.

8. Число в пифагорейской школе – это:

- а) абстракция;
- б) первоначало мира, тождественное вещи;
- в) создание разума;
- г) творение Бога;
- д) психическая иллюзия.

9. Согласно Пармениду, мы впадаем в заблуждение, когда мыслим:

- а) небытие;
- б) первоначало;
- в) бытие;
- г) божество;
- д) материю.

10. Основоположителем античного атомизма является:

- а) Сократ;
- б) Демокрит-Левкипп;
- в) Платон;
- г) Аристотель;
- д) Гераклит.

11. Онтология Демокрита строится на принципе:

- а) мир состоит из невидимых, неделимых частиц — атомов;
- б) первоэлементом мира является апейрон;
- в) любая вещь мира есть соединение материи и формы;
- г) первоэлементом мира является число;
- д) познание мира невозможно.

12. Этот античный мыслитель считал «человека мерой всех вещей»:

- а) Протагор;
- б) Сократ;
- в) Ксенофан;
- г) Эпикур;
- д) Демокрит.

13. Сократ говорил: «Я знаю, что ничего не знаю, но...»

- а) знать все и невозможно;
- б) знания увеличивают скорбь;
- в) знать что-то вовсе и не нужно;
- г) попытаюсь узнать;
- д) другие не знают и этого.

14. Майевтика— это:

- а) ироничное подтрунивание;
- б) форма назидания;
- в) легкая беседа «ни о чем»;
- г) эксперимент;
- д) общение с собеседником с целью обретения им истины.

15. Идея, согласно Платону:

- а) материальна и умопостижима;

- б) нематериальна, но умопостижима;
- в) материальна, но неумопостижима;
- г) нематериальна и неумопостижима;
- д) конструкция сознания.

16. Истинное познание по Платону есть:

- а) логически четкое, рациональное познание;
- б) мистический опыт;
- в) воспоминание душой идей, виденных ею в ином мире;
- г) знание, основанное на эксперименте;
- д) истинное познание невозможно.

17. Этот античный философ писал: «Раз душа бессмертна, то нет ничего такого, чего бы она не познала; поэтому нет ничего удивительного в том, что она способна вспомнить то, что прежде ей было известно. И раз все в природе друг другу родственно, а душа все познала, ничто не мешает тому, кто вспомнил что-нибудь одно, самому найти и все остальное: ведь искать и познавать — это как раз и значит припоминать».

- а) Аристотель;
- б) Демокрит;
- в) Платон;
- г) Протагор;
- д) Пифагор.

18. "Государство" Платона было:

- а) демократическим государством равных возможностей;
- б) религиозным государством;
- в) государством кастового типа, с четким сословным разделением;
- г) абсолютной монархией;
- д) деспотией восточного типа.

19. Платон в своем «Государстве» разделил общество на три сословия:

- а) бедных, состоятельных, богатых;
- б) крестьян, ремесленников, мещан;
- в) дворян, священников, крестьян;
- г) философов, воинов, ремесленников;
- д) крестьян, рабочих, интеллигенцию.

20. По мнению Аристотеля, всякая вещь есть:

- а) сложное единство мельчайших частиц – атомов;
- б) чувственный образ идеи;
- в) единство материи и формы;
- г) создано из воды;
- д) конструкция сознания.

21. Этот античный философ писал: «...Государство - продукт естественного развития и что человек по природе своей — существо политическое. Кто живет в силу своей природы, а не вследствие случайных обстоятельств, вне государства, тот или сверхчеловек, или существо, недоразвитое в нравственном отношении...»

- а) Аристотель;
- б) Платон;
- в) Плотин;
- г) Демокрит;
- д) Сенека.

22. В своей этической концепции стойки выдвинули:

- а) идеал мудреца, который бесстрастно переносит удары судьбы;
- б) анархические принципы социальной жизни;

- в) идеал верующего, безропотно сносящего удары судьбы в надежде на загробную жизнь;
- г) идеал героя, противостоящего всему миру;
- д) идеал «страдающего бога».

23. Определите учению какого философа принадлежат следующие первоначала:

<i>Первопричина бытия</i>	<i>Философ</i>
1. вода;	а) Демокрит;
2. апейрон;	б) Анаксимандр;
3. огонь;	в) Пифагор;
4. число;	г) Фалес;
5. атомы;	д) Гераклит.

24. Определите, в концепциях каких античных философов главенствующую роль играют следующие категории:

<i>Философ</i>	<i>Основные категории</i>
1. Платон;	а) логос;
2. Гераклит;	б) идея;
3. Аристотель;	г) форма;
4. Демокрит;	д) атом;
5. Эмпедокл;	е) любовь;
	ж) ненависть.

25. Установите соответствие философа той или иной школе:

1. Парменид;	а) атомисты;
2. Демокрит;	б) Элейская школа;
3. Анаксимандр;	в) Милетская школа;
4. Плотин;	г) неоплатонизм;
5. Пиррон;	д) скептики.

26. Установите соответствие философа философскому направлению:

1. материализм;	а) Парменид;
2. идеализм;	б) Демокрит;
	в) Аристотель;
	г) Эпикур;
	д) Платон.

27. Установите соответствие учителя ученику:

<i>Учитель</i>	<i>Ученик:</i>
1. Платон;	а) Анаксимандр;
2. Сократ;	б) Аристотель;
3. Аристотель;	в) Александр Македонский;
4. Фалес;	г) Платон.

28. Установите последовательность философских учений античности:

- а) «мир идей»;
- б) «все из воды»;
- в) «в основании всего лежит число»;
- г) «воздержание от суждения».

29. Установите последовательность философских школ античности:

- а) пифагорейцы;
- б) Милетская школа;
- в) Ликей;
- г) Академия;
- д) неоплатоники.

Тема: Средневековая философия

1. К фундаментальным идеям Библии относят (укажите все правильные варианты):

- а) сотворение мира из ничего;
- б) мир состоит из мельчайших неделимых частиц;
- в) богов много, но верховным является Зевс;
- г) концепция реинкарнации (переселения душ);
- д) человек создан по образу и подобию божьему.

2. Основной догмат христианского вероучения относительно Бога гласит:

- а) нет Бога кроме Аллаха;
- б) Бог есть Единое;
- в) Бог, будучи единым и единственным, существует в трех ипостасях;
- г) Бог есть Все и все есть Бог;
- д) Бог есть безличная духовная реальность.

3. Основной догмат христианства:

- а) дуализм;
- б) триединство;
- в) деизм;
- г) пантеизм;
- д) скептицизм.

4. Религиозно-христианское понимание человека утверждает, что:

- а) человек — одно из существ равное другим существам, созданных Богом;
- б) человек — худшее из творений, созданных Богом;
- в) человек — случайность, ничего не стоящая;
- г) человек — «венец творения» и повелитель всего созданного для него Богом;
- д) человек — «думающая машина».

5. В центре размышлений философов средних веков стоит:

- а) природа;
- б) личность;
- в) Бог;
- г) идеальный мир;
- д) процесс познания.

6. Наиболее важный раздел знания в Средневековье:

- а) философия;
- б) теология;
- в) наука;
- г) логика;
- д) математика.

7. В основе средневековой гносеологии лежит идея:

- а) творения;
- б) предопределения;
- в) откровения;
- г) грехопадения;
- д) спасения.

8. Теория оправдания Бога в отношении допускаемого им зла в мире получила название:

- а) тенденция;
- б) теократия;
- в) теогония;

- г) теодицея;
- д) теизм.

9. Средневековая философская мысль:

- а) отвергала полностью античную философию;
- б) продолжала традиции античных философов;
- в) использовала идеи отдельных философов, перерабатывая их в соответствии с собственными запросами;
- г) использовала мотивы античной мифологии;
- д) не знала античной философии.

10. Христианско-религиозное понимание истории означает:

- а) история есть прямолинейное движение от грехопадения до судного дня;
- б) история — это движение от первобытности к идеальному, совершенному обществу;
- в) история есть прогресс науки и техники;
- г) история циклична: она есть рождение из хаоса и возвращение в него;
- д) история есть развертывание классовой борьбы.

11. Апологеты во II в. н. э.:

- а) являлись сторонниками Юлиана Отступника;
- б) защищали, оправдывали христианское вероучение;
- в) впервые раскрыли стремление души к первоединству;
- г) рассматривали противоположность духа и материи;
- д) являлись сторонниками атомизма.

12. Новое качество человека, открытое средневековой патристикой:

- а) дух;
- б) душа;
- в) разум;
- г) тело;
- д) воля.

13. Центральным объектом философского осмысления Августина делает:

- а) человека;
- б) Бога;
- в) природу;
- г) логику;
- д) математику.

14. Основой духовной жизни в концепции Августина является:

- а) разум;
- б) воля;
- в) переживание;
- г) вера;
- д) страсть.

15. Высший критерий истины в концепции Августина:

- а) опыт;
- б) разум;
- в) откровение;
- г) эксперимент;
- д) нет такого критерия.

16. Задача средневековой философии, с точки зрения схоластов, состояла в том, чтобы:

- а) исследовать социальную действительность;
- б) исследовать природу;
- в) найти рациональные доказательства веры;

- г) сформулировать теорию познания;
- д) обосновать научный метод.

17. В схоластике провозглашалось различие между:

- а) верой и разумом;
- б) чувством и мыслью;
- в) сознательным и бессознательным;
- г) разумом и интуицией.

18. Предметом спора об универсалиях было:

- а) триединство Бога;
- б) методы спасения;
- в) реальное существование общих понятий;
- г) место Бога в мире;
- д) первооснова бытия.

19. В споре об универсалиях реалисты:

- а) приписывали существование общему;
- б) не допускали реального существования универсалий;
- в) отрицали реальность общего в вещах, но признавали его как мысль, понятие, имя;
- г) считали, что универсалии есть априорные конструкты познания;
- д) считали, что универсалии есть психическая иллюзия.

20. Номинализм в своей атаке на строгую рационализацию религиозных догматов, тем самым:

- а) укрепил христианскую теологию;
- б) подготовил почву для отделения теологии от философии;
- в) поставил на новую основу авторитарное положение церкви;
- г) затормозил формирование науки Нового времени;
- д) дал толчок развитию мистики.

21. По вопросу о соотношении философии и религии Фома Аквинский выдвинул тезис о том, что:

- а) религия и философия несовместимы;
- б) все догматы религии должны быть доказаны разумом;
- в) религия не вне- и не антиразумна, она сверхразумна;
- г) философия должна быть упразднена;
- д) религия должна быть упразднена.

22. Фома Аквинский придерживался концепции:

- а) о несовместимости веры и знания;
- б) о превосходстве знания над верой;
- в) о гармонии веры и знания;
- г) о превосходстве веры над знанием.

23. Учение Фомы Аквинского и целое религиозно-философское направление, им созданное, называется:

- а) атомизмом;
- б) томизмом;
- в) августинизмом;
- г) папизмом;
- д) протестантизмом.

24. В своих рассуждениях о Боге Фома Аквинский:

- а) безоговорочно защищал идею личного Бога;
- б) признавал Бога полностью трансцендентным, непознаваемым;
- в) считал, что познание Бога опосредовано его влиянием в природе;

- г) полагал, что Бог — это и есть природа;
- д) считал, что Бог – это перводвижитель.

25. Исследуя проблемы человеческой души, Фома Аквинский исходил из того, что:

- а) душа есть чистая форма без материи, она бестелесна;
- б) душа является частью тела, выступая его формирующим принципом;
- в) душа состоит из особой тонкой материи, отличной от телесной, потому она не уничтожается вместе с телом;
- г) душа есть проявление надындивидуального духа, потому она неуничтожима.

26. Этому средневековому мыслителю принадлежат пять наиболее полных способов доказательств существования Бога:

- а) Августин Блаженный;
- б) Фома Аквинский;
- в) Ансельм Кентерберийский;
- г) Альберт Великий;
- д) Тертуллиан.

27. Установите соответствие философа философскому направлению:

- | | |
|----------------|-----------------------------|
| 1. реализм; | а) Уильям Оккам; |
| 2. номинализм; | б) Ансельм Кентерберийский; |
| | в) Иоанн Росцелин; |
| | г) Фома Аквинский. |

28. Установите последовательность философов Средневековья:

- а) Фома Аквинский;
- б) Бл. Августин;
- в) Филон Александрийский;
- г) Тертуллиан.

29. Установите последовательность возникновения философских трудов:

- а) «О граде Божьем» Бл. Августин;
- б) «Сумма теологии» Фома Аквинский;
- в) «О божественных именах» Дионисий Ареопагит;
- г) «О началах» Ориген.

30. Установите соответствие философского трактата тому или иному философу:

- | | |
|-----------------------------|------------------------|
| 1. «О граде Божьем»; | а) Дионисий Ареопагит; |
| 2. «Сумма теологии»; | б) Бл. Августин; |
| 3. «О божественных именах»; | в) Ориген; |
| 4. «О началах»; | г) Фома Аквинский. |

Тема: Философия Возрождения и Нового времени

1. Наиболее известное произведение Николая Кузанского носит название:

- а) «О причине, начале и едином»;
- б) «О достоинстве и приращении наук»;
- в) «Об ученом незнании»;
- г) «О бесконечности Вселенной и мирах»;
- д) «О величии души».

2. В своей теории познания Ф. Бэкон придерживался концепции:

- а) абсолютной истины;
- б) относительной истины;

- в) недостижимой истины;
- г) конвенциональной истины;
- д) двойственной истины.

3. По мнению большинства историков философии, Ф. Бэкон являлся родоначальником европейского:

- а) идеализма и стоицизма;
- б) объективизма и скептицизма;
- в) эмпиризма и материализма;
- г) рационализма;
- д) панматематизма.

4. Основной рабочий метод Ф. Бэкона – это:

- а) анализ;
- б) синтез;
- в) дедукция;
- г) индукция;
- д) диалектика.

5. Общепринятые системы мышления (силлогистику и схоластику) Бэкон относил к призракам (идолам):

- а) рода;
- б) пещеры;
- в) рынка;
- г) театра.

6. Исходный принцип философствования Декарта:

- а) сомнение;
- б) диалектика;
- в) интуиция;
- г) озарение;
- д) логика.

7. Прежде, чем заявить: «Я мыслю, следовательно, существую», Декарт утверждал:

- а) «верую, потому что нелепо»;
- б) «во всем должно сомневаться»;
- в) «любовь движет солнца и светила»;
- г) «знание — сила»;
- д) «познай самого себя».

8. По мысли Декарта, субстанция протяженная и субстанция духовная:

- а) находятся в тесной взаимосвязи;
- б) существуют независимо друг от друга;
- в) являются противоположностями и постоянно борются между собой;
- г) существуют по отдельности, и существование одной исключает одновременное существование другой;
- д) являются иллюзией психики.

9. Декарт признавал существование:

- а) одной субстанции — материи;
- б) одной субстанции с двумя атрибутами: временем и пространством;
- в) одной субстанции с двумя атрибутами: мышлением и протяжением;
- г) двух независимых субстанций — мышление и протяжение;
- д) только фактов чувственного восприятия.

10. Главным атрибутом материи, по Декарту, является:

- а) делимость;

- б) протяженность (распространенность);
- в) вечность;
- г) изменчивость;
- д) энергия.

11. Основным методом получения истинных и практически полезных фактов Декарт считал:

- а) созерцательный анализ;
- б) эмпирическую индукцию;
- в) рациональную дедукцию;
- г) спекулятивный синтез;
- д) диалектический метод.

12. Целый ряд философских направлений, развивающих идеи Декарта, в истории философии называют:

- а) картезианством;
- б) сенсуализмом;
- в) реализмом;
- г) деизмом;
- д) прагматизмом.

13. Спиноза применил в своей «Этике» необычный метод изложения:

- а) логический;
- б) эмпирический;
- в) геометрический;
- г) семантический;
- д) диалектический.

14. Атрибутами субстанции (природы), по мнению Спинозы, являются:

- а) внешняя причина;
- б) множество конечных вещей;
- в) мышление и протяжение;
- г) воздействие и связь;
- д) энергия и информация.

15. На основании концепции о физическом единстве вселенной Дж. Бруно высказал мысль:

- а) ФОСмос – это бесконечность, как вечное несотворенное бытие (бог);
- б) бесконечность ФОСмоса — божественный атрибут, поскольку мир создан бесконечным богом;
- в) ФОСмос бесконечен, но окружен пустым пространством (богом);
- г) ФОСмос – пустое пространство, окружает бога как свою сердцевину;
- д) ФОСмос сотворен богом и конечен, сам бог бесконечен и постоянно творит новые миры.

16. Философия природы Дж. Бруно— это:

- а) деизм;
- б) креационизм;
- в) пантеизм;
- г) дуализм;
- д) материализм.

17. В виде Левиафана рассматривал государство:

- а) Спиноза;
- б) Гоббс;
- в) Декарт;
- г) Бэкон;
- д) Николай Кузанский.

18. Согласно Локку, основой всякого познания является:

- а) ощущение;
- б) идея;
- в) мысль;
- г) слово;
- д) интуиция.

19. Этот философ впервые разделил власть на три вида (судебную, законодательную и исполнительную):

- а) Спиноза;
- б) Локк;
- в) Декарт;
- г) Бэкон;
- д) Николай Кузанский.

20. Философии Просвещения в целом присуще:

- а) вера в человеческий разум, знание и общественный прогресс;
- б) исключительная религиозность;
- в) теоцентризм;
- г) исключительный интерес к проблемам познания.

21. Этот философ напрямую отождествил человека с машиной:

- а) Спиноза;
- б) Локк;
- в) Ламетри;
- г) Бэкон;
- д) Николай Кузанский.

22. Вольтер полагал, что религия возникла тогда, когда встретились:

- а) человек и бог;
- б) бог и дьявол;
- в) бог и пророк;
- г) мошенник и глупец.

23. Идейным вождем, организатором и составителем первой «Энциклопедии» был:

- а) Спиноза;
- б) Дидро;
- в) Ламетри;
- г) Бэкон;
- д) Николай Кузанский.

24. Руссо считал, что развитие культуры формирует у человека потребности:

- а) естественные;
- б) искусственные;
- в) материальные;
- г) духовные;
- д) социальные.

25. Установите соответствие философа философскому направлению:

- | | |
|-----------------|-------------|
| 1. эмпиризм; | а) Бэкон; |
| 2. рационализм; | б) Декарт; |
| | в) Локк; |
| | г) Гоббс; |
| | д) Спиноза. |

26. Установите последовательность возникновения философских трудов:

- а) «Об ученом незнании» Николай Кузанский;
- б) «Об общественном договоре» Руссо;
- в) «О бесконечности Вселенной и мирах» Бруно;
- г) «Этика» Спиноза;
- д) «Новая Атлантида» Бэкон.

27. Установите соответствие философского трактата тому или иному философу:

- | | |
|--------------------------------|-----------------------|
| 1. «Об ученом незнании»; | а) Бэкон; |
| 2. «Об общественном договоре»; | б) Декарт; |
| 3. «Рассуждение о методе»; | в) Николай Кузанский; |
| 4. «Левиафан»; | г) Гоббс; |
| 5. «Новая Атлантида»; | д) Руссо. |

Тема: Немецкая классическая философия

1. В философском творчестве И. Канта выделяются периоды:

- а) докритический и критический;
- б) материалистический и диалектический;
- в) логический и онтологический;
- г) рациональный и иррациональный;
- д) метафизический и диалектический.

2. Философский трактат «Критика чистого разума» был написан:

- а) Гегелем;
- б) Декартом;
- в) Кантом;
- г) Ницше;
- д) Бэконом.

3. Трансцендентное по Канту – это:

- а) познанное опытным путем;
- б) познанное эмпирически и рационально;
- в) познанное с помощью теоретического разума;
- г) познанное с помощью практического разума;
- д) абсолютно непознаваемое.

4. По мнению Канта, «вещь в себе» – это:

- а) Бог;
- б) реальное существование потенциального мира;
- в) мир существующий, который нам совершенно недоступен и никогда не может сделаться объектом нашего познания;
- г) то же, что феноменальное субъективное бытие;
- д) совокупность трансцендентных субъектов, то же, что Платон называл «миром идей».

5. Помимо явлений Кант выделяет:

- а) мир вещей в себе;
- б) мир сознания в себе;
- в) мир чувств в себе;
- г) мир идей в себе;
- д) бога в себе.

6. По Канту, предмет и явление в мире, данные в восприятии, для познающего субъекта есть:

- а) вещь в себе;
- б) феномен;
- в) ноумен;
- г) иллюзия;
- д) интуитивное схватывание.

7. Априорные формы чувственного созерцания, по Канту:

- а) пространство и время;
- б) пространство и мышление;
- в) бытие и время;
- г) ощущение и представление;
- д) бытие и сознание.

8. По теории Канта, время и пространство:

- а) являются вечными реальными атрибутами субстанции;
- б) не существуют реально, но необходимо предшествуют чувственному опыту;
- в) возникают ситуационно, по мере совершенствования познания мира;
- г) являются неотъемлемыми свойствами единичных вещей;
- д) первичны по отношению к материи.

9. Кант обосновывает нравственный закон, согласно которому человек является «целью в себе», поскольку:

- а) связь между чувственным стимулом и поведением имеет характер прямой необходимости;
- б) человек — это существо, способное к абсолютно свободной автономной мотивации поведения;
- в) человек должен согласовывать свою автономную мотивацию с мотивацией других людей, рассматривая их как средство достижения своих целей;
- г) человек должен согласовывать свою автономную мотивацию с мотивацией других людей, рассматривая их как цель в самих себе;
- д) человек создан по образу и подобию божьему.

10. Формулировка категорического императива Канта гласит: «Поступай так, чтобы максима твоего поведения на основе твоей воли могла стать...»:

- а) привычной формой твоего поведения;
- б) принципом инстинкта самосохранения;
- в) общим законом;
- г) примером для подражания других;
- д) юридическим законом.

11. По мнению Канта, категорический императив – это:

- а) выведенный им закон соотношения масс планет;
- б) критикуемый им христианский догмат;
- в) занимаемая им гражданская позиция;
- г) доказательство несостоятельности любых нравственных предписаний;
- д) непреложное нравственное требование, моральный закон.

12. По Канту, нравственная ценность поступка тем выше, чем более он:

- а) соответствует действующему закону;
- б) доставляет личное удовлетворение;
- в) подчинен абстрактному чувству долга;
- г) подчинен воле бога;
- д) связан с гуманными или дружескими чувствами.

13. В своей теории эстетического суждения Кант впервые охарактеризовал эстетически приятное, с точки зрения:

- а) потребности;

- б) творческой способности;
- в) практики;
- г) незаинтересованности;
- д) удовольствия.

14. Философия Гегеля — это:

- а) реализм;
- б) абсолютный объективный идеализм;
- в) материализм;
- г) эмпиризм;
- д) трансцендентальный идеализм.

15. Диалектика в философской системе Гегеля:

- а) спекулятивно-идеалистическая;
- б) экзистенциальная;
- в) материалистическая;
- г) негативная;
- д) метафорическая.

16. По Гегелю, первооснова всего сущего есть:

- а) материя;
- б) сознание;
- в) абсолютная идея (мировой дух);
- г) бог;
- д) у сущего нет первоосновы, все бесосновно, преходяще.

17. В системе Гегеля мировое развитие есть:

- а) развитие духа (абсолютной идеи);
- б) процесс закономерной смены общественно-экономических формаций;
- в) воплощение Божественного замысла;
- г) процесс самоорганизации материи;
- д) Гегель отрицал развитие.

18. В «Науке логики» Гегель обосновывает тезис:

- а) все, что существует — разумно;
- б) все, что существует — действительно;
- в) все, что разумно — существует;
- г) все, что разумно — действительно.

19. Гегель рассматривал историю в своей работе «Философия истории», как:

- а) прогрессивное развитие науки;
- б) самоцельное становление бога;
- в) развитие мирового духа во времени;
- г) развитие мирового духа в пространстве;
- д) нравственный прогресс.

20. Философия Л. Фейербаха — это:

- а) материализм;
- б) идеализм;
- в) рационализм;
- г) натурализм;
- д) эмпиризм.

21. Материалистическая концепция Л. Фейербаха получила название:

- а) стихийный материализм;
- б) наивный материализм;
- в) механистический материализм;

- г) диалектический материализм;
- д) антропологический материализм.

22. Фейербах главным объектом познания считал:

- а) природу;
- б) бога;
- в) человека;
- г) познание;
- д) общество.

23. Фейербах считал религию:

- а) нелепым суеверием;
- б) абсолютизированием субъективной стороны сознания;
- в) приписыванием Богу атрибутов человека;
- г) реализацией свободы;
- д) атавизмом сознания, связанным со страхом людей перед силами природы.

24. «Новая этика и религия человека», к которой призывал Фейербах, это религия и этика:

- а) права;
- б) государства;
- в) абсолюта;
- г) любви;
- д) бога.

25. Установите соответствие философа философскому учению:

- | | |
|-----------------------------------|--------------|
| 1. трансцендентальный идеализм; | а) Гегель; |
| 2. антропологический материализм; | б) Кант; |
| 3. абсолютный идеализм; | в) Шеллинг; |
| 4. философия тождества; | г) Фейербах. |

26. Установите соответствие философского трактата тому или иному философу:

- | | |
|---|--------------|
| 1. «Критика чистого разума»; | а) Гегель; |
| 2. «О сущности христианства»; | б) Кант; |
| 3. «Наука логики»; | в) Шеллинг; |
| 4. «Система трансцендентального идеализма»; | г) Фейербах. |

Тема: Западноевропейская философия XIX-XX вв.

1. Философия К. Маркса носит название:

- а) диалектический материализм;
- б) феноменология;
- в) историософия;
- г) критический реализм;
- д) эмпиризм.

2. По Марксу, в основе развития общества лежит развитие:

- а) сознания;
- б) производительных сил;
- в) мирового духа;
- г) взаимодействия бога и природы;
- д) взаимодействия бога и человека.

3. Основополагающая формула марксистской философии для анализа общественной жизни означает:

- а) сознание определяет бытие;

- б) бытие определяет сознание;
- в) общественное бытие определяет сознание;
- г) общественное сознание определяет бытие;
- д) бытие есть сознание.

4. Одним из этапов развития позитивизма был:

- а) неотомизм;
- б) берклианство;
- в) трансцендентализм;
- г) эмпириокритицизм;
- д) экзистенциализм.

5. Выдающимися деятелями так называемого «первого позитивизма» были:

- а) Р. Авенариус;
- б) О. Конт;
- в) Г. Спенсер;
- г) А. Бергсон;
- д) К. Маркс.

6. О. Конт был убежден, что в науке необходимо стремиться к замене слова «почему» словом:

- а) что;
- б) зачем;
- в) сколько;
- г) как.

7. Согласно учению О. Конта, развитие человеческого общества проходит последовательно три стадии:

- а) мифологическую — философскую — позитивную;
- б) теологическую — метафизическую — позитивную;
- в) религиозную — позитивную — натуралистическую;
- г) философскую — позитивную — религиозную.

8. О. Конт надеялся заменить все науки об обществе:

- а) менеджментом;
- б) синергетикой;
- в) социологией;
- г) эпистемологией.

9. По Г. Спенсеру, во Вселенной проявляется изначальная, всеобъемлющая и непостижимая:

- а) Воля;
- б) Материя;
- в) Сила;
- г) Душа.

10. Г. Спенсер сформулировал свой основополагающий закон о том, что непрерывное перераспределение существующих телесных частиц и их движений — это:

- а) эволюция;
- б) революция;
- в) стагнация;
- г) трансформация.

11. В социологии Г. Спенсер рассматривал общество как своего рода «организм», который стремится к состоянию:

- а) постоянного развития;
- б) неизбежного разложения;

- в) равновесия;
- г) преобразования.

12. Известное утверждение прагматизма:

- а) истина — то, что доказано;
- б) истина — то, что полезно;
- в) истина — то, что привычно;
- г) истина — то, что непостижимо;
- д) истина — это откровение.

13. Представителем «философии жизни» является:

- а) Ницше;
- б) Кант;
- в) Шеллинг;
- г) Гегель;
- д) Фихте.

14. Одной из главных категорий «философии жизни» является:

- а) разум;
- б) мышление;
- в) сознание;
- г) бог;
- д) воля.

15. В учении Шопенгауэра мир, окружающий нас, есть всего лишь совокупность представлений, которые ассоциируются более всего с понятием:

- а) вещь в себе;
- б) эйдос;
- в) майя;
- г) монада;
- д) логос.

16. Гравитация, магнетизм, инстинкты животных, поведение человека — все это, по Шопенгауэру, есть проявление:

- а) природы;
- б) бога;
- в) воли;
- г) разума.

17. По Шопенгауэру, мировая Воля — это сила (укажите все правильные варианты):

- а) разумная и целенаправленная;
- б) бессознательная, слепая и дикая;
- в) светлая и божественная;
- г) ограниченная и слабая;
- д) единственная и безосновная.

18. По мнению Шопенгауэра, человеческая жизнь в целом есть:

- а) счастье;
- б) наслаждение;
- в) страдание;
- г) служение Богу;
- д) любовь.

19. По мнению Шопенгауэра, спасение от вечного страдания можно обрести, если:

- а) вести разумную, умеренную жизнь;
- б) молиться;
- в) служить обществу;

- г) победить желание, страсть;
- д) стремиться к наслаждению.

20. Согласно Шопенгауэру, человеческая история — это:

- а) прогрессивное движение к обществу всеобщего благоденствия;
- б) неизбежное приближение Страшного Суда;
- в) бессмысленное сплетение событий;
- г) торжество свободы.

21. Наибольшее влияние на философию Шопенгауэра оказало (укажите все правильные варианты):

- а) учение Канта;
- б) учение Гегеля;
- в) учение Шеллинга;
- г) учение Будды;
- д) учение Руссо.

22. Философия Шопенгауэра является:

- а) оптимистическим учением;
- б) пессимистическим учением;
- в) гедонистическим учением;
- г) рационалистическим учением;
- д) эвдемонистическим учением.

23. Психологическое понятие, во многом определившее философскую антропологию С. Кьеркегора:

- а) любовь;
- б) страх;
- в) зависть;
- г) радость.

24. Центральная идея философии С. Кьеркегора:

- а) человек — это уникальная индивидуальность. И чем более он совершенствуется, тем больше приносит пользы обществу и улучшает его;
- б) основная антропологическая единица — народ. Он проявляет свои возможности, таланты и деятельные способности в отдельных индивидах;
- в) духовный индивид, единичный человек противостоит социальной среде и совершенствуется вопреки ей и ее законам;
- г) реально существуют только универсальные явления — род, класс, государство, общество. Отдельные индивиды безлики, анонимны и неистинны.

25. С. Кьеркегор рассматривал три стадии существования человеческого духа:

- а) гносеологическая — этическая — эстетическая;
- б) гносеологическая — эстетическая — религиозная;
- в) эстетическая — этическая — религиозная;
- г) эстетическая — этическая — гносеологическая.

26. основополагающим понятием в философии Ф. Ницше является:

- а) воля к жизни;
- б) воля к власти;
- в) воля к богатству;
- г) воля к богу;
- д) воля к человечности.

27. Ф. Ницше обосновал идею:

- а) экономического прогресса человечества;
- б) нравственного прогресса человечества;

- в) вечного возвращения;
- г) неизбежности победы социализма;
- д) научно-технического прогресса.

28. В области научного познания, по мысли Ницше, истина — это:

- а) цель научного познания;
- б) объективное отражение действительности;
- в) актуальное мнение;
- г) полезное заблуждение.

29. Идеальный человек будущего, по Ницше, - это:

- а) человек-коллективист;
- б) человек-масса;
- в) маргинальный человек;
- г) человек-машина;
- д) сверхчеловек.

30. В философии А. Бергсона жизнь понимается как:

- а) изменчивый, творческий поток сознания;
- б) процесс рационального, логического познания;
- в) система ощущений и чувств;
- г) совокупность животных и растительных форм;
- д) форма состояния белка.

31. Перу Берсона принадлежит трактат:

- а) «Эволюция видов»;
- б) «ФОСмогония»;
- в) «О небесной иерархии»;
- г) «Творческая эволюция»;
- д) «Творчество человека».

32. Основу познания, по А. Бергсону, составляет:

- а) опыт;
- б) разум;
- в) логика;
- г) эксперимент;
- д) интуиция.

33. Согласно учению З. Фрейда, жизнь в целом и большинство конкретных поступков человека определяется:

- а) мышлением;
- б) бессознательным;
- в) разумом;
- г) рассудком;
- д) опытом.

34. Согласно психоанализу, культура человечества строится на:

- а) стремлении прямо и непосредственно удовлетворить первичные влечения и инстинкты;
- б) уменьшении чувства вины человека;
- в) снижении тревожности индивида;
- г) сублимации первичных комплексов;
- д) стремлении к труду.

35. Архетип, согласно К. Юнгу, — это:

- а) начальные моменты всякого научного познания;
- б) образ лидера, вождя;
- в) исходные составляющие человеческой психики;

- г) коллективные формы и образы, исходящие из мифологического сознания и образа жизни;
- д) парадигма познания.

36. Основная установка экзистенциализма означает:

- а) бытие определяет сознание;
- б) отрицание реальности мира;
- в) сущность предшествует существованию;
- г) существование предшествует сущности;
- д) сущность и существование тождественны.

37. Фундаментальной характеристикой человеческого существования в экзистенциализме является:

- а) любовь;
- б) свобода;
- в) долг;
- г) совесть;
- д) разум.

38. В экзистенциализме время экзистенциальное связано с такими понятиями, как (укажите все правильные варианты):

- а) бесконечность;
- б) структура;
- в) решимость;
- г) заброшенность;
- д) метрика.

39. Согласно М. Хайдеггеру и Ж.П. Сартру, бытие, направленное к ничто и сознающее свою конечность, — это:

- а) мышление;
- б) переживание;
- в) экзистенция;
- г) научный факт;
- д) движение материи.

40. Ключевой категорией Хайдеггера является:

- а) бытие-к-богу;
- б) бытие-к-разочарованию;
- в) бытие-к-жизни;
- г) бытие-к-счастью;
- д) бытие-к-смерти.

41. Понятие «пограничной ситуации» играет особую роль в:

- а) прагматизме;
- б) персонализме;
- в) феноменологии;
- г) структурализме;
- д) экзистенциализме.

42. Жизнь есть абсурд, согласно:

- а) Ницше;
- б) Дильтею;
- в) Камю;
- г) Фрейдю;
- д) Сартру.

43. С точки зрения баденской школы неокантианства, существует два основных научных метода:

- а) натурфилософский и физический;

- б) аналитический и синтетический;
- в) генерализующий и индивидуализирующий;
- г) наблюдения и эксперимента.

44. Представитель баденской школы неокантианства В. Виндельбанд предложил свое деление наук на науки:

- а) о природе и о духе;
- б) о законах и о событиях;
- в) о материи и о сознании;
- г) об ощущениях и об идеях;
- д) о разуме и об опыте.

45. В феноменологии Э. Гуссерля понятие «интенциональность» — это:

- а) существенное свойство всех актов сознания, направленность сознания на объект, находящийся вне самого сознания;
- б) анализ символических аспектов социальных взаимодействий;
- в) зависимость истинностного значения высказываний от психологических, прагматических оттенков смысла этих высказываний;
- г) заимствование основных категорий индивидуального сознания из сферы общественных представлений.

46. В герменевтике основная задача философии, по Г. Гадамеру, — это:

- а) исследование философских письменных памятников;
- б) современная интерпретация древних идей;
- в) толкование и осмысление текста, в качестве которого может предстать любой предмет;
- г) сближение философского размышления с литературно-художественным творчеством.

47. Центральной характеристикой существования человека и способом его бытия, согласно Г. Гадамеру, является:

- а) предрассудок;
- б) объяснение;
- в) познание;
- г) понимание.

48. Установите принадлежность философа той или иной философской школе (направлению):

- | | |
|----------------------------|-----------------------|
| а) Сартр, Камю, Хайдеггер; | 1) «философия жизни»; |
| б) Ницше, Шопенгауэр; | 2) экзистенциализм; |
| в) Виндельбанд, Риккерт; | 3) психоанализ; |
| г) Фрейд, Юнг; | 4) позитивизм; |
| д) Миль, Спенсер. | 5) неокантианство. |

49. Установите соответствие философского трактата тому или иному философу:

- | | |
|------------------------------------|----------------|
| 1. «Бытие и время»; | а) Конт; |
| 2. «Воля к власти»; | б) Маркс; |
| 3. «Капитал»; | в) Ницше; |
| 4. «Мир как воля и представление»; | г) Хайдеггер; |
| 5. «Курс позитивной философии»; | д) Шопенгауэр. |

Тема: история философии

1. Установите соответствие философа и эпохи:

- | | |
|------------------------|-----------------|
| а) Августин Блаженный; | 1) Возрождение; |
| б) Николай Кузанский; | 2) Античность; |

- в) Кант; 3) Новое время;
г) Платон; 4) Средневековье.

2. Установите соответствие философа и эпохи:

- а) Аристотель; 1) Новое время;
б) Локк; 2) Античность;
в) Вольтер; 3) Средневековье;
г) Фома Аквинский; 4) Просвещение.

3. Установите соответствие философа и эпохи:

- а) Гоббс; 1) Античность;
б) Цицерон; 2) Возрождение;
в) Руссо; 3) Просвещение;
г) Дж. Бруно; 4) Новое время.

4. Установите соответствие философа и философского направления:

- а) Сартр; 1) немецкая классическая философия;
б) Фалес; 2) милетская школа;
в) Гегель; 3) экзистенциализм;
г) Августин Блаженный; 4) патристика.

5. Установите соответствие философа и философского направления:

- а) Фома Аквинский; 1) школа атомистов;
б) Демокрит; 2) схоластика;
в) Маркс; 3) натурфилософия;
г) Николай Кузанский; 4) диалектический материализм.

6. Установите соответствие философа и философского направления:

- а) Дидро; 1) софистика;
б) Протагор; 2) энциклопедизм;
в) Томас Мор; 3) утопизм;
г) Кант; 4) немецкая классическая философия.

7. Установите соответствие философского направления исторической эпохе:

- а) немецкая классическая философия; 1) Античность;
б) герменевтика; 2) Средневековье;
в) патристика; 3) Современность;
г) софистика; 4) Новое время.

8. Установите соответствие философского направления исторической эпохе:

- а) энциклопедизм; 1) Античность;
б) атомизм; 2) Средневековье;
в) фрейдизм; 3) Современность;
г) схоластика; 4) Просвещение.

9. Установите соответствие философских школ философской культуре:

- а) философия Нового времени; 1) прагматизм;
б) современная западная философия; 2) трансцендентальный идеализм;
в) философия Античности; 3) картезианство;
г) немецкая классическая философия; 4) скептицизм.

10. Установите соответствие философской категории и ее автора:

- а) утопия; 1) Гераклит;
б) логос; 2) Томас Мор;
в) мораль; 3) Маркс;
г) общественно-экономическая формация; 4) Цицерон.

11. Соотнесите понятия и философов, которые их используют:

- | | |
|-----------|----------------|
| а) бытие; | 1) Аристотель; |
| б) форма; | 2) Демокрит; |
| в) идея; | 3) Парменид; |
| г) атом; | 4) Платон. |

12. Соотнесите философов и ключевые категории их концепций:

- | | |
|-------------|--------------------------|
| а) Эпикур; | 1) жизненный порыв; |
| б) Ницше; | 2) воля к власти; |
| в) Бергсон; | 3) позитивная философия; |
| г) Конт; | 4) удовольствие. |

13. Найдите соответствие между автором и его произведением:

- | | |
|----------------|------------------------|
| а) Гомер; | 1) «Левиафан»; |
| б) Гоббс; | 2) «О природе»; |
| в) Аристотель; | 3) «Никомахова этика»; |
| г) Парменид; | 4) «Илиада». |

14. Найдите соответствие между автором и его произведением:

- | | |
|------------------------|-----------------------|
| а) Гомер; | 1) «Труды и дни»; |
| б) Гесиод; | 2) «Одиссея»; |
| в) Бэкон; | 3) «О граде божьем»; |
| г) Августин Блаженный; | 4) «Новая Атлантида». |

15. Найдите соответствие между автором и его произведением:

- | | |
|-------------|------------------------------|
| а) Гесиод; | 1) «Этика»; |
| б) Спиноза; | 2) «Теогония»; |
| в) Кант; | 3) «Так говорил Заратустра»; |
| г) Ницше; | 4) «Критика чистого разума». |

16. Соотнесите философские позиции и их авторов:

- | | |
|--------------------------------------|------------|
| а) материализм; | 1) Гегель; |
| б) кинизм; | 2) Маркс; |
| в) гедонизм (философия наслаждения); | 3) Диоген; |
| г) идеализм; | 4) Эпикур. |

17. Соотнесите философские позиции и их характеристики:

- | | |
|---------------------|---------------------------|
| а) антропоцентризм; | 1) отрицание Бога; |
| б) теоцентризм; | 2) бог повсюду; |
| в) пантеизм; | 3) Бог в центре мира; |
| г) атеизм; | 4) человек в центре мира. |

18. Установите последовательность историко-философских эпох:

- а) схоластика;
- б) просвещение;
- в) патристика;
- г) возрождение.

19. Установите последовательность возникновения философских школ:

- а) пифагорейцы;
- б) эпикурейцы;
- в) софисты;
- г) экзистенциалисты;
- д) неоплатоники.

20. Установите последовательность возникновения философских направлений:

- а) эпикуреизм;

- б) атомизм;
- в) энциклопедизм;
- г) реализм;
- д) эмпиризм.

21. Установите последовательность возникновения философских направлений:

- а) патристика;
- б) софистика;
- в) психоанализ;
- г) стоицизм;
- д) реализм.

22. Установите последовательность возникновения философских направлений:

- а) марксизм;
- б) гуманизм;
- в) схоластика;
- г) неоплатонизм;
- д) неопозитивизм.

23. Установите последовательность возникновения философских направлений:

- а) картезианство;
- б) схоластика;
- в) патристика;
- г) позитивизм;
- д) феноменология.

24. Соотнесите философские направления и их характеристики:

- | | |
|---------------------|-----------------------------|
| а) скептицизм; | 1) философия существования; |
| б) эпикуреизм; | 2) философия сомнения; |
| в) патристика; | 3) философия наслаждения; |
| г) экзистенциализм; | 4) философия спасения. |

Тема: Философские максимы

1. Кому из философов приписывают высказывание «Нельзя дважды войти в одну и ту же реку»?

- а) Гераклит Эфесский;
- б) Фома Аквинский;
- в) Протагор;
- г) Вольтер;
- д) Платон.

2. Кому из философов принадлежит высказывание «Человек есть мера всех вещей»?

- а) Августин Блаженный;
- б) Фома Аквинский;
- в) Протагор;
- г) Вольтер;
- д) Аристотель.

3. Кому из философов принадлежит высказывание «Верую, ибо абсурдно»?

- а) Августин Блаженный;
- б) Фома Аквинский;
- в) Протагор;
- г) Вольтер;

д) Тертуллиан.

4. Кто из философов утверждал, что «зло есть отсутствие добра»?

- а) Платон;
- б) Августин Блаженный;
- в) Макиавелли;
- г) Марк Аврелий;
- д) Декарт.

5. Кому из философов принадлежит высказывание «Философия – служанка богословия»?

- а) Августин Блаженный;
- б) Фома Аквинский;
- в) Николай Кузанский;
- г) Вольтер;
- д) Платон.

6. Кому из философов приписывают высказывание «Знание – сила»?

- а) Ф. Бэкон;
- б) Фома Аквинский;
- в) Протагор;
- г) Вольтер.

7. Кому из философов принадлежит высказывание «Я мыслю – следовательно, существую»?

- а) Фрейд;
- б) Маркс;
- в) Декарт;
- г) Гегель;
- д) Спиноза.

8. Кому из философов принадлежит высказывание «Свобода есть осознанная необходимость»?

- а) Спиноза;
- б) Кант;
- в) Маркс;
- г) Шпенглер;
- д) Фрейд.

9. Кому из философов принадлежит высказывание «Поступай так, чтобы всегда относиться к человечеству и в своем лице и в лице другого, как к цели, и никогда – как к средству»?

- а) Фрейд;
- б) Маркс;
- в) Кант;
- г) Гегель;
- д) Ницше.

10. Кому из философов принадлежит высказывание «Бог умер!»?

- а) Дж. Бруно;
- б) Вольтер;
- в) Ницше;
- г) Маркс;
- д) Кант.

11. Кому из философов принадлежит высказывание: «То, что вообще может быть сказано, должно быть сказано ясно, о том же, что сказать невозможно, следует молчать»?

- а) Витгенштейн;
- б) Ницше;
- в) Кант;
- г) Фрейд.

12. Представителю какой школы не могло принадлежать высказывание: «Мир находится в постоянном движении и развитии»?

- а) атомисты;
- б) элеаты;
- в) стоики;
- г) эпикурейцы.

13. Представителю какого философского направления не могло принадлежать высказывание: «Названия предметов и явлений – это всего лишь имена, не существующие реально»?

- а) утопизм;
- б) рационализм;
- в) номинализм;
- г) реализм.

14. Кому из философов не могло принадлежать высказывание: «Философия занимает первое место среди других наук и является для них основой»?

- а) Аристотель;
- б) Гегель;
- в) Конт;
- г) Марк Аврелий.

15. Кому из философов не могло принадлежать высказывание: «Христианская мораль – основа развития общества»?

- а) Августин Блаженный;
- б) Фома Аквинский;
- в) Николай Кузанский;
- г) Ницше.

16. Кому из философов не могло принадлежать высказывание: «Правитель должен всегда руководствоваться нравственными принципами, чтобы быть примером подданным»?

- а) Томас Мор;
- б) Компанелло;
- в) Макиавелли;
- г) Марк Аврелий.

17. Кому из философов не могло принадлежать высказывание: «Произвол является проявлением свободы»?

- а) Ницше;
- б) Спиноза;
- в) Шпенглер;
- г) Фрейд.

18. Кому из философов не могло принадлежать высказывание: «К концу своего жизненного пути я понял, что многое познал»?

- а) Протагор;
- б) Сократ;
- в) Эпикур;

г) Марк Аврелий.

19. Кому из философов не могло принадлежать высказывание: «Наш мир – единственный из всех возможных миров»?

- а) Фома Аквинский;
- б) Августин Блаженный;
- в) Дж. Бруно;
- г) Николай Кузанский.

20. Кому из философов не могло принадлежать высказывание: «Душа умирает вместе с телом»?

- а) Эпикур;
- б) Марк Аврелий;
- в) Платон;
- г) Демокрит.

21. Кому из философов не могло принадлежать высказывание: «Познание мира происходит через познание Бога»?

- а) Фома Аквинский;
- б) Августин Блаженный;
- в) Николай Кузанский;
- г) Конт.

22. Кому из философов не могло принадлежать высказывание: «Свобода человека заключается в том, что он волен поступать так, как ему хочется»?

- а) Ницше;
- б) Вольтер;
- в) Кант;
- г) Макиавелли.

23. Кому из философов не могло принадлежать высказывание: «До существования государства люди жили равными и счастливыми»?

- а) Руссо;
- б) Вольтер;
- в) Дидро;
- г) Гоббс.

24. Кому из философов не могло принадлежать высказывание: «Человек должен относиться к другим как средству достижения своих целей»?

- а) Макиавелли;
- б) Вольтер;
- в) Дидро;
- г) Кант.

Тема: Учение о бытии. Движение и развитие, диалектика

1. Онтология — это учение:

- а) о ценностях, об их происхождении и сущности;
- б) о развитии вселенной;
- в) о бытии как таковом;
- г) о духовной культуре общества и человека;
- д) о сущности человеческой истории.

2. Кто из древних философов первым сформулировал понятие «бытие»?

- а) Пифагор;

- б) Гераклит;
- в) Парменид;
- г) Платон;
- д) Сократ.

3. Какое из данных философских понятий возникло первым?

- а) материя;
- б) бытие;
- в) субстанция;
- г) первоначало.

4. Аристотель выдвинул двойственную концепцию понимания бытия:

- а) пассивную материю и активную форму;
- б) активную материю и пассивную форму;
- в) активное сознание и пассивную форму;
- г) пассивное сознание и активную форму.

5. Развитие, сопровождающееся появлением более совершенного качества по сравнению с предыдущим:

- а) деградация;
- б) упадок;
- в) регресс;
- г) прогресс;
- д) интеграция.

6. Объективная связь между отдельными состояниями видов и форм материи в процессах ее движения и развития:

- а) причинность;
- б) детерминизм;
- в) дуализм;
- г) синергия;
- д) индукция.

7. Детерминизм является учением:

- а) о божественной предопределенности;
- б) о всеобщей познаваемости мира;
- в) о всеобщей закономерной связи, причинно-следственной обусловленности явлений;
- г) о непознаваемости мира;
- д) о сотворении мира.

8. Материалисты утверждают, что:

- а) существуют два независимых и равноправных начала (принципа): материальное и духовное;
- б) первоосновой мира, природы, сущего является духовное начало;
- в) материя существует абсолютно, она несотворима и неуничтожима, бесконечна в формах своего проявления;
- г) мир создан Богом из ничего.

9. Материалисты утверждают, что материя – это:

- а) пассивное начало, преобразующееся под воздействием сознания;
- б) объективная реальность, данная человеку в ощущениях;
- в) абсолютное Единое;
- г) абстрактное понятие.

10. Идеалисты утверждают, что:

- а) первоосновой мира, природы, сущего является духовное начало;
- б) существуют два независимых и равноправных начала (принципа): материальное и духовное;

- в) материя существует абсолютно, она несотворима и неуничтожима, бесконечна в формах своего проявления;
- г) материя состоит из вечных, неизменных и неделимых частиц – атомов;
- д) мир создан Богом из ничего.

11. Пантеизм — это:

- а) учение, отрицающее личного Бога и приближающее его к природе, иногда отождествляя их;
- б) учение, утверждающее познаваемость мира;
- в) учение, о духовной культуре общества;
- г) о сущности познания, о путях постижения истины;
- д) о сущности человеческой истории.

12. Гилозоизм — это:

- а) учение о природе;
- б) учение, признающее «жизнь» неотъемлемым свойством материи;
- в) учение о бытии как таковом;
- г) учение о мире как таковом;
- д) учение о духовной культуре общества и человека.

13. Что является первоначалом в материалистических философских концепциях?

- а) дух;
- б) сознание;
- в) материя;
- г) логос;
- д) опыт.

14. Что является первоначалом в идеалистических философских концепциях?

- а) дух;
- б) божество;
- в) материя;
- г) логос;
- д) опыт.

15. Необратимое, однонаправленное и закономерное изменение, приводящее к появлению нового качества – это:

- а) движение;
- б) деформация;
- в) регресс;
- г) развитие;
- д) трансформация.

16. Фундаментальные понятия, отражающие наиболее существенные, устойчивые и повторяющиеся связи и отношения действительности и познания:

- а) термины;
- б) категории;
- в) символы;
- г) универсалии;
- д) парадигмы.

17. Сущность любых объектов мира проявляется:

- а) в их внутренних качествах;
- б) в их внешних признаках;
- в) в их обособленности;
- г) во взаимодействии с другими объектами.

18. Форма бытия материи, выражающая длительность ее существования, последовательность смены состояний в изменении и развитии всех материальных систем:

- а) время;
- б) пространство;
- в) движение;
- г) развитие;
- д) взаимодействие.

19. Форма бытия материи, характеризующая ее протяженность, структурность, сосуществование и взаимодействие элементов во всех материальных системах:

- а) время;
- б) пространство;
- в) движение;
- г) развитие;
- д) взаимодействие.

20. К основным трактовкам пространства и времени относят:

- а) субстанциональную;
- б) реляционную;
- в) иррациональную;
- г) экзистенциальную;
- д) субъективно-идеалистическую.

21. К основным трактовкам категории материи относят:

- а) субстратную;
- б) корпускулярную;
- в) континуальную;
- г) экзистенциальную;
- д) иррациональную.

22. С точки зрения континуальной трактовки, материя есть нечто:

- а) обладающее энергией и массой;
- б) обладающее душой и жизненностью;
- в) обладающее пространственно-временными характеристиками;
- г) обладающее волей и желанием;
- д) находящееся в движении.

23. Универсальной формой существования материи является:

- а) неподвижность;
- б) сознание;
- в) движение;
- г) определенный набор форм;
- д) ограниченность в пространстве.

24. Основные виды взаимодействия элементов на уровне неживой природы (укажите все варианты):

- а) психологические и эмоциональные;
- б) гравитационные и электромагнитные;
- в) энергетические и информационные;
- г) социальные и институциональные.

25. Существенная, устойчивая и повторяющаяся взаимосвязь – это:

- а) явление;
- б) закон;
- в) условие;
- г) качество;

д) карма.

26. Неравномерность протекания присуща:

- а) физическому времени;
- б) математическому времени
- в) биологическому времени;
- г) историческому времени.

27. Материализм французских просветителей-энциклопедистов был:

- а) наивный;
- б) механистический;
- в) метафизический;
- г) стихийный;
- д) диалектический.

28. Материализм Фейербаха получил название:

- а) наивный;
- б) механистический;
- в) метафизический;
- г) антропологический;
- д) диалектический.

29. Сведение высших форм движения материи к низшим носит название:

- а) эмпиризма;
- б) формализма;
- в) релятивизма;
- г) редуционизма;
- д) агностицизма.

30. Сведение всех форм движения (в том числе биологической и др.) к механической носит название:

- а) формализма;
- б) релятивизма;
- в) механицизма;
- г) эмпиризма;
- д) агностицизма.

31. Объективный идеализм признает следующее положение:

- а) мир состоит из материальных тел, а каждое тело — из мельчайших частиц;
- б) мир является ареной войны всех против всех;
- в) мир создан богом, и все происходит в нем по воле свыше;
- г) мир есть совокупность переживаний, представлений, стремлений и идеалов конкретного человека;
- д) мир видимых вещей — это лишь отражение действительного мира совершенных первообразов, существующих вечно и неизменно.

32. Какой закон диалектики можно образно проиллюстрировать спиралью?

- а) тождества материи и сознания;
- б) перехода количественных изменений в качественные;
- в) сохранения материи;
- г) отрицания отрицания.

33. Какой закон диалектики наглядно иллюстрирует таблица химических элементов Д.И. Менделеева?

- а) тождества материи и сознания;
- б) перехода количественных изменений в качественные;
- в) сохранения материи;

г) отрицания отрицания.

34. Основными законами диалектики являются (укажите все правильные варианты):

- а) закон единства и борьбы противоположностей;
- б) закон неба (Ли);
- в) закон взаимного перехода качества и количества;
- г) закон отрицания отрицания;
- д) закон нравственного воздаяния.

35. Прогресс и регресс – это две формы:

- а) существование;
- б) развития;
- в) движения;
- г) иерархии;
- д) детерминизма.

36. К законам диалектики не относится закон:

- а) единства и борьбы противоположностей;
- б) тождества материи и сознания;
- в) перехода количества в качество;
- г) отрицания отрицания.

37. Диалектика — это:

- а) учение о всеобщих связях и законах развития природы, общества, мышления;
- б) учение, считающее источником и завершающей целью всех изменений в природе Бога;
- в) совокупность методов, применяемых в какой-либо области человеческой деятельности;
- г) учение о всеобщей причинно-следственной связи;
- д) учение о божественном предопределении.

38. Дополните парные категории диалектики:

- а) единичное – общее;
- б) причина –
- в) возможное – действительное;
- г) сущность –
- д) форма – содержание.

39. Установите последовательность возникновения трактовок бытия:

- а) бытие творящее и бытие сотворенное;
- б) бытие как экзистенция;
- в) бытие как Единое;
- г) бытие мира как «часовой механизм».

40. Установите последовательность возникновения философских категорий:

- а) бытие;
- б) первоначало (архэ);
- в) экзистенция;
- г) субстанция.

41. Установите последовательность в историческом развитии материализма:

- а) механистический материализм;
- б) стихийный материализм;
- в) диалектический материализм;
- г) антропологический материализм.

42. Установите последовательность в развитии идеализма:

- а) абсолютный идеализм Гегеля;
- б) трансцендентальный идеализм Канта;

- в) объективный идеализм Платона;
- г) рационализм Декарта;
- д) схоластический реализм Ансельма Кентерберийского.

43. Установите последовательность возникновения онтологических трактовок:

- а) мир идей и мир теней;
- б) град земной и Град Божий;
- в) мир как объективная реальность;
- г) мир как механизм.

44. Установите последовательность в развитии диалектики:

- а) диалектический материализм;
- б) стихийная диалектика (Гераклит);
- в) идеалистическая категориальная диалектика (Платон);
- г) абсолютный идеализм (Гегель).

45. Установите соответствие определения бытия тому или иному философу:

- а) бытие есть сущность и существование человека; при этом существование человека предшествует его сущности; человек есть то, что сам из себя делает; при этом он осужден быть свободным; 1) Бл. Августину;
- б) Бог и только Он есть истинно существующее; неизменно пребывающее, все порождающее, источник всякого бытия; 2) Ж.-П. Сартру;
- в) быть — это быть воспринимаемым через посредство чувств; ощущение и объект восприятия — одно и то же. 3) Дж. Беркли.

46. Установите соответствие понимания времени той или иной философской концепции:

- а) пространство и время – это особые сущности, существующие сами по себе; 1) реляционная;
- б) пространство и время – это особые отношения между объектами и процессами; 2) субстанциональная;
- в) пространство и время – это формы восприятия мира; идеалистическая. 3) субъективно-

47. Соотнесите данные трактовки бытия с философскими школами:

- а) В начале сотворил Бог небо и землю. Земля же была безвидна и пуста, элеаты; и тьма над бездною; и Дух Божий носился над водою; 1)
 - б) пустота; наличие бесконечного числа неделимых частиц; христианство; все они разнообразны по величине и форме; кружась в вихре, частицы образуют огонь, воду, воздух и землю; движение частиц подчинено необходимости; 2)
 - в) неподвижное, бесконечное, неделимое; постоянно пребывающее; атомисты. 3)
- только сущее; сплошное, наполненное, отсутствие небытия.

48. Установите соответствие трактовки бытия учению того или иного философа:

- а) бытие природы, в действительности, — небытие, «иное»; подлинное бытие не имеет возникновения (начала), оно вечно возникающее; постигается с помощью размышления; 1) Гегель;

- б) бытие — объективная реальность, независимая от сознания человека; 2)
Маркс;
оно материально, к его различным сферам относятся — неорганическая и органическая природа, биосфера, общество и т. д.;
- в) бытие является вечным саморазвитием и самодвижением абсолютной идеи; 3)
Беркли;
инобытие идеи — природа; понятие есть истина бытия;
- г) бытие вещей состоит в их воспринимаемости. 4)
Платон.

Тема: Проблема сознания в философии

1. Сознание рассматривается как свойство высокоорганизованной материи, в философском направлении:

- а) объективный идеализм;
- б) субъективный идеализм;
- в) диалектический материализм;
- г) экзистенциализм;
- д) томизм.

2. Сознание рассматривается как сложный программный продукт в:

- а) механике;
- б) кибернетике;
- в) платонизме;
- г) фрейдизме;
- д) экзистенциализме.

3. «Бессознательное» в современной философии это:

- а) явления и процессы в психике человека, которые им не осознаются, но влияют на его поведение;
- б) рефлексорные процессы в организме человека;
- в) опыт, не поддающийся логическому анализу;
- г) нечто, присущее только отдельному человеку;
- д) общественное, социальное в личности.

4. Бессознательное, по З. Фрейду, есть:

- а) божественное озарение;
- б) стихийные импульсы, исходящие из сферы познания;
- в) «первичные влечения» с целью получения наибольшего удовольствия;
- г) стихийные процессы, происходящие в коллективах («коллективное бессознательное»).

5. По Фрейду, «Я» и «Оно» находятся в отношениях:

- а) тождества;
- б) постоянного конфликта;
- в) «Я» и «Оно» дополняют друг друга;
- г) между «Я» и «Оно» нет никакой связи;
- д) «Я» постоянно контролирует «Оно».

6. Бессознательное в философии — это:

- а) явления и процессы в психике человека, которые им не осознаются;
- б) понятие, тождественное психическому;
- в) высший уровень психики человека;
- г) намеренное поведение, не соответствующее моральным и правовым нормам общества;

д) часть коллективной духовной памяти человечества, проявляющаяся в пограничных состояниях отдельных индивидов.

7. Философское понятие рефлексии относится к феномену:

- а) эмпирического познания;
- б) логического познания;
- в) интуитивного познания;
- г) самосознания;
- д) подсознания.

8. Сознание возникает, функционирует и развивается в процессе:

- а) взросления человека;
- б) взаимодействия человека с реальностью;
- в) получения образования;
- г) научного познания.

9. Выберите правильный ответ:

- а) сознание возникает еще в утробе матери;
- б) сознание (в форме самосознания) возникает в 2-4 летнем возрасте;
- в) сознание предсуществует человеку;
- г) сознание возникает сразу после рождения ребенка.

10. Важнейшим условием появления сознания у человека является:

- а) выработка трудовых навыков;
- б) общение с другими людьми;
- в) обретение политической позиции;
- г) взросление индивида.

11. В ранней античной философии категория «сознание» определялась через понятие:

- а) апейрон;
- б) атом;
- в) логос;
- г) душа;
- д) разум.

12. Впервые акт самосознания в качестве условия достоверности познания мира рассмотрел:

- а) Маркс;
- б) Демокрит;
- в) Декарт;
- г) Бэкон;
- д) Гоббс.

13. В какую эпоху сознание начинают рассматривать как функцию человеческого мозга по отражению действительности?

- а) Античность;
- б) Средневековье;
- в) Возрождение;
- г) Просвещение.

14. Гегель полагал, что сознание:

- а) порождается материей;
- б) способ самопознания материи;
- в) автономно от материи;
- г) зависит от материи.

15. Первым объединил сознание и психику:

- а) Бэкон;
- б) Шеллинг;
- в) Фрейд;
- г) Гегель;
- д) Кант.

16. Свойство отражения:

- а) присуще только неживой материи;
- б) присуще только живой материи;
- в) присуще только человеку;
- г) это - глобальное свойство материи.

17. С точки зрения вульгарного материализма:

- а) сознание есть свойство всякой материи;
- б) сознание есть свойство живой материи;
- в) сознание есть субстрат, выделяемый мозгом;
- г) сознание есть свойство человека.

18. Сознание человека отличается от психики позвоночных животных:

- а) наличием абстрактного мышления и речи;
- б) наличием способности работать с реальными предметами;
- в) наличием опережающего отражения;
- г) наличием раздражимости.

19. Выделите три наиболее характерные функции языка:

- а) конструктивная (инструмент выражения мысли);
- б) отражательная (инструмент познания);
- в) политическая;
- г) литературная;
- д) коммуникативная.

20. Что появилось у человека раньше — мышление или язык?

- а) мышление;
- б) язык;
- в) одновременно;
- г) они совершенно не связаны между собой, поэтому вопрос некорректен.

21. Человеческое сознание отличается от психики животных:

- а) способностью более четко отражать окружающий мир;
- б) способностью воздействовать на окружающий мир;
- в) способностью к рефлексии, т.е. самопознанию;
- г) способностью адекватно реагировать на воздействие окружающей среды.

22. С точки зрения структурализма человеческое сознание является продуктом:

- а) речевой деятельности;
- б) социальной действительности;
- в) божественного творчества;
- г) творчества абсолютного духа.

23. Установи последовательность эволюции отражения в живой природе:

- а) безусловные рефлекс у животных;
- б) условные рефлекс у животных;
- в) раздражимость у амебы;
- г) сознание человека;
- д) раскрытие и закрытие цветков у растений.

24. Установите последовательность возникновения трактовок сознания:

- а) сознание – функция мозга по отражению действительности;
- б) сознание – свойство человеческого организма;
- в) сознание – божественный дар;
- г) сознание – душа.

Тема: Теория познания. Философия науки

1. Гносеология — это учение:

- а) о ценностях, об их происхождении и сущности;
- б) о развитии вселенной;
- в) о бытии как таковом;
- г) о сущности познания, о путях постижения истины;
- д) о сущности человеческой истории.

2. Познание в современной философии преимущественно рассматривается как (укажите наиболее правильный ответ):

- а) способности, умения, навыки в определенной области деятельности;
- б) значимая информация в аспекте деятельности;
- в) объективная реальность, данная в сознании действующего человека;
- г) обусловленный практикой процесс приобретения и развития знаний.

3. Абсолютизация роли и значения чувственных данных в философии связана с направлением:

- а) рационализма;
- б) реализма;
- в) скептицизма;
- г) сенсуализма;
- д) гедонизма.

4. Дедукция — это:

- а) логический путь от общего к частному;
- б) передача ложного знания, как истинного;
- в) восхождение познания от частных, единичных фактов к обобщениям более высокого порядка;
- г) момент интеллектуального озарения;
- д) относительная, неполная истина.

5. Индукция — это:

- а) логический путь от общего к частному;
- б) подача ложного знания, как истинного;
- в) восхождение познания от частных, единичных фактов к обобщениям более высокого порядка;
- г) момент интеллектуального озарения;
- д) относительная, неполная истина.

6. Метод познания в философии и науке, когда мысль движется от общих положений к частным выводам:

- а) индукция;
- б) дедукция;
- в) анализ;
- г) синтез.

7. Форма мышления, отражающая предельно общие закономерные связи, стороны, признаки явлений, закрепляемые в определениях:

- а) слово;
- б) категория;
- в) дефиниция;
- г) термин;
- д) имя.

8. Эмпиризм — это:

- а) направление в теории познания, считающее мышление источником знания;
- б) направление в теории познания, считающее чувственный опыт источником знания;
- в) направление в теории познания, считающее абсолютное сознание источником знания;
- г) направление в теории познания, считающее интуицию источником знания;
- д) направление в теории познания, считающее врожденные идеи источником знания.

9. Агностицизм — это:

- а) учение в онтологии рассматривающее проблемы бытия человека;
- б) учение в гносеологии, отрицающее возможность достоверного познания мира;
- в) учение о развитии мира;
- г) учение о всеобщей причинной связи;
- д) учение о сущности человеческой истории.

10. В философии «агностицизм» понимается как:

- а) рассмотрение процесса познания;
- б) рассмотрение объектов познания;
- в) полное или частичное отрицание принципиальной возможности познания;
- г) сомнение в возможности познания;
- д) метод познания.

11. Высшая степень логического понимания; теоретическое, рефлексивное, философски мыслящее сознание, оперирующее широкими обобщениями и ориентированное на наиболее полное и глубокое знание истины — это:

- а) рассудок;
- б) разум;
- в) чувство;
- г) переживание;
- д) интуиция.

12. В решении вопроса о познаваемости мира существуют такие позиции (укажите все правильные варианты):

- а) агностицизм;
- б) эмпириокритицизм;
- в) скептицизм;
- г) гносеологический оптимизм;
- д) гедонизм.

13. Учение, утверждающее об ограниченных возможностях человека в познании мира, называется:

- а) материализм;
- б) скептицизм;
- в) эмпиризм;
- г) идеализм;
- д) рационализм.

14. Какое из понятий лишнее в данном перечне?

- а) гносеологический оптимизм;
- б) агностицизм;
- в) скептицизм;
- г) антропоцентризм.

15. Уровни научного познания (укажите все варианты):

- а) эмпирический;
- б) религиозный;
- в) теоретический;
- г) мифологический;
- д) диалектический.

16. Определенный этап познавательного процесса, на котором информация об объекте, полученная в ощущениях и восприятиях, сохраняясь в сознании, воспроизводится позже без прямого воздействия объекта на субъект — это:

- а) чувственное отражение;
- б) познавательный контакт с объектом познания;
- в) представление;
- г) объяснение;
- д) ноумен.

17. К основным формам живого созерцания (в теории познания как отражения) не относится:

- а) представление;
- б) восприятие;
- в) идея;
- г) ощущение.

18. Эти формы познания не относятся к теоретическому познанию:

- а) понятие;
- б) представление;
- в) умозаключение;
- г) суждение;
- д) восприятие.

19. Вид познания, вплетенный в ткань жизнедеятельности субъекта, но не обладающий доказательной силой, называется:

- а) абстрактным;
- б) теоретическим;
- в) обыденным;
- г) научным;
- д) божественным.

20. Практика по своим функциям в процессе познания не является:

- а) основой познания и его движущей силой;
- б) целью познания;
- в) критерием истины;
- г) успешной заменой теоретических исследований и научного творчества.

21. Поскольку истина не зависит от познающего субъекта, она:

- а) абстрактна;
- б) объективна;
- в) субъективна;
- г) абсолютна;
- д) божественна.

22. Понятие, противоположное по смыслу «истине» в гносеологии:

- а) пропаганда;
- б) заблуждение;
- в) суждение;
- г) предрассудок;

д) иллюзия.

23. Совокупность подходов, приемов, способов решения различных практических и познавательных проблем — это:

- а) методика;
- б) развитие;
- в) навык;
- г) механизм;
- д) процесс.

24. К какой форме научного познания относится концепция инопланетного происхождения жизни на Земле?

- а) гипотеза;
- б) теория;
- в) проблема;
- г) парадигма;
- д) модель.

25. Наука как специфический тип духовного производства и социальный институт возникла в эпоху:

- а) античности;
- б) средних веков;
- в) Возрождения;
- г) Нового времени;
- д) в XX веке.

26. Структурными компонентами теоретического научного познания являются (укажите все правильные варианты):

- а) проблема;
- б) боль;
- в) вера;
- г) гипотеза;
- д) теория.

27. Учение, утверждающее, что критерием истины является признание в научном сообществе, называется:

- а) конвенционализм;
- б) релятивизм;
- в) рационализм;
- г) агностицизм;
- д) скептицизм.

28. В западноевропейской философии рационализм преимущественно развивался на основе метода:

- а) аналогии;
- б) индукции;
- в) дедукции;
- г) анализа;
- д) математического анализа.

29. В теории познания исключают друг друга, но одинаково доказуемые понятия, носят название:

- а) категорий;
- б) универсалий;
- в) модусов;
- г) антиномий;
- д) законов.

30. Какое из определений рациональности рассматривается в философии в качестве основного?

- а) расчет адекватных средств для данной цели;
- б) наилучшая адаптивность к обстоятельствам;
- в) логическая обоснованность правил деятельности;
- г) способность разума к целостному охвату природы, общества и собственной субъективности.

31. К эмпирическим методам познания относятся (укажите все правильные ответы):

- а) анализ;
- б) наблюдение;
- в) эксперимент;
- г) измерение;
- д) моделирование.

32. К теоретическим методам познания относятся (укажите все правильные ответы):

- а) анализ;
- б) наблюдение;
- в) идеализация;
- г) измерение;
- д) моделирование.

33. При использовании этого метода происходит замена отдельных свойств изучаемого объекта символами или знаками:

- а) индукции;
- б) дедукции;
- в) идеализации;
- г) наблюдении;
- д) анализе.

34. Научные знания отличаются от других знаний (укажите все правильные ответы):

- а) точностью;
- б) обоснованностью;
- в) большой предсказательной способностью;
- г) большой степенью фантазии (не обязательно обоснованной);
- д) своей исключительной эстетической ценностью.

35. В концепции Т. Куна парадигма трактуется как:

- а) абсолютная истина;
- б) эмпирически достоверное знание;
- в) математически обоснованное знание;
- г) заблуждение;
- д) совокупность предпосылок, признанных на данном этапе и определяющих конкретное научное исследование.

36. В этой научной картине мира используются такие общенаучные понятия как неустойчивость, неравновесность, нелинейность, необратимость:

- а) доклассическая;
- б) классическая;
- в) неклассическая;
- г) постнеклассическая.

37. Науке присущи такие основные функции, как (укажите все правильные ответы):

- а) мировоззренческая;
- б) методологическая;
- в) эстетическая;
- г) политическая;

д) предсказательная.

38. На самых ранних этапах человеческой истории важную роль играли такие формы познания, как:

- а) научное;
- б) обыденно-практическое;
- в) игровое;
- г) философское;
- д) мифологическое.

39. К основным концепциям истины относят:

- а) конвенциональную;
- б) прагматическую;
- в) системную;
- г) соответствия;
- д) аналитическую.

40. Понятие «практика» в философии может быть обозначено такими терминами (укажите наиболее правильный ответ):

- а) действие;
- б) познание;
- в) опыт в целом;
- г) физическая жизнь;
- д) истина.

41. Установите последовательность возникновения гносеологических установок:

- а) «Я верю, чтобы знать»;
- б) «Я знаю, что ничего не знаю»;
- в) «Я мыслю, следовательно я существую»;
- г) «Мы живем внутри языка».

42. Установите соответствие философских школ по отношению к пониманию ими значимости науки:

- | | |
|----------------------------------|-----------------------|
| а) сциентистские направления | 1) неотомизм; |
| б) антисциентистские направления | 2) экзистенциализм; |
| | 3) «философия жизни»; |
| | 4) неопозитивизм; |
| | 5) неокантианство. |

43. Соотнесите термин с определением:

- | | |
|--|--|
| 1. Абсолютная истина
духовную первооснову | а) Знание, проникающее и охватывающее бесконечную вселенной; |
| 2. Относительная истина
естественной | б) Неполное знание о предмете (сложноорганизованной системе); |
| 3. Истина как откровение
многолетнюю | в) Истина, которая тождественна своему предмету, прошедшая проверку. |

44. Какое определение истины соответствует исторической эпохе?

- | | |
|----------------------------------|---|
| а) Античность | 1. Истина — это соответствие чувств и идей фактам; |
| б) Средние века
(Аристотель); | 2. Истина — это проявление идеи (Платон) или сущности |
| в) Новое время | 3. Бог, вот что является истиной; |
| г) XX в. | 4. Истина — это открывающаяся сущность вещи (герменевтика). |

45. Определите какому периоду времени присущи те или иные исторические формы науки:

- | | |
|------------------------|------------|
| а) романтический; | 1) XVII в. |
| б) классический; | 2) XV в. |
| в) неклассический; | 3) XXI в. |
| г) постнеклассический. | 4) XX в. |

46. Какому уровню научного исследования соответствует следующая цель?

- | | |
|------------------|--|
| а) Эмпирический | 1. Придумать новую теорию, которая была бы эффективней старой; |
| б) Теоретический | 2. Сопоставить с фактами теорию, проверить степень ее эффективности; |
| | 3. Добыть новые экспериментальные факты; |
| | 4. Провести теоретическую интерпретацию экспериментальных фактов. |

47. Установите соответствие определения тому или иному философскому направлению:

- | | |
|--|-----------------|
| а) мы не можем до конца познать мир, потому что наши чувства и разум несовершенны; | 1) скептицизм; |
| б) наука является лишь описанием потока наших восприятий и не дает никакого знания о мире; | 2) агностицизм; |
| в) предметы существуют лишь постольку, поскольку они воспринимаются; | 3) прагматизм; |
| г) философия должна быть методом решения проблем, которые встают перед конкретными людьми в жизненных ситуациях. | 4) солипсизм. |

48. Установите соответствие критерия истины тому или иному философскому направлению:

- | | |
|--|-------------------|
| а) непротиворечивое суждение в согласии с научным сообществом; | 1) неопозитивизм; |
| б) верифицируемость; материализм; | 2) диалектический |
| в) практика. конвенционализм. | 3) |

Тема: Сущность и природа человека

1. Индивид в философии понимается, как:

- а) синоним понятия «человек»;
- б) родовое понятие, т.е. выражающее общие черты, присущие человеческому роду;
- в) устойчивая система социально-значимых черт, характеристика человека как члена общества;
- г) совокупность физических способностей отдельного человека;
- д) социальная «маска».

2. Личность в философии понимается, как:

- а) синоним понятий «индивид», «человек»;
- б) родовое понятие, т. е. выражающее общие черты, присущие человеческому роду;
- в) устойчивая система социально-значимых черт, характеристика человека как члена общества;
- г) совокупность физических способностей отдельного человека;
- д) социальная «маска».

3. При употреблении понятия «личность» подразумевают такие качества, как:

- а) возрастные отличия;
- б) физические отличия;
- в) приобретенные каждым человеком духовные, социальные качества;
- г) нейродинамические отличия (свойства нервной системы).

4. Неповторимое своеобразие отдельного человека (внешность, характер, привычки, особенности и т.д.), в противоположность типовым чертам, — это:

- а) индивид;
- б) индивидуальность;
- в) личность;
- г) субъект;
- д) особь.

5. Специфика философской антропологии заключается в то, что она:

- а) исследует биологические параметры человека;
- б) исследует происхождение и становление человека;
- в) пытается определить сущность человека, человеческое в человеке;
- г) исследует социальные детерминанты в поведении человека;
- д) пытается определить направление дальнейшего развития человечества.

6. Термин «антропогенез» означает:

- а) процесс историко-эволюционного формирования физического типа человека;
- б) процесс исторического формирования социальной сущности человека;
- в) процесс формирования «сверхчеловека»;
- г) процесс развития человека от момента рождения до смерти.

7. Термин «филогенез» означает:

- а) процесс развития человека от первобытности до современности;
- б) процесс исторического формирования социальной сущности человека;
- в) процесс формирования «сверхчеловека»;
- г) процесс формирования государства;
- д) процесс развития человека от момента рождения до смерти.

8. Термин «онтогенез» означает:

- а) процесс развития человека от первобытности до современности;
- б) процесс исторического формирования социальной сущности человека;
- в) процесс формирования «сверхчеловека»;
- г) процесс формирования государства;
- д) процесс развития человека от момента рождения до смерти.

9. Средневековые философы утверждали, что человек:

- а) есть результат биологической эволюции;
- б) создан по образу и подобию Божьему;
- в) есть продукт социальной действительности;
- г) есть продукт речевой активности.

10. Это качество в человеке считалось самым главным в философии Нового времени:

- а) эмоциональность;
- б) набожность;
- в) разумность, рациональность;
- г) креативность.

11. Биологизаторские концепции утверждают, что:

- а) все люди рождаются равными от природы, только социальная среда делает всех разными;
- б) жизнь человека определена его генотипом;
- в) жизнь человека определена процессом воспитания;
- г) жизнь человека определена роком (судьбой).

12. Категория «деятельность» означает:

- а) целенаправленное воздействие субъекта на субъект;
- б) инстинктивную активность живого существа;
- в) целенаправленное воздействие субъекта на объект (где частным случаем объекта может быть другой субъект);
- г) воздействие объекта на субъект.

13. Процесс социализации означает:

- а) активное участие человека в общественной жизни;
- б) принадлежность человека к той или иной социальной группе;
- в) усвоение и использование человеком социокультурного опыта;
- г) участие человека в социалистическом движении.

14. Термин «культура» означает (подберите наиболее правильный ответ):

- а) культура - это обычай, язык;
- б) культура - это общепринятый образ мышления (менталитет);
- в) культура – это сплав способов деятельности и результатов этой деятельности в виде совокупности созданных материальных и духовных ценностей;
- г) культура – это, прежде всего, явление искусства.

15. С точки зрения гедонизма, смысл жизни состоит в том, что:

- а) жизнь — это отречение от мира и умерщвление плоти ради искупления грехов;
- б) жизнь — это стремление к счастью как подлинному назначению человека;
- в) жизнь — это наслаждения, желательны, как можно более разнообразные, здесь и сейчас;
- г) жить — значит из всего извлекать пользу;
- д) жизнь – это стремление к богу.

16. Предметом этики является:

- а) общество;
- б) человек;
- в) мораль;
- г) смысл жизни;
- д) идеал.

17. Ответственность человека за свои поступки возможна только при наличии:

- а) выбора;
- б) вины;
- в) непреодолимой силы;
- г) необходимости;
- д) предопределенности.

18. Дополните недостающие парные этические категории:

- а) добро – зло;
- б) свобода –
- в) жизнь – смерть;
- г) права –

19. Раздел философии, изучающий мораль и специфические явления общественной жизни:

- а) онтология;
- б) аксиология;
- в) эстетика;
- г) этика;
- д) антропология.

20. Аксиология — это учение о:

- а) о ценностях, об их происхождении и сущности;
- б) о красоте;
- в) о добре и зле;
- г) о духовной культуре общества и человека;
- д) учение о сущности человеческой истории.

21. Требование ненасилия означает в первую очередь отказ от:

- а) навязывания другим своего мнения;
- б) посягательства на жизнь другого человека;
- в) посягательства на имущество другого человека;
- г) командования другими людьми.

22. Автором термина «этика» является:

- а) Гераклит;
- б) Протагор;
- в) Спиноза;
- г) Платон;
- д) Аристотель.

23. Автором термина «мораль» является:

- а) Сократ;
- б) Аристотель;
- в) Цицерон;
- г) Августин Блаженный;
- д) Фома Аквинский.

24. Научные открытия, способствовавшие разрушению антропоцентрической картины мира:

- а) открытие клетки;
- б) создание гелиоцентрической системы мира;
- в) теория происхождения человека от обезьяноподобного предка;
- г) теория тепловой смерти Вселенной;
- д) теория бессознательного.

Тема: Общество и история

1. Эта философская позиция утверждает, что общественная жизнь является ареной борьбы за существование:

- а) антропосоциогенез;
- б) социал-дарвинизм;
- в) ФОСмогенез;
- г) историософия.

2. Наиболее закрытой социальной группой является:

- а) род;
- б) класс;
- в) каста;
- г) сословие;
- д) страта.

3. Понятие класса является ключевым в философии:

- а) Сен-Симона;
- б) Гоббса;
- в) Маркса;
- г) Гегеля.

4. Концепция, утверждающая, что государство возникает в результате разделения труда в обществе,

носит название:

- а) конвенциональной;
- б) социал-экономической;
- в) патерналистской;
- г) теократической;
- д) психологической.

5. Теория единой глобальной цивилизации была сформулирована:

- а) Хангтингтоном;
- б) Данилевским;
- в) Шпенглером;
- г) Моисеевым.

6. Ф. Фукуяма в своей философии провозгласил:

- а) конец политики;
- б) конец истории;
- в) конец экономики;
- г) конец государства;
- д) конец человека.

7. По мнению А. Тойнби, всякая историческая общность людей развивается по принципу:

- а) причины и следствия;
- б) вызова и ответа;
- в) борьбы классов;
- г) борьбы рас.

8. Составлением глобальных прогнозов занимается:

- а) информатика;
- б) евгеника;
- в) синергетика;
- г) ФОСмология;
- д) футурология.

9. В философских учениях Тейяра де Шардена и В.И. Вернадского область сознательной деятельности человека («мыслящий пласт земли») носит название:

- а) духовная сфера;
- б) семиосфера;
- в) ноосфера;
- г) стратосфера;
- д) биосфера.

10. В современности господствующим типом культуры является:

- а) поп-культура;
- б) элитарная культура;
- в) контркультура;
- г) антикультура;
- д) маргинальная культура.

11. Общество является предметом исследования такой философской науки, как:

- а) культурология;
- б) социальная философия;
- в) гносеология;

г) политология;

д) экономика.

12. Философским учением о сущности и развитии человеческого общества является:

- а) онтология;
- б) метафизика;
- в) социальная философия;
- г) антропология;
- д) история.

13. Целостность и устойчивость общественного организма основывается на:

- а) эстетических ценностях;
- б) логических принципах;
- в) творческой деятельности;
- г) системе традиций;
- д) экономических отношениях.

14. Отчуждение во взаимоотношениях человека и общества наступает тогда, когда:

- а) человек непрерывно воспроизводит самого себя как субъекта, соединяющего в себе природные, социальные и духовные качества;
- б) происходит растворение человека в абстрактных социальных качествах, в утрате им контроля над результатами своей деятельности в обществе;
- в) осуществляется освоение личностью разнообразных условий и форм деятельности, ее плодов и результатов;
- г) выработанные культурой устойчивые, упорядоченные стереотипы деятельности превращаются для отдельного человека в его собственный способ жизнедеятельности в обществе.

15. Социальный институт, который представляет собой способ присвоения людьми продуктов материального и духовного производства, а также природных объектов, называется:

- а) семья;
- б) государство;
- в) собственность;
- г) власть;
- д) закон.

16. В «ноосферной» модели человеческой цивилизации основная роль отведена:

- а) государству;
- б) нации;
- в) экономике;
- г) науке;
- д) религии.

17. Сторонниками цивилизационной трактовки истории человечества являются (укажите все варианты):

- а) Тойнби;
- б) Шпенглер;
- в) Маркс;
- г) Конт.

18. Что понимали под цивилизацией в XVIII в.

- а) теократическое государственное образование;
- б) идеальное общество, основанное на принципах разумности и справедливости;
- в) определенный уровень научно-технического развития;
- г) бесклассовое общество.

19. С точки зрения Хантингтона, отношения между цивилизациями в будущем приведут к:

- а) конфликту;
- б) миру;
- в) самоизоляции цивилизаций;
- г) единой цивилизации;
- д) бесклассовому обществу.

20. Формами государственного правления являются (укажите все варианты ответов):

- а) монархическая;
- б) республиканская;
- в) судебная;
- г) исполнительная;
- д) религиозная.

21. По вопросу возникновения государства современная философия считает, что:

- а) государство есть божественное образование;
- б) государство основывается героической личностью;
- в) государство существовало всегда;
- г) государство существовало не всегда, а возникло на определенной стадии усложнения общественного развития.

22. Гражданское общество – это:

- а) ветвь государственной власти;
- б) система внегосударственных общественных образований, помогающая государству и оппозирующая государству в случае неэффективного выполнения им своих функций;
- г) партийная политическая система;
- д) конституционная форма правления.

23. «Формация» является ключевой категорией в учении:

- а) Маркса;
- б) Платона;
- в) Канта;
- г) Ницше.

24. Установите соответствие понимания общества той или иной исторической эпохе:

- | | |
|-----------------|--|
| а) Античность | 1. Люди, живущие в соответствии с ими же установленным общественным договором; |
| б) Средние века | 2. Система социальных действий людей, смысл которых определяется выработкой ценностей (Вебер, Парсонс, Сорокин и др.); |
| в) Новое время | 3. Совокупность людей, более или менее удачно живущих по законам справедливости. |
| г) XX в. | 4. «Град земной», стремящийся к «Граду небесному». |

25. Установите соответствие трактовки общества тому или иному философу:

- | | |
|----------------------------|--------------|
| а) формационный подход; | 1) Шпенглер; |
| б) цивилизационный подход; | 2) Маркс; |
| | 3) Тойнби; |
| | 4) Конт. |

Тема: Философские термины и категории

1. Впишите ключевое слово в определение:

Детерминизм – философское учение об объективной закономерной _____ связи и взаимообусловленности вещей, процессов и явлений реального мира.

2. Впишите ключевое слово в определение:

Идеализм – философское направление, которое исходит из первичности _____ по отношению к материальному.

3. Впишите ключевое слово в определение:

Материализм – философское направление, которое исходит из первичности _____ по отношению к духовному.

4. Впишите ключевое слово в определение:

Гуманизм – философские взгляды, основывающиеся на признании самоценности _____ и его прав на абсолютную свободу с целью развития и самовыражения.

5. Впишите ключевое слово в определение:

Онтология – учение о _____.

6. Впишите ключевое слово в определение:

Гносеология – учение о _____.

7. Впишите ключевое слово в определение:

Аксиология – учение о _____.

8. Впишите ключевое слово в определение:

Сциентизм – абсолютизация роли _____ в обществе.

9. Впишите ключевое слово в определение:

Иррационализм – философское учение, отрицающее фундаментальное значение _____.

10. Впишите ключевое слово в определение:

Нигилизм – философское учение, отрицающее фундаментальное значение _____.

11. Впишите ключевое слово в определение:

Сенсуализм – философское направление, выводящее все познание из _____.

12. Впишите ключевое слово в определение:

Пантеизм – это представление о том, что _____ существует повсюду в мире (природе).

13. Впишите ключевое слово в определение:

Гилозоизм – философское направление, которое считает всю материю _____ и одушевленной.

14. Впишите ключевое слово в определение:

Рационализм – направление в теории познания, выдвигающее на первый план _____ знание.

15. Впишите ключевое слово в определение:

Эмпиризм – направление в теории познания, выдвигающее на первый план _____ знание.

16. Впишите ключевое слово в определение:

Механицизм – односторонний метод познания, основанный на признании _____ формы движения как единственно объективной.

17. Впишите ключевое слово в определение:

Субъективизм – мировоззренческая позиция, отрицающая существование _____ законов природы и общества.

18. Впишите ключевое слово в определение:

Натурфилософия (философия _____) – философское направление, создавшее новую картину мира, свободную от теологии, опираясь на достижения естествознания.

19. Впишите ключевое слово в определение:

Релятивизм – методологический принцип, абсолютизирующий _____ и условность содержания познания.

20. Впишите ключевое слово в определение:

Теоцентризм – картина мира, помещающая в центр мироздания _____.

21. Впишите ключевое слово в определение:

Антропоцентризм – картина мира, помещающая в центр мироздания _____.

22. Впишите ключевое слово в определение:

Конвенционализм – философское направление, подчеркивающее, что научные постулаты покоятся на _____ ученых.

23. Впишите ключевое слово в определение:

Гедонизм – этическое направление, рассматривающее _____ в качестве основного мотива человеческой деятельности.

24. Впишите ключевое слово в определение:

Волюнтаризм – философское направление, признающее в качестве первоосновы бытия _____.

25. Подберите термин, противоположный понятию «материализм» -

26. Подберите термин, противоположный понятию «идеализм» -

27. Подберите термин, противоположный понятию «реализм» -

28. Подберите термин, противоположный понятию «номинализм» -

29. Подберите термин, противоположный понятию «пессимизм» -

30. Подберите термин, противоположный понятию «индукция» -

31. Подберите термин, противоположный понятию «дедукция» -

32. Подберите термин противоположный, понятию «диалектика» -

33. Подберите термин противоположный понятию «эмпиризм» -

34. Подберите термин противоположный понятию «рационализм» -

35. Подберите термин противоположный в гносеологии понятию «истина» -

36. Подберите термин противоположный понятию «причинность» -

37. Какое из понятий лишнее в данном перечне:

- а) слепая воля;
- б) воля к власти;
- в) воля к жизни;
- г) жизненный порыв.

38. Какое из понятий лишнее в данном перечне:

- а) первоначало;
- б) сознание;
- в) материя;
- г) субстанция.

39. Какое из понятий лишнее в данном перечне:

- а) онтология;
- б) гносеология;
- в) этика;
- г) филология.

40. Какое из понятий лишнее в данном перечне:

- а) Я;
- б) Оно;
- в) Сверх-Оно;
- г) Сверх-Я.

41. Установите последовательность возникновения философских категорий:

- а) бытие;
- б) первоначало;
- в) экзистенция;
- г) субстанция;
- д) сублимация.

42. Установите последовательность возникновения философских категорий:

- а) формация;
- б) логос;
- в) идея;
- г) мораль;
- д) фальсификация.

43. Установите последовательность возникновения философских категорий:

- а) этика;
- б) универсалии;
- в) первоначало;
- г) диалектика;
- д) вещь в себе.

44. Установите последовательность возникновения философских категорий:

- а) бытие;
- б) метафизика;
- в) гуманизм;
- г) формации;
- д) воля к власти.

45. Установите последовательность возникновения философских категорий:

- а) универсалии;
- б) идея;
- в) естественное право;
- г) атом;
- д) Сверх-Я.

46. Найдите соответствия между разделом философии и основной категорией:

- а) онтология; 1) красота;
- б) гносеология; 2) нравственность;
- в) этика; 3) истина;
- г) эстетика; 4) бытие.

47. Соотнесите философские категории и их авторов:

- | | |
|------------------|----------------|
| а) идея; | 1) Ницше; |
| б) социология; | 2) Конт; |
| в) сверхчеловек; | 3) Платон; |
| г) воля к жизни; | 4) Шопенгауэр. |

48. Установите соответствие философской категории и ее автора:

- | | |
|-------------------------|----------------|
| а) моральный императив; | 1) Демокрит; |
| б) атом; | 2) Аристотель; |
| в) этика; | 3) Кант; |
| г) бытие; | 4) Парменид. |

Ответы к тестовым заданиям для текущей аттестации

Философия и ее роль в жизни человека и общества:

1. Динамический процесс вопрошания, поиска удела человека.
2. Любовь к мудрости.
3. Всеобщее в системе «мир-человек».
4. Все эти функции вместе взятые.
5. Рациональной аргументации.
6. Мировоззрение.
7. Доводах и умозаключениях разума.
8. Вопрос об отношении сознания к бытию, идеального к материальному.
9. Что первично: материальное или идеальное (Энгельс)?
стоит ли жизнь быть прожитой (Камю)?
как быть счастливым (Сократ)?
10. В чем сущность человека?
В чем смысл жизни?
11. Разумное миропонимание.
12. Абстрактность.
13. Мировоззрение.
14. Мифология, религия, философия, наука.
15. Мифологию.
16. Целостное, нерасчлененное постижение первобытным человеком мира и явлений в нем, построенное на «оборотнической» логике.
17. В мифологической.
18. Философия и наука частично включают друг в друга.
19. Онтология, аксиология, антропология, гносеология.
20. Онтология.
21. Гносеология.
22. Соотношение бытия и сознания, материального и идеального.
23. О ценностях, об их происхождении и сущности.
24. Мир состоит из материальных тел, каждое тело из мельчайших частиц; материя – это объективная реальность; атрибутом материи является движение.

Тема: Античная философия

1. Фалес.
2. Стихийный материализм.
3. Брали в качестве первоосновы мира материальные элементы.
4. Гераклит.
5. Диалектических мыслей Гераклита.
6. Гераклит.

7. Пифагор.
8. Первоначало мира, тождественное вещи.
9. Небытие.
10. Демокрит-Левкипп.
11. Мир состоит из невидимых, неделимых частиц – атомов.
12. Протагор.
13. Другие не знают и этого.
14. Общение с собеседником с целью обретения им истины.
15. Нематериальна, но умопостижима.
16. Воспоминание душой идей, виденных ею в ином мире.
17. Платон.
18. Государством кастового типа, с четким сословным разделением.
19. Философов, воинов, ремесленников.
20. Единство материи и формы.
21. Аристотель.
22. Идеал мудреца, который бесстрастно переносит удары судьбы.
23. Вода – Фалес;
апейрон – Анаксимандр;
огонь – Гераклит;
число – Пифагор;
атомы – Демокрит.
24. Платон – идея;
Гераклит – логос;
Аристотель – форма;
Демокрит – атом;
Эмпедокл – любовь, ненависть.
25. Парменид - Элейская школа;
Демокрит - атомисты;
Анаксимандр - Милетская школа;
Плотин - неоплатонизм;
Пиррон - скептики.
26. Материализм: Демокрит; Эпикур;
идеализм: Парменид; Платон; Аристотель.
27. Платон - Аристотель;
Сократ – Платон;
Аристотель - Александр Македонский;
Фалес – Анаксимандр.
28. «Все из воды»;
«в основании всего лежит число»;
«мир идей»;
«воздержание от суждения».
29. Милетская школа;
пифагорейцы;
Академия;
Лицей;
неоплатоники.

Тема: Средневековая философия

1. Сотворение мира из ничего;
человек создан по образу и подобию божьему.
2. Бог, будучи единым и единственным, существует в трех ипостасях.
3. Троиединство.
4. Человек – «венец творения» и повелитель всего созданного для него Богом.
5. Бог.
6. Теология.

7. Откровения.
8. Теодицея.
9. Использовала идеи отдельных философов, перерабатывая их в соответствии с собственными запросами.
10. История есть прямолинейное движение от грехопадения до судного дня.
11. Защищали, оправдывали христианское вероучение.
12. Дух.
13. Бога.
14. Вера.
15. Откровение.
16. Найти рациональные доказательства веры.
17. Верой и разумом.
18. Реальное существование общих понятий.
19. Приписывали существование общему.
20. Подготовил почву для отделения теологии от философии.
21. Религия не вне- и не антиразумна, она сверхразумна.
22. О превосходстве веры над знанием.
23. Томизмом.
24. Признавал бога полностью трансцендентным, непознаваемым.
25. Душа есть чистая форма без материи, она бестелесна.
26. Фома Аквинский.
27. Реализм: Ансельм Кентерберийский; Фома Аквинский;
номинализм: Уильям Оккам; Иоанн Росцелин.
28. Филон Александрийский;
Тертуллиан;
Бл. Августин;
Фома Аквинский.
29. «О началах» Ориген;
«О граде Божьем» Бл. Августин;
«О божественных именах» Дионисий Ареопагит;
«Сумма теологии» Фома Аквинский.
30. «О граде Божьем» - Бл. Августин;
«Сумма теологии» - Фома Аквинский;
«О божественных именах» - Дионисий Ареопагит;
«О началах» - Ориген.

Тема: Философия Возрождения и Нового времени

1. «Об ученом незнании».
2. Двойственной истины.
3. Эмпиризма и материализма.
4. Индукция.
5. Театра.
6. Сомнение.
7. «Во всем должно сомневаться».
8. Существуют независимо друг от друга.
9. Двух независимых субстанций — мышление и протяжение.
10. Протяженность (распространенность).
11. Рациональную дедукцию.
12. Картезианством.
13. Геометрический.
14. Мышление и протяжение.
15. ФОСмос – это бесконечность, как вечное несотворенное бытие (бог).
16. Пантеизм.
17. Гоббс.
18. Ощущение.

19. Локк.
20. Вера в человеческий разум, знание и общественный прогресс.
21. Ламетри.
22. Мошенник и глупец.
23. Дидро.
24. Искусственные.
25. Эмпиризм: Бэкон; Локк; Гоббс;
рационализм: Декарт; Спиноза.
26. «Об ученом незнании» Николай Кузанский;
«О бесконечности Вселенной и мирах» Бруно;
«Новая Атлантида» Бэкон.
«Этика» Спиноза;
«Об общественном договоре» Руссо;
27. «Об ученом незнании» - Николай Кузанский;
«Об общественном договоре» - Руссо.
«Рассуждение о методе» - Декарт;
«Левиафан» - Гоббс;
«Новая Атлантида» - Бэкон.

Тема: Немецкая классическая философия

1. Докритический и критический.
2. Кантом.
3. Абсолютно непознаваемое.
4. Мир существующий, который нам совершенно недоступен и никогда не может сделаться объектом нашего познания.
5. Мир вещей в себе.
6. Феномен.
7. Пространство и время.
8. Не существуют реально, но необходимо предшествуют чувственному опыту.
9. Человек должен согласовывать свою автономную мотивацию с мотивацией других людей, рассматривая их как цель в самих себе.
10. Общим законом.
11. Непреложное нравственное требование, моральный закон.
12. Соответствует действующему закону.
13. Незаинтересованности.
14. Абсолютный объективный идеализм.
15. Спекулятивно-идеалистическая.
16. Абсолютная идея (мировой дух).
17. Развитие духа (абсолютной идеи).
18. Все, что разумно — действительно.
19. Развитие мирового духа во времени.
20. Материализм.
21. Антропологический материализм.
22. Человека.
23. Приписыванием Богу атрибутов человека.
24. Любви.
25. Трансцендентальный идеализм - Кант;
антропологический материализм – Фейербах;
абсолютный идеализм - Гегель;
философия тождества - Шеллинг.
26. «Критика чистого разума» - Кант;
«О сущности христианства» - Фейербах;
«Наука логики» - Гегель;
«Система трансцендентального идеализма» - Шеллинг.

Тема: Западноевропейская философия XIX-XX вв.

1. Диалектический материализм.
2. Производительных сил.
3. Бытие определяет сознание.
4. Эмпириокритицизм.
5. О. Конт;
- Г. Спенсер.
6. Как.
7. Теологическую — метафизическую — позитивную.
8. Социологией.
9. Сила.
10. Эволюция.
11. Равновесия.
12. Истина — то, что полезно.
13. Ницше.
14. Воля.
15. Майя.
16. Воли.
17. Бессознательная, слепая и дикая; единственная и безосновная.
18. Стрдание.
19. Победить желание, страсть.
20. Бессмысленное сплетение событий.
21. Учение Канта; учение Будды.
22. Пессимистическим учением.
23. Страх.
24. Духовный индивид, единичный человек противостоит социальной среде и совершенствуется вопреки ей и ее законам.
25. Эстетическая — этическая — религиозная.
26. Воля к власти.
27. Вечного возвращения.
28. Полезное заблуждение.
29. Сверхчеловек.
30. Изменчивый, творческий поток сознания.
31. «Творческая эволюция».
32. Интуиция.
33. Бессознательным.
34. Сублимации первичных комплексов.
35. Коллективные формы и образы, исходящие из мифологического сознания и образа жизни.
36. Существование предшествует сущности.
37. Свобода.
38. Решимость; заброшенность.
39. Экзистенция.
40. Бытие-к-смерти.
41. Экзистенциализме.
42. Камю.
43. Генерализующий и индивидуализирующий.
44. О природе и о духе.
45. Существенное свойство всех актов сознания, направленность сознания на объект, находящийся вне самого сознания.
46. Толкование и осмысление текста, в качестве которого может предстать любой предмет.
47. Понимание.

48. Сартр, Камю, Хайдеггер - экзистенциализм;
Ницше, Шопенгауэр - «философия жизни»;
Виндельбанд, Риккерт - неокантианство;
Фрейд, Юнг - психоанализ;
Миль, Спенсер – позитивизм.
49. «Бытие и время» - Хайдеггер;
«Воля к власти» - Ницше;
«Капитал» - Маркс;
«Мир как воля и представление» - Шопенгауэр;
«Курс позитивной философии» - Конт.

Тема: История философии

1. Августин Блаженный - Средневековье;
Николай Кузанский - Возрождение;
Кант - Новое время;
Платон - Античность.
2. Аристотель - Античность;
Локк - Новое время;
Вольтер – Просвещение;
Фома Аквинский – Средневековье.
3. Гоббс - Новое время;
Цицерон - Античность;
Руссо - Просвещение;
Дж. Бруно – Возрождение.
4. Сартр - экзистенциализм;
Фалес - милетская школа;
Гегель - немецкая классическая философия;
Августин Блаженный - патристика.
5. Фома Аквинский – схоластика;
Демокрит - атомисты;
Маркс - диалектический материализм;
Николай Кузанский - натурфилософия.
6. Дидро - энциклопедизм;
Протагор - софистика;
Томас Мор - утопизм;
Кант - немецкая классическая философия.
7. Немецкая классическая философия - Новое время;
герменевтика - Современность;
патристика - Средневековье;
софистика - Античность.
8. Энциклопедизм - Просвещение;
атомизм - Античность;
фрейдизм - Современность;
схоластика - Средневековье.
9. Философия Нового времени - картезианство;
современная западная философия - прагматизм;
философия Античности - скептицизм;
немецкая классическая философия - трансцендентальный идеализм.
10. Утопия - Томас Мор;
логос - Гераклит;
мораль - Цицерон;
общественно-экономическая формация - Маркс.
11. Бытие - Парменид;
форма - Аристотель;
идея - Платон;

атом - Демокрит.
12. Эпикур - удовольствие;
Ницше - воля к власти;
Бергсон - жизненный порыв;
Конт - позитивная философия.
13. Гомер - «Илиада»;
Гоббс - «Левиафан»;
Аристотель - «Никомахова этика»;
Парменид - «О природе».
14. Гомер - «Одиссея»;
Гесиод - «Труды и дни»;
Бэкон - «Новая Атлантида»;
Августин Блаженный - «О граде божьем».
15. Гесиод - «Теогония»;
Спиноза - «Этика»;
Кант - «Критика чистого разума»;
Ницше - «Так говорил Заратустра».
16. Материализм – Маркс;
кинизм - Диоген;
гедонизм (философия наслаждения) – Эпикур;
идеализм - Гегель.
17. Антропоцентризм - человек в центре мира;
теоцентризм - бог в центре мира;
пантеизм - бог повсюду;
атеизм - отрицание Бога.
18. Патристика;
схоластика;
возрождение;
просвещение.
19. Пифагорейцы;
софисты;
эпикурейцы;
неоплатоники;
экзистенциалисты.
20. Атомизм;
эпикуреизм;
реализм;
эмпиризм;
энциклопедизм.
21. Софистика;
стоицизм;
патристика;
реализм;
психоанализ.
22. Неоплатонизм;
схоластика;
гуманизм;
марксизм;
неопозитивизм.
23. Патристика;
схоластика;
картезианство;
позитивизм;
феноменология.
24. Скептицизм - философия сомнения;

эпикуреизм - философия наслаждения;
патристика - философия спасения;
экзистенциализм - философия существования.

Тема: Философские максимы

1. Гераклит Эфесский.
2. Протагор.
3. Тертуллиан.
4. Августин Блаженный.
5. Фома Аквинский.
6. Ф. Бэкон.
7. Декарт.
8. Спиноза.
9. Кант.
10. Ницше.
11. Витгенштейн.
12. Элеаты.
13. Реализм.
14. Конт.
15. Ницше.
16. Макиавелли.
17. Спиноза.
18. Сократ.
19. Дж. Бруно.
20. Платон.
21. Конт.
22. Кант.
23. Гоббс.
24. Кант.

Тема: Учение о бытии. Движение и развитие, диалектика

1. О бытии как таковом.
2. Парменид.
3. Первоначало.
4. Пассивную материю и активную форму.
5. Прогресс.
6. Причинность.
7. О всеобщей закономерной связи, причинно-следственной обусловленности явлений.
8. Материя существует абсолютно, она несотворима и неуничтожима, бесконечна в формах своего проявления.
9. Объективная реальность, данная человеку в ощущениях.
10. Первоосновой мира, природы, сущего является духовное начало.
11. Учение, отрицающее личного Бога и приближающее его к природе, иногда отождествляя их.
12. Учение, признающее «жизнь» неотъемлемым свойством материи.
13. Материя.
14. Дух.
15. Развитие.
16. Категории.
17. Во взаимодействии с другими объектами.
18. Время.
19. Пространство.
20. Субстанциональную;
реляционную;
субъективно-идеалистическую.

21. Субстратную;
корпускулярную;
континуальную.
22. Обладающее пространственно-временными характеристиками.
23. Движение.
24. Гравитационные и электромагнитные;
энергетические и информационные.
25. Закон.
26. Историческому времени.
27. Механистический.
28. Антропологический.
29. Редукционизма.
30. Механицизма.
31. Мир видимых вещей — это лишь отражение действительного мира совершенных первообразов, существующих вечно и неизменно.
32. Отрицания отрицания.
33. Перехода количественных изменений в качественные.
34. Закон единства и борьбы противоположностей;
закон взаимного перехода качества и количества;
закон отрицания отрицания;
35. Развития.
36. Тождества материи и сознания.
37. Учение о всеобщих связях и законах развития природы, общества, мышления.
38. Причина – следствие;
сущность – явление.
39. Бытие как Единое;
бытие творящее и бытие сотворенное;
бытие мира как «часовой механизм»;
бытие как экзистенция.
40. Первоначало (архэ);
бытие;
субстанция;
экзистенция.
41. Стихийный материализм;
механистический материализм;
антропологический материализм;
диалектический материализм.
42. Объективный идеализм Платона;
схоластический реализм Ансельма Кентерберийского;
рационализм Декарта;
трансцендентальный идеализм Канта;
абсолютный идеализм Гегеля.
43. Мир идей и мир теней;
град земной и Град Божий;
мир как механизм;
мир как объективная реальность.
44. Стихийная диалектика (Гераклит);
идеалистическая категориальная диалектика (Платон);
абсолютный идеализм (Гегель);
диалектический материализм.
45. Бытие есть сущность и существование человека; при этом существование
Сартр; Ж.-П.
человека предшествует его сущности; человек есть то, что сам из себя
делает; при этом он осужден быть свободным;

Бог и только Он есть истинно существующее; неизменно пребывающее, Августин; Бл.
все порождающее, источник всякого бытия;
быть — это быть воспринимаемым через посредство чувств; ощущение и объект восприятия — одно и то же. Дж. Беркли.

46. Пространство и время – это особые сущности, субстанциональная;
существующие сами по себе;
пространство и время – это особые отношения реляционная;
между объектами и процессами;
пространство и время – это формы восприятия мира; субъективно-идеалистическая.

47. В начале сотворил Бог небо и землю. Земля же была безвидна и пуста, христианство;
и тьма над бездною; и Дух Божий носился над водою;
пустота; наличие бесконечного числа неделимых частиц; атомисты;
все они разнообразны по величине и форме; кружась в вихре,
частицы образуют огонь, воду, воздух и землю; движение
частиц подчинено необходимости;
неподвижное, бесконечное, неделимое; постоянно пребывающее, элеаты.
только сущее; сплошное, наполненное, отсутствие небытия.

48. Бытие природы, в действительности, — небытие, «иное»; подлинное Платон;
бытие не имеет возникновения (начала), оно вечно возникающее;
постигается с помощью размышления;
бытие — объективная реальность, независимая от сознания человека;
Маркс;
оно материально, к его различным сферам относятся — неорганическая и органическая природа, биосфера, общество и т. д.;
бытие является вечным саморазвитием и самодвижением абсолютной идеи;
Гегель;
инобытие идеи — природа; понятие есть истина бытия;
бытие вещей состоит в их воспринимаемости.
Беркли.

Тема: Проблема сознания в философии

1. Диалектический материализм.
2. Кибернетике.
3. Явления и процессы в психике человека, которые им не осознаются, но влияют на его поведение.
4. «Первичные влечения» с целью получения наибольшего удовольствия.
5. Постоянного конфликта.
6. Явления и процессы в психике человека, которые им не осознаются.
7. Самосознания.
8. Взаимодействия человека с реальностью.
9. Сознание (в форме самосознания) возникает в 2-4 летнем возрасте.
10. Общение с другими людьми.
11. Душа.
12. Декарт.
13. Просвещение.
14. Автономно от материи.
15. Фрейд.
16. Это – глобальное свойство материи.
17. Сознание есть субстрат, выделяемый мозгом.

18. Наличием абстрактного мышления и речи.
19. Конструктивная (инструмент выражения мысли);
отражательная (инструмент познания);
коммуникативная.
20. Одновременно.
21. Способностью к рефлексии, т.е. самопознанию.
22. Речевой деятельности.
23. Раскрывание и закрывание цветков у растений;
раздражимость у амебы;
безусловные рефлексы у животных;
условные рефлексы у животных;
сознание человека.
24. Сознание – душа;
сознание – божественный дар;
сознание – свойство человеческого организма;
сознание – функция мозга по отражению действительности.

Тема: Теория познания. Философия науки

1. О сущности познания, о путях постижения истины.
2. Обусловленный практикой процесс приобретения и развития знаний.
3. Сенсуализма.
4. Логический путь от общего к частному.
5. Восхождение познания от частных, единичных фактов к обобщениям более высокого порядка.
6. Дедукция.
7. Категория.
8. Направление в теории познания, считающее чувственный опыт источником знания.
9. Учение в гносеологии, отрицающее возможность достоверного познания мира.
10. Полное или частичное отрицание принципиальной возможности познания.
11. Разум.
12. Агностицизм;
скептицизм;
гносеологический оптимизм.
13. Скептицизм.
14. Антропоцентризм.
15. Эмпирический;
теоретический.
16. Представление.
17. Идея.
18. Представление;
восприятие.
19. Обыденным.
20. Успешной заменой теоретических исследований и научного творчества.
21. Объективна.
22. Заблуждение.
23. Методика.
24. Гипотеза.
25. Нового времени.
26. Проблема;
гипотеза;
теория.
27. Конвенционализм.
28. Дедукции.
29. Антиномий.

30. Способность разума к целостному охвату природы, общества и собственной субъективности.
31. Наблюдение;
эксперимент;
измерение.
32. Анализ;
идеализация;
моделирование.
33. Идеализации.
34. Точностью;
обоснованностью;
большой предсказательной способностью.
35. Совокупность предпосылок, признанных на данном этапе и определяющих конкретное научное исследование.
36. Неклассическая.
37. Мировоззренческая;
методологическая;
предсказательная.
38. Обыденно-практическое;
игровое;
мифологическое.
39. Конвенциональную;
прагматическую;
соответствия;
40. Опыт в целом.
41. «Я знаю, что ничего не знаю»;
«Я верю, чтобы знать»;
«Я мыслю, следовательно, я существую»;
«Мы живем внутри языка».
42. Сциентистские направления: неопозитивизм; неокантианство.
антисциентистские направления: экзистенциализм; неотомизм; «философия жизни».
43. Абсолютная истина - Истина, которая тождественна своему предмету, прошедшая многолетнюю проверку;
Относительная истина - Неполное знание о предмете (сложноорганизованной естественной системе);
Истина как откровение - Знание, проникающее и охватывающее бесконечную духовную первооснову вселенной.
44. Античность - Истина — это проявление идеи (Платон) или сущности (Аристотель);
Средние века - Бог, вот что является истиной;
Новое время - Истина — это соответствие чувств и идей фактам;
XX в. - Истина — это открывающаяся сущность вещи (герменевтика).
45. Романтический - XVв.
Классический - XVII в.
Неклассический - XX в.
Постнеклассический - XXI в.
46. Эмпирический: Сопоставить с фактами теорию, проверить степень ее эффективности;
Добыть новые экспериментальные факты;
Теоретический: Придумать новую теорию, которая была бы эффективней старой; Провести теоретическую интерпретацию экспериментальных фактов.
47. Мы не можем до конца познать мир, потому что наши чувства и разум несовершенны;
скептицизм;

наука является лишь описанием потока наших восприятий и агностицизм;
не дает никакого знания о мире;
предметы существуют лишь постольку, поскольку они воспринимаются;
солипсизм;
философия должна быть методом решения проблем, которые встают перед прагматизм.
конкретными людьми в жизненных ситуациях.

48. Непротиворечивое суждение в согласии с научным сообществом; конвенционализм;
верифицируемость; неопозитивизм;
практика. диалектический
материализм.

Тема: Сущность и природа человека

1. Родовое понятие, т.е. выражающее общие черты, присущие человеческому роду.
2. Устойчивая система социально-значимых черт, характеристика человека как члена общества.
3. Приобретенные каждым человеком духовные, социальные качества.
4. Личность.
5. Пытается определить сущность человека, человеческое в человеке.
6. Процесс историко-эволюционного формирования физического типа человека.
7. Процесс развития человека от первобытности до современности.
8. Процесс развития человека от момента рождения до смерти.
9. Создан по образу и подобию Божьему.
10. Разумность, рациональность.
11. Жизнь человека определена его генотипом.
12. Целенаправленное воздействие субъекта на объект (где частным случаем объекта может быть другой субъект).
13. Усвоение и использование человеком социокультурного опыта.
14. Культура - это сплав способов деятельности и результатов этой деятельности в виде совокупности созданных материальных и духовных ценностей.
15. Жизнь — это наслаждения, желательны, как можно более разнообразные, здесь и сейчас.
16. Мораль.
17. Выбора.
18. Свобода – ответственность;
права – обязанности.
19. Этика.
20. О ценностях, об их происхождении и сущности.
21. Навязывания другим своего мнения.
22. Аристотель.
23. Цицерон.
24. Создание гелиоцентрической системы мира;
теория происхождения человека от обезьяноподобного предка;
теория бессознательного.

Тема: Общество и история

1. Социал-дарвинизм.
2. Каста.
3. Маркса.
4. Социал-экономической.
5. Моисеевым.
6. Конец истории.
7. Вызова и ответа.
8. Футурология.

9. Ноосфера.
 10. Поп-культура.
 11. Социальная философия.
 12. Социальная философия.
 13. Системе традиций.
 14. Происходит растворение человека в абстрактных социальных качествах, в утрате им контроля над результатами своей деятельности в обществе.
 15. Собственность.
 16. Науке.
 17. Тойнби; Шпенглер.
 18. Идеальное общество, основанное на принципах разумности и справедливости.
 19. Конфликту.
 20. Монархическая; республиканская.
 21. Государство существовало не всегда, а возникло на определенной стадии усложнения общественного развития.
 22. Система внесударственных общественных образований, помогающая государству и оппозирующая государству в случае неэффективного выполнения им своих функций.
 23. Маркса.
 24. Античность - Совокупность людей, более или менее удачно живущих по законам справедливости.
- Средние века - «Град земной», стремящийся к «Град небесному».
- Новое время - Люди, живущие в соответствии с ими же установленным общественным договором.
- XX в. - Система социальных действий людей, смысл которых определяется выработкой ценностей (Вебер, Парсонс, Сорокин и др.).
25. Формационный подход: Маркс; Конт.
- цивилизационный подход: Шпенглер; Тойнби.

Тема: Философские термины и категории

1. Причинно-следственной.
2. Духовного.
3. Материального.
4. Человека.
5. Бытия.
6. Познании.
7. Ценностях.
8. Науки.
9. Разума.
10. Ценностей.
11. Чувства.
12. Бог.
13. Живой.
14. Рациональное, абстрактное.
15. Чувственное.
16. Механической.
17. Объективных.
18. Природы.
19. Относительность.
20. Бога.
21. Человека.
22. Соглашении, договоре.
23. Наслаждение, удовольствие.
24. Волю.
25. Идеализм.
26. Материализм.

27. Номинализм.
28. Реализм.
29. Оптимизм.
30. Дедукция.
31. Индукция.
32. Метафизика.
33. Рационализм.
34. Эмпиризм.
35. Заблуждение.
36. Случайность.
37. Слепая воля.
38. Сознание.
39. Филология.
40. Сверх-Оно.
41. Первоначало;
бытие;
субстанция;
сублимация;
экзистенция.
42. Логос;
идея;
мораль;
формация;
фальсификация.
43. Первоначало;
диалектика;
этика;
универсалии;
вещь в себе.
44. Бытие;
метафизика;
гуманизм;
формации;
воля к власти.
45. Атом;
идея;
универсалии;
естественное право;
Сверх-Я.
46. Онтология – бытие;
гносеология - истина;
этика - нравственность;
эстетика - красота.
47. Идея - Платон;
социология - Конт;
сверхчеловек - Ницше;
воля к жизни - Шопенгауэр.
48. Моральный императив - Кант;
атом - Демокрит;
этика - Аристотель;
бытие - Парменид.

Оснащение – бланк для ответов, ручка.

№ п/п	Ответ
1.	
2.	
3.	
4.	
5.	
6.	
7.	
8.	
9.	
10.	
11.	
12.	
13.	
14.	
15.	
16.	
17.	
18.	
19.	
20.	
21.	
22.	
23.	
24.	
25.	
26.	
27.	
28.	
29.	
30.	
31.	
32.	
33.	
34.	
35.	
36.	
37.	
38.	
39.	
40.	
41.	
42.	
43.	
44.	
45.	
46.	
47.	
48.	

6.2. Время на подготовку и выполнение:

подготовка ___5___ мин.;
выполнение ___ часа ___50___ мин.;
оформление и сдача 10___ мин.;
всего ___1___ час ___05___ мин.

6.3. Перечень объектов контроля и оценки

Наименование объектов контроля и оценки	Основные показатели оценки результата	Оценка
Зн.1 тестирование, анкетирование	Точность, скорость и результативность выполнения тестовых заданий, соответствие опросных анкет по сбору количественной и качественной информации целям и задачам опроса	
Зн.2 тестирование, анкетирование	Точность, скорость и результативность выполнения тестовых заданий, соответствие опросных анкет по сбору количественной и качественной информации целям и задачам опроса	
Зн.3 анкетирование	соответствие опросных анкет по сбору количественной и качественной информации целям и задачам опроса	
Зн.4 тестирование	Точность, скорость и результативность выполнения тестовых заданий	
Зн.5 тестирование, анкетирование	Точность, скорость и результативность выполнения тестовых заданий, соответствие опросных анкет по сбору количественной и качественной информации целям и задачам опроса	
Зн.6 тестирование, анкетирование	Точность, скорость и результативность выполнения тестовых	

	заданий, соответствие опросных анкет по сбору количественной и качественной информации целям и задачам опроса	
Зн.7 тестирование, собеседование, наблюдение за обучающимися на занятиях, защита рефератов и докладов, анкетирование	Точность, скорость и результативность выполнения тестовых заданий, ясность и аргументированность изложения материала доклада или реферата, полнота и доступность устного ответа при собеседовании, своевременность и точность выполнения требований урока	
Ум.1 тестирование, собеседование, наблюдение за обучающимися на занятиях, защита рефератов и докладов, анкетирование	точность и скорость выполнения тестовых заданий, ясность и аргументированность изложения материала доклада или реферата, полнота и доступность устного ответа при собеседовании, своевременность и точность выполнения требований урока	

За правильный ответ на вопросы или верное решение задачи выставляется положительная оценка – 1 балл.

За не правильный ответ на вопросы или неверное решение задачи выставляется отрицательная оценка – 0 баллов.

Шкала оценки образовательных достижений:

Процент результативности (правильных ответов)	Оценка уровня подготовки	
	балл (отметка)	вербальный аналог
90 ÷ 100	5	отлично
80 ÷ 89	4	хорошо
70 ÷ 79	3	удовлетворительно
менее 70	2	неудовлетворительно

6.4. Перечень материалов, оборудования и информационных источников, используемых в аттестации бланк для ответов, ручка.

Разработчик: Ермакова И.Ю.

государственное автономное профессиональное образовательное учреждение
Архангельской области
«Вельский сельскохозяйственный техникум имени Г. И. Шибанова»
(ГАПОУ Архангельской области «ВСТ»)

УТВЕРЖДАЮ

зам. директора по учебной работе

_____ С.Н. Рохина

« ____ » _____ 20 ____ г.

ФОНДЫ ОЦЕНОЧНЫХ СРЕДСТВ
ПО УЧЕБНОЙ ДИСЦИПЛИНЫ
ОГСЭ.02 ИСТОРИЯ

Вельск 2023

Контрольно - оценочные средства разработаны на основе Федерального государственного образовательного стандарта среднего профессионального образования по специальности 40.02.02 Правоохранительная деятельность, утвержденного приказом Министерства образования и науки Российской Федерации от 12 мая 2014 г. № 509 и рабочей программы учебной дисциплины ОГСЭ.02 История

Разработчик: преподаватель Крюкова Н.А.

Контрольно - оценочные средства рассмотрены и одобрены на заседании

МЦК _____

Протокол № _____

Председатель МЦК _____

СОДЕРЖАНИЕ

		Стр.
1	Паспорт комплекта контрольно-оценочных средств по учебной дисциплине История	4 - 7
2	Спецификация оценочных средств и варианты оценочных средств	7 - 12
3	Критерии формирования оценки по каждому оценочному средству	12

1. ПАСПОРТ

комплекта контрольно-оценочных средств по учебной дисциплине История

1.1. Общие положения

Контрольно-оценочные средства (КОС) разработаны в соответствии с требованиями основной профессиональной образовательной программы (ОПОП) и Федерального государственного образовательного стандарта по специальностям среднего профессионального образования.

Контрольно-оценочные средства предназначены для контроля и оценки образовательных достижений, обучающихся, освоивших программу учебной дисциплины История для специальностей среднего профессионального образования

КОС включает контрольные оценочные материалы для проведения текущего контроля и промежуточной аттестации в форме дифференцированного зачета.

1.2. Результаты освоения дисциплины, подлежащие проверке

Результаты обучения (освоенные умения, усвоенные знания)	Код и наименование элемента умений	Код и наименование элемента знаний	Основные показатели оценки результатов
У.1. Ориентироваться в современной экономической, политической, культурной ситуации в России и мире		3.1. Основные направления развития ключевых регионов мира на рубеже XX и XXI вв	Опрос, практическая работа
У. 2. Выявлять взаимосвязь отечественных, региональных, мировых социально-экономических, политических и культурных проблем и процессов		3.3. Основные процессы (интеграционные, поликультурные, миграционные и иные) политического и экономического развития ведущих регионов мира	Опрос, практическая работа
3.1. Основные направления развития ключевых регионов мира на рубеже XX и XXI вв	У.1. Ориентироваться в современной экономической, политической, культурной ситуации в России и мире		Опрос, практическая работа
3.2. Сущность и причины локальных, региональных, межгосударственных конфликтов в конце XX – начале XXI вв	У.1. Ориентироваться в современной экономической, политической, культурной ситуации в России и мире		Опрос, практическая работа
3.3. Основные процессы (интеграционные, поликультурные, миграционные и иные) политического и экономического развития ведущих регионов мира	У. 2. Выявлять взаимосвязь отечественных, региональных, мировых социально-экономических, политических и культурных проблем		Опрос, практическая работа

	и процессов		
3.4. Назначение ООН, НАТО, ЕС и др. организаций и их деятельности	У. 2. Выявлять взаимосвязь отечественных, региональных, мировых социально-экономических, политических и культурных проблем и процессов		Опрос, практическая работа
3.5. О роли науки, культуры и религии в сохранении и укреплении национальных и государственных традиций	У. 2. Выявлять взаимосвязь отечественных, региональных, мировых социально-экономических, политических и культурных проблем и процессов		Опрос, практическая работа
3.6. Содержание и назначение важнейших правовых и законодательных актов мирового и регионального значения	У.1. Ориентироваться в современной экономической, политической, культурной ситуации в России и мире		Опрос, практическая работа

1.3. Распределение основных показателей оценки результатов по видам аттестации

Код и наименование элемента умений или знаний	Вид аттестации	
	Текущий контроль	Промежуточная аттестация
У.1. Ориентироваться в современной экономической, политической, культурной ситуации в России и мире	Практическая работа Самостоятельная работа Тестирование Письменные и устные опросы	ДЗ
У. 2. Выявлять взаимосвязь отечественных, региональных, мировых социально-экономических, политических и культурных проблем и процессов	Практическая работа Самостоятельная работа Тестирование Письменные и устные опросы	ДЗ
3.1. Основные направления развития ключевых регионов мира на рубеже XX и XXI вв	Практическая работа Самостоятельная работа Тестирование Письменные и устные опросы	ДЗ
3.2. Сущность и причины локальных, региональных, межгосударственных конфликтов в конце XX – начале XXI вв	Практическая работа Самостоятельная работа Тестирование Письменные и устные опросы	ДЗ
3.3. Основные процессы (интеграционные,	Практическая работа Самостоятельная работа	ДЗ

Тема 1.1. Основные тенденции развития СССР к 80-м годам XX века	+		+	+	+		+		
Тема 1.2. Дезинтеграционные процессы в России и в Европе во второй половине 80-х годов XX века		+	+	+	+		+		
Раздел 2. Россия и мир в конце XX – начале XXI века.									
Тема 2.1. Постсоветское пространство в 90-е годы XX века	+	+		+	+	+	+	+	
Тема 2.2. Укрепление влияния России на постсоветском пространстве	+	+	+	+	+		+		
Тема 2.3. Россия и мировые интеграционные процессы			+		+	+		+	
Тема 2.4. Развитие культуры России	+	+					+		
Тема 2.5. Перспективы развития Российской Федерации в современном мире	+	+		+	+	+	+	+	

2. СПЕЦИФИКАЦИЯ И ВАРИАНТЫ ОЦЕНОЧНЫХ СРЕДСТВ

Контингент аттестуемых: студенты 2 курса, обучающихся по всем специальностям колледжа
Форма и условия аттестации: (после какого раздела / темы учебной дисциплины)

Тестовые опросы:

1. Тема 1.1. Основные тенденции развития СССР к 80-м годам XX века: особенности социально-экономической и политической системы СССР, положительные и отрицательные стороны.
2. Тема 1.1. Основные тенденции развития СССР к 80-м годам XX века
3. Тема 1.2. Дезинтеграционные процессы в СССР и Европе во 2-й половине 80-х годов XX века
4. Тема 2.1. Постсоветское пространство в 90-е годы XX века (1-й – 3-й вопросы)
5. Тема 2.1. Постсоветское пространство в 90-е годы XX века (4-й вопрос).
6. Тема 2.2. Укрепление влияния России на постсоветском пространстве.
7. Тема 2.3. Россия и мировые интеграционные процессы
8. Зачётный тест № 1
9. Зачётный тест № 2
10. Зачётный тест № 3
11. Зачётный тест № 4
12. Зачётный тест № 5
13. Зачётный тест № 6
14. Зачётный тест № 7

Устные опросы, включая опросы по карте:

1. Национально-территориальный состав СССР.
2. Федеративное устройство Российской Федерации.
3. Страны социалистического содружества государств.
4. Страны Варшавского договора.
5. Страны НАТО.
6. Страны Евросоюза.
7. Страны Еврoзoны.
8. Страны Шенгенской зоны.
9. Участие России в международных организациях
10. Значение аббревиатур советского периода на русском языке: СССР, РСФСР, КПСС, ВЛКСМ, ВЦСПС, ДОСААФ, КГБ, ТАСС и другие.

11. Значение современных аббревиатур на английском языке: WTO, BRICS, ICPO, G8, OSCE, UNESCO, UN, NATO, NASA, OPEC, FIFA и другие

Письменные контрольные работы:

1. Конституционные полномочия высших органов государственной власти Российской Федерации.
2. Конституционные права и свободы граждан: личные, политические и социально-экономические. Конституционные обязанности граждан.

Практические работы:

Практическая работа № 1. «Составление генеалогического дерева семьи».

Раздел I. Развитие СССР и его место в мире в 80-е годы XX века. Тема 1.2. Дезинтеграционные процессы в России и Европе во второй половине 80-х годов XX века.

Практическая работа № 2. «Работа с политическими картами СССР, России, мира и Европы».

Раздел I. Развитие СССР и его место в мире в 80-е годы XX века. Тема 1.2. Дезинтеграционные процессы в России и Европе во второй половине 80-х годов XX века.

Практическая работа № 3. «Локальные национальные и религиозные конфликты на пространстве бывшего СССР в 1990-е годы».

Раздел 2. Россия и мир в конце XX – начале XXI века. Тема 2.1. Постсоветское пространство в 90-е годы XX века

Практическая работа № 4. «Изменения в территориальном устройстве Российской Федерации».

Раздел 2. Россия и мир в конце XX – начале XXI века. Тема 2.2. Укрепление влияния России на постсоветском пространстве

Практическая работа № 5. «Экскурсия в музей истории ОАО «Ижорские заводы» (дополнительная практическая работа)

Темы для рефератов

1. Политические деятели СССР и Российской Федерации второй половины XX – начало XXI века (Н.С. Хрущёв, Л.И. Брежнев, Ю.В. Андропов, К.У. Черненко, М.С. Горбачёв, А.Н. Косыгин, А.А. Громыко, Д.Ф. Устинов, Б.Н. Ельцин, В.В. Путин, Д.А. Медведев, В.В. Жириновский, Г.А. Зюганов, В.И. Матвиенко, С.К. Шойгу и другие).
2. Партийное строительство в Российской Федерации в настоящее время.
3. Права молодежи в РФ и способы их защиты.
4. Социально-экономические права граждан.
5. Политические права граждан.
6. Личные права граждан.
7. Правоохранительные и судебные органы в РФ.
8. Судебная система РФ.
9. Конституционный Суд РФ.
10. Основы конституционного строя РФ.
11. Избирательная система в РФ.
12. Социальная защита граждан в РФ.

Проектная деятельность

1. Политические ориентиры России в XXI веке.
2. Политические партии в Российской Федерации: настоящее и будущее.
3. Высшие органы государственной власти в Российской Федерации: настоящее и будущее.
4. Коррупционные явления в Российской Федерации и пути борьбы с ними.
5. Организованная преступность в Российской Федерации и пути борьбы с ней.
6. Я – гражданин России (я и мой выбор).
7. Членство в Российской Федерации в международных организациях: настоящее и будущее.
8. Реформа судебных и правоохранительных органов в Российской Федерации в настоящее время.
9. Возможна ли сейчас 3-я мировая война.
10. Пути решения национального вопроса в Российской Федерации.

11. Инновационная деятельность - приоритетное направление в науке и экономике в Российской Федерации.
12. Украина – настоящее и будущее

Рекомендуемая литература для разработки оценочных средств и подготовке обучающихся к аттестации.

ИНТЕРНЕТ-РЕСУРСЫ:

1. Единая коллекция цифровых образовательных ресурсов: <http://school-collection.edu.ru>
2. Справочно-правовая система Консультант Плюс (www.consultant.ru).
3. Справочно-правовая система Гарант (www.garant.ru).
4. Справочно-правовая система Кодекс (www.kodeks.ru).

ОСНОВНАЯ ЛИТЕРАТУРА:

1. История России, 1945 – 2007 г.г.: 11 класс: Учебник для учащихся общеобразовательных учреждений. / Под. Ред. Данилова А.А., Уткина А.И., Филиппова А.В. – М.: просвещение, 2008. 367 с.
2. История современной России, 1991 – 2003: учеб. Пособие /В.И. Короткевич, - СПб.: Изд-во С.-Петербур. Ун-та, 2004, 293 с.
3. Россия и мир в XX – нач. XXI в.в. Учебник 11 класс. /Под ред. Алексашкиной Л.Н. – М.: просвещение, 2007. – 432 с.
4. История. В.В. Артёмов, Ю.Н. Лубченков, М., 2004.
5. История Отечества. В.В. Артёмов, Ю.Н. Лубченков, М., 2003.
6. Краткий конспект лекций – рабочая тетрадь по учебной дисциплине «История». С.К. Обмоин, СПб, 2018

ДОПОЛНИТЕЛЬНАЯ ЛИТЕРАТУРА:

1. Бжезинский З. Великая шахматная доска. М.: Международные отношения, 1998. – 254 с.
2. Большая энциклопедия России: Современная Россия. М.: ИДДК, 2007. MDF. eBook (компьютерное издание). 99 Мб
3. Ванюков Д.А. Демократическая Россия конца XX - начала XXI века. /Д.А. Ванюков. М.: Мир книги, 2007. - 240 с.
4. Дегтев Г.В. Становление и развитие института президентства в России: теоретико-правовые и конституционные основы / Г.В. Дегтев; МГИМО (ун-т) МИД РФ, Междунар. ин-т упр. – М. : Юристь, 2005. – 237 с.
5. Дроздов Ю. Россия и мир. Куда держим курс. /Ю.Дроздов. – М.: Артстиль-полиграфия, 2009. - 352 с.
6. Кузык Б.Н.Россия и мир в XXI веке / Б.Н. Кузык. Издание второе. – М.: Институт экономических стратегий, 2006. – 544с.
7. Леонов Н. Закат или рассвет? Россия: 2000–2008. /Н.Леонов. М., 2008. – 545 с.
8. Нарочницкая Н.А. Россия и русские в современном мире. М.: Алгоритм, 2009. – 416 с.
9. Печенев В.А. «Смутное время» в новейшей истории России (1985-2003): ист. свидетельства и размышления участника событий / В. Печенев. - М.: Норма, 2004. – 365 с.
10. Россия и страны мира. 2008. Статистический сборник. М.: Росстат, 2008. – 361 С.
11. Сурков В.Ю. Основные тенденции и перспективы развития современной России. /В.Ю. Сурков. М.: Современный гуманитар. университет, 2007. – 49 с.
12. Шубин А. Мировой порядок. Россия и мир в 2020 году. /А.Шубин. М.: Европа, 2005. – 232 с.
13. История США. М., 1983 год.
14. История Индии. М., 1979 год.
15. Технология законоотворчества. И.П. Михайлов. СПб., 2006 год.
16. Муниципальные услуги: путь к эффективности. А.Т. Ошурков. СПб., 2001 год.
17. Москва – Санкт-Петербург: местное самоуправление в городах федерального значения. И.П. Михайлов. СПб., 2004 год.
18. История государственного управления в России. В.И. Куликов. М., 2003 год.

19. Международные договоры и соглашения Российской Федерации с иностранными государствами.
20. Алексис де Токвиль. Демократия в Америке. М., 1992.
21. Арон Р. Демократия и тоталитаризм. М., 1993.
22. Беляева Н.Ю. Гражданские ассоциации и государство. //Социс, 1995, № 11.
23. Барнашов А.М. Теория разделения властей: становление, развитие, применение. – Томск, 1988.
24. Бачило И.Л. Факторы, влияющие на государственность - Государство и право, 1993, № 12.
25. Бердяев Н.А. Философия неравенства. Т. 1. //Русское зарубежье. М., 1995.
26. Бутенко А.П. Государство: его вчерашние и сегодняшние трактовки - Государство и право, 1993, № 7.
27. Волков А.М. Швеция: социально-экономическая модель. – М., 1991.
28. Варламова Н.В., Скурко Е.В. Российская Федерация и её субъекты: проблемы укрепления государственности. / Государство и право, 2001, № 7.
29. Геллнер Э. Условия свободы. Гражданское общество и его исторические соперники. М., 1995.
30. Джефферсон Т.О. О демократии. Л., 1992.
31. Ильин Н.А. О монархии и республике //Вопросы философии. 1991, № 4-5
32. Ильин И.А. О государственной форме. / Советское государство и право, - 1991, № 11.
33. Ильин И.А. Что такое федерация. / Советское государство и право, - 1991, № 11.
34. Козлихин И.Ю. Идея правового государства: история и современность. СПб., 1993.
35. Локк Д. О политическом или гражданском обществе. СПб., 1998.
36. Ленин В.И. О государстве.- Полн. собр. соч., т. 39.
37. Манов Г.И. Признаки государства: новые прочтения. М., 1993.
38. Медушевский А.Н. Идея разделения властей: история и современность //Социологический журнал, 1994, № 1.
39. Мухаметшин Ф.Х. Российский федерализм: проблемы формирования отношений нового типа. / Государство и право, - 1994, № 3.
40. Моммен А. Федерализм и национальное государство //Полис, 1992, № 4.
41. Морозова Л.А. Национальные аспекты развития Российской государственности. / Государство и право, - 1995, № 12.
42. Манохин В.Н. Правовое государство и проблемы управления по усмотрению //Советское государство и право. – 1990, - № 1.
43. Нерсисянц В.С. Правовое государство: история и современность.//Вопросы философии. – 1989, - № 2.
44. Ноздрачёв А.Ф. Основные характеристики исполнительной власти по Конституции РФ 1993 г. //Государство и право. – 1996, - № 1.
45. Овсян Ж.И. Судебный конституционный контроль в РФ //Государство и право. – 1996, - № 1
46. Остром В. Смысл американского федерализма. М., 1993.
47. Правительство, министерства и ведомства в зарубежных странах. М., 1994.
48. Ржевский В.А., Киселёва А.В. Субъекты РФ: типология и конституционные основы организации. / Государство и право, - 1994, № 10.
49. Сахаров Н.А. Институт президентства в современном мире. М., 1994.
50. Синюков В.Н. О форме федерации в России. / Государство и право, - 1993, № 5.
51. Смит А. Исследование о природе и причинах богатства народов. Кн. 1-3. М., 1993.
52. Спиридонов Л.И., Чеснов И.Л. Теория государства и права: Учеб. пособие. СПб., 1997.
53. Солоневич И.Л. Народная монархия. М., 1991.
54. Справочная литература: «Страны мира».
55. Спиридонов И.В. Справочник «Парламенты зарубежных стран». – М., 1968.
56. Смирнов А.А. Справочник «Страны южной Азии». – М., 1968.
57. Синюков В.Н. О форме федерации в России. / Государство и право, - 1993, № 5.
58. Тадевосян Э.В. Российский федерализм и современный национально-государственный нигилизм. / Государство и право, - 1996, № 10.
59. Тихомиров Л.А. Монархическая государственность. СПб., 1992.
60. Черниловский Э.М. Правовое государство: исторический опыт.//Советское государство и право. – 1989, - № 4.

61. Четвернин В.А. Размышления по поводу теоретических размышлений о государстве //Государство и право. – 1992, - № 5.
62. Чиркин В.Е. Формы государства. М., 1972.
63. Чиркин В.Е. Модели современного федерализма: сравнительный анализ. / Государство и право, - 1994, № 8 - 9.
64. Чиркин В.Е. Разделение властей: социальные и юридические аспекты //Советское государство и право. - 1990, - № 8.
65. Чиркин В.Е. Нетипичные формы правления в современном государстве //Государство и право. – 1994, - № 1.
66. Эбзеев Б.С., Карапетян Л.М. Российский федерализм: равноправие и асимметрия конституционного статуса субъектов. / Государство и право, - 1995, № 3.
67. Энтин Л.М. Разделение властей: опыт современных государств. М., 1995.
68. Энгельс Ф. Происхождение семьи, частной собственности и государства. Соч., Т. 21.
69. Яковлев А.М. Социология в России: гражданское общество и правовое государство./Под ред. Осипов.//Социология. М., 1996.

НОРМАТИВНЫЕ ПРАВОВЫЕ АКТЫ

1. Конституция РФ.1993 года.
2. Конституция СССР 1977 года, Конституция РСФСР 1978 года
3. Декларация о государственном суверенитете Российской Федерации. 12.06.1990 года.
4. Декларация прав и свобод человека и гражданина. Принята 22.11.1991 года.
5. Декларация о языках народов России. Принята 25.10.1991 года.
6. ФКЗ «О Правительстве РФ».
7. ФКЗ «Об уполномоченном по правам человека в РФ».
8. ФКЗ «О судебной системе РФ».
9. ФКЗ «О Государственном Флаге РФ», «О Государственном Гимне РФ», «О Государственном Гербе РФ».
10. ФКЗ «О порядке принятия в РФ и образовании в её составе нового субъекта РФ».
11. ФКЗ «Об образовании в составе РФ нового субъекта РФ в результате объединения Иркутской области и Усть-Ордынского Бурятского автономного округа».
12. ФКЗ «О референдуме РФ».
13. ФКЗ «О чрезвычайном положении» и ФКЗ «О военном положении»..
14. ФКЗ «О порядке принятия в Российскую Федерацию и образования в её составе нового субъекта российской Федерации».
15. ФКЗ «Об образовании в составе Российской Федерации нового субъекта Российской Федерации в результате объединения Читинской области и Агинского Бурятского автономного округа».
16. ФКЗ «О принятии в Российскую Федерацию республики Крым и образовании в составе Российской Федерации новых субъектов – республики Крым и города федерального значения Севастополя».
17. ФЗ «Об основных гарантиях избирательных прав и права на участие в референдуме граждан РФ».
18. ФЗ «Об общих принципах организации законодательных (представительных) и исполнительных органов государственной власти субъектов РФ».
19. ФЗ «О государственном языке РФ».
20. ФЗ «Об общих принципах организации общин коренных малочисленных народов Севера, Сибири и Дальнего Востока РФ».
21. ФЗ «О государственной границе РФ».
22. ФЗ «Об исключительной экономической зоне РФ».
23. ФЗ «О континентальном шельфе РФ».
24. ФЗ «О внутренних морских водах, территориальном море и прилегающей зоне РФ».
25. Гражданский кодекс РФ. Уголовный кодекс РФ, Семейный кодекс РФ, Налоговый кодекс РФ и другие кодексы.
26. ФЗ «О порядке рассмотрения обращений граждан РФ».
27. ФЗ «О гражданстве РФ».

28. ФЗ «О правовом положении иностранных граждан в РФ».
29. ФЗ «Об общественной палате РФ».
30. ФЗ «Об общественных организациях».
31. ФЗ «О политических партиях».
32. ФЗ «О профессиональных союзах, их правах и гарантиях деятельности».
33. ФЗ «О собраниях, митингах, демонстрациях, шествиях и пикетированиях».
34. ФЗ «Об общих принципах организации местного самоуправления в РФ».
35. ФЗ «О порядке опубликования и вступления в силу федеральных конституционных законов, федеральных законов, актов палат Федерального собрания».
36. ФЗ «О выборах депутатов Государственной Думы Федерального собрания РФ».
37. ФЗ «О порядке формирования Совета Федерации Федерального собрания РФ».
38. ФЗ «О выборах Президента РФ».
39. Указ Президента РФ от 02.03.1994 года № 442 «О государственных наградах РФ».

2.3. Курсовая работа рабочей программой учебной дисциплины История не предусмотрена

2.4. Формы и условия аттестации:

Тесты

Тест № 1 проводится в процессе изучения темы 1.1. Основные тенденции развития СССР к 80-м годам XX века: особенности социально-экономической и политической системы СССР, положительные и отрицательные стороны.

Тест № 2 проводится после изучения темы 1.1. Основные тенденции развития СССР к 80-м годам XX века

Тест № 3 проводится после изучения темы 1.2. Дезинтеграционные процессы в СССР и Европе во 2-й половине 80-х годов XX века

Тест № 4 проводится после изучения темы 2.1. Постсоветское пространство в 90-е годы XX века (1-й – 3-й вопросы)

Тест № 5 проводится после изучения темы 2.1. Постсоветское пространство в 90-е годы XX века (4-й вопрос).

Тест № 6 проводится после изучения темы 2.2. Укрепление влияния России на постсоветском пространстве.

Тест № 7 проводится после изучения темы 2.3. Россия и мировые интеграционные процессы

Зачётные тесты № 1, № 2, № 3, № 4, № 5 и № 6 проводятся после изучения темы 2.5.

Перспективы развития Российской Федерации в современном мире, и, в целом, после окончания изучения учебной дисциплины история

3. КРИТЕРИИ ФОРМИРОВАНИЯ ОЦЕНКИ ПО КАЖДОМУ ОЦЕНОЧНОМУ СРЕДСТВУ

Шкала оценки образовательных достижений.

Процент результативности (правильных ответов)	Качественная оценка уровня подготовки	
	Балл (отметка)	Вербальный аналог
90 – 100%	5	Отлично
80 – 89%	4	Хорошо
50 – 79%	3	удовлетворительно
менее 50%	2	неудовлетворительно

История 2 курс. Зачётный тест 1

1. Военный блок НАТО был образован в:
 - А) 1947 году.
 - Б) 1948 году.
 - В) 1949 году.
 - Г) 1950 году.

2. Взаимовыгодное сотрудничество между Россией и США осуществляется в сфере:
- А) совместного освоения космоса.
 - Б) совместных военных операций.
 - В) строительства Олимпийской деревни в Сочи.
 - Г) борьбы с наркотрафиком из Афганистана в Россию.
3. За последнее десятилетие военный блок НАТО:
- А) не расширяет свои границы.
 - Б) расширяет свои границы на Восток к границам России.
 - В) расширяет свои границы, но не приближается к границам России.
 - Г) расширяет свои границы, и отдаляется от территории России.
4. Отношения между Россией и НАТО развиваются:
- А) в выгодном для России направлении.
 - Б) в направлении вступления России в НАТО.
 - В) в направлении создания совместных коммерческих проектов.
 - Г) в не выгодном для России направлении.
5. Программа взаимодействия НАТО с рядом европейских государств называется:
- А) Партнёрство ради войны.
 - Б) Партнёрство ради мира.
 - В) Партнёрство ради бизнеса.
 - Г) Партнёрство ради союза с мусульманскими государствами.
6. Основная задача I этапа Перестройки заключалась в:
- А) модернизации социализма в СССР.
 - Б) переходе СССР от социализма к коммунизму.
 - В) переходе СССР от социализма к капитализму.
 - Г) переходе СССР от капитализма к социализму.
7. Перестройка государственной и общественной жизни в СССР в 1985 – 1991 годах:
- А) была связана с именем Л.И. Брежнева.
 - Б) была связана с именем Н.С. Хрущёва.
 - В) была связана с именем Б.Н. Ельцина.
 - Г) была связана с именем М.С. Горбачева.
8. Антиалкогольная компания в годы Перестройки:
- А) увеличила доходы государственного бюджета СССР.

- Б) привела к полному прекращению производства спирта в стране.
 - В) привела к много миллиардным убыткам государственного бюджета СССР.
 - Г) привела к снижению наркомании и токсикомании.
9. В результате демократизации государственной и общественной жизни в СССР в годы перестройки:
- А) усилилась цензура печатных изданий.
 - Б) прекратились политические преследования.
 - В) была проведена денежная реформа.
 - Г) понизился интерес к телевизионным передачам.
10. Первым и последним президентом СССР являлся:
- А) Л.И. Брежнев.
 - Б) М.С. Горбачёв.
 - В) Б.Н. Ельцин.
 - Г) Н.И. Рыжков.
11. Экономические реформы в годы Перестройки привели:
- А) к катастрофическому положению в экономике СССР.
 - Б) к повышению жизненного уровня населения СССР.
 - В) к уменьшению денежной массы в СССР.
 - Г) к уменьшению внешнего долга СССР
12. В соответствии с Конституцией СССР 1977 года руководящей и направляющей силой советского общества являлась политическая партия:
- А) ЛДПР.
 - Б) Единая Россия.
 - В) Справедливая Россия.
 - Г) КПСС.
13. СССР являлся федеративным государством и включал в себя:
- А) 11 союзных республик.
 - Б) 13 союзных республик
 - В) 15 союзных республик.
 - Г) 17 союзных республик.
14. Лидирующее место в области идеологии в СССР занимала:
- А) демократическая идеология.

- Б) марксистско-ленинская идеология.
 - В) либеральная идеология.
 - Г) консервативная идеология.
- 15.** Советская социалистическая экономика:
- А) была тесно связана с научно-техническим прогрессом.
 - Б) была слабо связана с научно-техническим прогрессом.
 - В) развивалась на интенсивной основе.
 - Г) являлась рыночной экономикой.
- 16.** Значительным достижением советской социалистической экономики являлось:
- А) бесплатное жилищное строительство.
 - Б) бесплатное обеспечение продуктами питания.
 - В) усиление миграции населения в города.
 - Г) наличие безработицы.
- 17.** Конституция Российской Федерации была принята на референдуме:
- А) 12 декабря 1991 года.
 - Б) 12 декабря 1992 года.
 - В) 12 декабря 1993 года
 - Г) 12 декабря 1994 года.
- 18.** В 2012 году Президентом Российской Федерации был избран:
- А) Г.А. Зюганов.
 - Б) В.В. Путин.
 - В) В.В. Жириновский.
 - Г) Д.А. Медведев.
- 19.** Советское государство:
- А) разрешало в произведениях культуры критиковать советскую власть.
 - Б) развивало только русскую культуру.
 - В) разрешало деятелям культуры ездить по всему миру.
 - Г) вкладывало значительные ресурсы в развитие культуры.
- 20.** В центре внимания советской внешней политики стояло:
- А) всемерное укрепление мировой социалистической системы государств.
 - Б) всемерное укрепление отношений с США.
 - В) всемерное укрепление отношений со странами Африки.
 - Г) всемерное укрепление отношений со странами Азии.

21. В рамках «холодной войны» и гонки вооружений в Европе до конца 80-х годов XX века противостояли друг другу 2 военных блока:
- А) НАТО и Организация советско-китайского договора.
 - Б) НАТО и Организация Варшавского договора.
 - В) НАТО и Организация советско-германского договора.
 - Г) НАТО и Организация советско-кубинского договора.
22. К концу 80-х годов XX века в мире существовало 2 сверх державы:
- А) СССР и США.
 - Б) СССР и Китай.
 - В) США и Китай.
 - Г) Китай и Япония.
23. Во время агрессии США против Вьетнама, СССР:
- А) поддержал США.
 - Б) занял нейтральную позицию.
 - В) поддержал Вьетнам.
 - Г) напал на США.
24. СССР ввёл ограниченный контингент советских войск в Афганистан в целях:
- А) помощи США оккупировать Афганистан.
 - Б) помощи США отразить агрессию Афганистана.
 - В) помощи Китаю отразить агрессию США.
 - Г) защиты национальных интересов Афганистана от агрессии США.
25. Итогом кадровых реформ Горбачева явилось выдвижение в высшее партийное руководство:
- А) сторонников Н.С. Хрущёва.
 - Б) сторонников Л.И. Брежнева.
 - В) новых молодых политиков.
 - Г) сторонников Ю.В. Андропова.
26. На II этапе Перестройки начался демонтаж основ социализма и:
- А) переход к коммунистической экономике.
 - Б) переход к демократической экономике.
 - В) переход к рыночной экономике.
 - Г) переход к плановой экономике.
27. К концу Перестройки:
- А) резко уменьшилось воспроизводство населения СССР.

- Б) численный состав населения СССР не изменился.
 - В) резко увеличилось воспроизводство населения СССР
 - Г) большинство населения СССР эмигрировало за границу.
- 28.** К началу 90-х годов XX века в СССР:
- А) понизилась политическая активность населения.
 - Б) резко возросла политическая активность населения.
 - В) политическая активность населения не изменилась.
 - Г) политическая активность населения изменилась не существенно.
- 29.** Внешняя политика М.С. Горбачева привела к:
- А) развалу мировой социалистической системы государств.
 - Б) продолжению гонки вооружений.
 - В) возникновению большого количества социалистических государств.
 - Г) укреплению статуса СССР как сверх державы.
- 30.** СССР как государство перестал существовать:
- А) в декабре 1989 года.
 - Б) в декабре 1990 года
 - В) в декабре 1991 года
 - Г) в декабре 1992 года
- 31.** Ввод частей российской армии на территорию Чечни в декабре 1994 года ставил целью:
- А) провести военные учения.
 - Б) прекратить деятельность незаконных военных формирований.
 - В) испытать новые виды оружия.
 - Г) выйти к границам Грузии.
- 32.** На стороне чеченских боевиков против российских солдат воевали:
- А) регулярные части армии США.
 - Б) войска стран НАТО.
 - В) наёмники из арабских стран.
 - Г) военно-морской флот Швейцарии.
- 33.** В результате 2-й чеченской войны Чеченская республика:
- А) осталась составной частью Российской Федерации.
 - Б) вышла из состава Российской Федерации.
 - В) была оккупирована войсками НАТО.
 - Г) присоединилась к Грузии.

34. 2-я чеченская война началась в связи с вторжением чеченских боевиков:
- А) в республику Дагестан.
 - Б) в Краснодарский край.
 - В) в Республику Армения.
 - Г) в Республику Белоруссия.
35. В настоящее время в состав России входит:
- А) 81 субъект Российской Федерации.
 - Б) 83 субъекта Российской Федерации.
 - В) 87 субъектов Российской Федерации.
 - Г) 89 субъектов Российской Федерации.
36. Российская политика на Северном Кавказе ставит целью:
- А) сохранения Северного Кавказа в составе России.
 - Б) объединение Северо-Кавказских республик в одну республику.
 - В) создание на Северном Кавказе военных баз НАТО.
 - Г) присоединение Северного Кавказа к Турции.
37. США и их союзники планируют отторжение Северного Кавказа от России в целях:
- А) создания на Черноморском побережье Кавказа новых санаториев и баз отдыха.
 - Б) защиты экологии бассейнов Чёрного и Каспийского морей.
 - В) вытеснение России с побережья Чёрного и Каспийского морей.
 - Г) создания предприятий для добычи гранита.
38. В организацию БРИКС (BRICS) входят следующие государства:
- А) Бразилия, Россия, Индия, Китай и США.
 - Б) Бразилия, Россия, Индия, Китай и Словакия.
 - В) Бразилия, Россия, Индия, Китай и Южно-Африканская Республика.
 - Г) Бразилия, Россия, Индия, Китай и Сингапур.
39. Главной задачей Всемирной Торговой Организации (ВТО), членом которой в 2012 году стала Россия, является:
- А) перевод международных торговых расчётов на доллары США.
 - Б) перевод международных торговых расчётов на евро.
 - В) повышение цен на мировых товарных биржах.
 - Г) либерализация международной торговли.
40. Приватизация государственной собственности в России ставила целью:
- А) ускорение рыночных реформ в социальной сфере.

- Б) ускорение рыночных реформ в экономической сфере.
 - В) ускорение рыночных реформ в культурной сфере.
 - Г) ускорение рыночных реформ в политической сфере.
- 41.** Постоянными членами Совета Безопасности ООН являются:
- А) Россия, Китай, США, Великобритания и Италия.
 - Б) Россия, Китай, США, Великобритания и Германия.
 - В) Россия, Китай, США, Великобритания и Франция.
 - Г) Россия, Китай, США, Великобритания и Япония.
- 42.** Основные направления внутренней и внешней политики России определяет:
- А) Председатель Правительства РФ.
 - Б) Президент РФ.
 - В) Председатель Государственной Думы.
 - Г) Председатель Совета Федерации.
- 43.** Государственная власть в России делится на 3 ветви власти:
- А) законодательная, исполнительная и судебная.
 - Б) законодательная, исполнительная и полицейская.
 - В) законодательная, исполнительная и муниципальная.
 - Г) законодательная, исполнительная и военная.
- 44.** Федеральные законы в России принимаются:
- А) Президентом РФ
 - Б) Государственной Думой.
 - В) Правительством РФ.
 - Г) Советом Федерации.
- 45.** Административным центром Приморского края является город:
- А) Владивосток.
 - Б) Мурманск.
 - В) Краснодар.
 - Г) Калининград.
- 46.** Политика «двойных стандартов» США выражается следующей формулировкой:
- А) Косово и Южная Осетия могут выйти из состава своих государств.
 - Б) Косово и Южная Осетия не могут выйти из состава своих государств.
 - В) Южная Осетия может выйти из состава Грузии, а Косово не может выйти из состава Сербии.

- Г) Южная Осетия не может выйти из состава Грузии, а Косово может выйти из состава Сербии.
47. Россия является главным поставщиком в Европу:
- А) сельскохозяйственной продукции.
 - Б) энергоносителей.
 - В) автомобилей.
 - Г) компьютерных технологий.
48. Военный паритет с США в области ядерных вооружений позволяет России:
- А) оставаться суверенным государством.
 - Б) начать войну против США и его союзников.
 - В) продолжать испытания ядерного оружия.
 - Г) создавать новые виды ядерного оружия.
49. Экспансия в Россию западной системы ценностей:
- А) обогащает культуру народов России.
 - Б) отрицательно влияет на культуру народов России.
 - В) никак не влияет на культуру народов России.
 - Г) является государственной политикой России.
50. Основная внутривнутриполитическая задача России в настоящее время:
- А) уменьшение пенсионного возраста.
 - Б) увеличение добычи полезных ископаемых.
 - В) создание инновационной экономики.
 - Г) запуск космического корабля на Марс.

Примечание:

1. Оценка знаний студента

- Количество правильных ответов: от 25 до 34 – 3 (удовлетворительно)
- Количество правильных ответов: от 35 до 44 – 4 (хорошо)
- Количество правильных ответов: от 45 до 50 – 5 (отлично)

2. Время на тест – до 45 минут

История 2 курс. Зачётный тест 2

1. Назовите курс политических реформ, начатый М.С. Горбачёвым с 1985 года в нашей стране:
2. В составе Российской Федерации находятся следующие субъекты Российской Федерации: Москва,..... города Федерального значения.

3. Российская Федерация – Россия есть демократическое, правовое, федеративное государство с формой правления.
4. Носителем суверенитета и единственным источником власти в Российской Федерации является её многонациональный
5. Высшим непосредственным выражением власти народа являются и свободные выборы.
6. Государственная власть в Российской Федерации осуществляется на основе разделения на, исполнительную и судебную.
7. Конституция Российской Федерации имеет высшую.....силу, прямое действие и применяется на всей территории Российской Федерации.
8. Мужчина и женщина имеют равные и и равные возможности для их реализации.
9. Каждый обязан платить законно установленные и
10. РФ является главой государства.
11. Федеральное собрание состоит из 2-х палат – Совета Федерации и
12. Федеральные законы Государственной Думой.
13. Исполнительную власть в Российской Федерации осуществляет Российской Федерации.
14. Правосудие в Российской Федерации осуществляется только
15. Органы..... самостоятельно управляют муниципальной собственностью.
16. Внешняя политика США, связанная с именованием одних и тех же или очень близких исторических событий различными терминами, например, «Для кого террорист, а для кого борец за мир», называется
17. Противоборство между СССР и США в 1945-1991 годах, например, в области идеологии, не доходящее до вооружённых столкновений, называется
18. Назовите процесс перевода государственной собственности Российской Федерации в начале 90-х годов в частные руки:
19. Производство изделий с заданной атомной структурой путём контролируемого манипулирования отдельными атомами и молекулами называется
20. Людей, которые в СССР боролись ненасильственными средствами против советского строя и марксистско-ленинской идеологией, называли
21. Философское и общественно-политическое течение, провозглашающее незыблемость прав и индивидуальных свобод человека, выступающее за минимизацию вмешательства государства в жизнь людей, называется

22. Политический режим, в основе которого лежит метод коллективного принятия решений с равным воздействием участников на исход процесса, называется
23. Политический режим в СССР, стремящийся к полному контролю государства над всеми аспектами жизни общества и человека, называется
24. Реализуемый в СССР общественный строй, воплощающий принципы социальной справедливости, отвергающий капитализм, частную собственность и эксплуатацию человека человеком, называется
25. Назовите политику максимальной открытости в деятельности государства, ослаблении цензуры и свободы информации, начатый М.С. Горбачёвым в годы перестройки:
.....
26. Назовите период в истории СССР, связанный с именем Л.И. Брежнева и характеризующийся остановкой политического и социально-экономического развития страны:
.....
27. Назовите экономический термин, обозначающий изменение нарицательной стоимости денежных знаков после гиперинфляции в России в середине 90-х годов с целью стабилизации валюты и упрощения расчётов:
28. Назовите форму волеизъявления граждан, выражающуюся в голосовании по принятию Конституции России:
29. Назовите отказ России отвечать по своим платёжным долговым обязательствам в августе 1998 года, который привёл, в том числе, к резкому падению курса рубля по отношению к доллару:
30. Назовите разрешительный документ, при наличии которого гражданин России имеет право посетить большинство государств Европейского союза:
31. Назовите договор, который был подписан европейскими государствами в 1992 году о создании Европейского союза:
..... договор.
32. Постоянными членами Совета Безопасности ООН являются следующие государства:
Россия ,,,,
33. В 1999 году между Россией и.....был подписан договор о создании Союзного государства.
34. Форма торгово-экономической интеграции России, Белоруссии и Казахстана называется союзом.
35. Серии массовых уличных беспорядков и протестов, подпитанных из-за рубежа идеями и деньгами, и обычно завершающихся сменой политической власти в государстве, называются революциями.

Примечание:

1. Оценка знаний студента:

- Количество правильных ответов: от 18 до 24 – 3 (удовлетворительно)

- Количество правильных ответов: от 25 до 31 – 4 (хорошо)
- Количество правильных ответов: от 32 до 35 – 5 (отлично)

3. Время на тест –до 30 минут

История 2 курс. Зачётный тест 3

1. Распределите политических деятелей в соответствии с занимаемыми ими должностями:

- | | | | |
|---|--------------------|---|----------------------------|
| 1 | Барак Обама | А | Королева Великобритании |
| 2 | Ангела Меркель | Б | Президент США |
| 3 | Сильвио Берлусконе | В | Канцлер Германии |
| 4 | Елизавета II | Г | Экс премьер-министр Италии |

2. Распределите политических деятелей в соответствии с занимаемыми ими должностями:

- | | | | |
|---|---------------------|---|--------------------------------|
| 1 | Михаил Горбачёв | А | Президент Франции |
| 2 | Дэвид Кэмерон | Б | Президент Белоруссии |
| 3 | Александр Лукашенко | В | Премьер министр Великобритании |
| 4 | Франсуа Олланд | Г | Президент СССР |

3. Распределите политических деятелей в соответствии с занимаемыми ими должностями:

- | | | | |
|---|-------------------|---|------------------------------------|
| 1 | Маргарет Тэтчер | А | Президент Украины |
| 2 | Виктор Янукович | Б | Экс премьер-министр Великобритании |
| 3 | Джоржо Наполитано | В | Экс Президент России |
| 4 | Борис Ельцин | Г | Премьер-министр Италии |

4. Распределите политических деятелей в соответствии с занимаемыми ими должностями:

- | | | | |
|---|---------------------|---|------------------------------------|
| 1 | Дмитрий Медведев | А | Премьер-министр Финляндии |
| 2 | Нурсултан Назарбаев | Б | Экс премьер-министр Великобритании |
| 3 | Юрки Катайнен | В | Премьер-министр России |
| 4 | Гордон Браун | Г | Президент Казахстана |

5. Распределите политических деятелей в соответствии с занимаемыми ими должностями:

- | | | | |
|---|----------------------|---|----------------------------------|
| 1 | Сергей Миронов | А | Председатель Справедливой России |
| 2 | Владимир Жириновский | Б | Председатель ЛДПР |
| 3 | Геннадий Зюганов | В | Председатель КПРФ |
| 4 | Дмитрий Медведев | Г | Председатель Единой России |

6. Распределите политических деятелей в соответствии с занимаемыми ими должностями:

- | | | | |
|---|-----------------------|---|------------------------|
| 1 | Георгий Маргвелашвили | А | Президент Латвии |
| 2 | Виктор Ющенко | Б | Президент Грузии |
| 3 | Ильхам Алиев | В | Экс Президент Украины |
| 4 | Андрис Берзиньш | Г | Президент Азербайджана |

7. Распределите политических деятелей в соответствии с занимаемыми ими должностями:

- | | | | |
|---|-----------------|---|--------------------------------------|
| 1 | Йоахим Гаук | А | Председатель Государственной Думы РФ |
| 2 | Си Цзиньпин | Б | Президент Германии |
| 3 | Сергей Нарышкин | В | Экс президент США |
| 4 | Джордж Буш | Г | Председатель Китая |

8. Распределите политических деятелей в соответствии с занимаемыми ими должностями:

- | | | | |
|---|-----------------------|---|---------------------------|
| 1 | Сергей Шойгу | А | Президент Армении |
| 2 | Тоомас Хендрик Ильвес | Б | Министр обороны России |
| 3 | Пан Ги Мун | В | Президент Эстонии |
| 4 | Серж Саргсян | Г | Генеральный Секретарь ООН |

9. Распределите политических деятелей в соответствии с занимаемыми ими должностями:

- | | | | |
|---|---------------------|---|--------------------------------------|
| 1 | Даля Грибаускайте | А | Председатель Совета Федерации России |
| 2 | Херман Ван Ромпей | Б | Председатель Европейского совета |
| 3 | Валентина Матвиенко | В | Премьер-министр Китая |
| 4 | Ли Кэцян | Г | Президент Литвы |

10. Распределите политических деятелей в соответствии с занимаемыми ими должностями:

- | | | | |
|---|-----------------------|---|--------------------------------|
| 1 | Карл XVI Густав | А | Председатель Еврокомиссии |
| 2 | Жозе Мануэль Баррозу | Б | Президент Польши |
| 3 | Бронислав Коморовский | В | Министр иностранных дел России |
| 4 | Сергей Лавров | Г | Король Швеции |

11. Распределите политических деятелей в соответствии с занимаемыми ими должностями:

- | | | | |
|---|---------------------|---|-----------------------------|
| 1 | Георгий Полтавченко | А | Король Испании |
| 2 | Хуан Карлос | Б | Экс Президент Грузии |
| 3 | Михаил Саакашвили | В | Президент Греции |
| 4 | Каролос Популяс | Г | Губернатор Санкт-Петербурга |

Примечание:

1. Оценка знаний студента:

- Количество правильных ответов: от 6 до 7 – 3 (удовлетворительно)
- Количество правильных ответов: от 8 до 9 – 4 (хорошо)
- Количество правильных ответов: от 10 до 11 – 5 (отлично)

2. Время на тест – 20 минут

История 2 курс. Зачётный тест 4

1. Расположите в хронологической последовательности исторические события последней трети XX – XXI веков:

- 1 Операция США и его союзников в Афганистане
- 2 Принятие Конституции России
- 3 Избрание Медведева Д.А. на пост Президента России

4 «Бархатная» революция в Чехословакии

2. Расположите в хронологической последовательности исторические события последней трети XX – XXI веков:

- 1 Бомбардировки авиацией НАТО Югославии
- 2 Распад СССР
- 3 Маастрихтский договор (Договор о Европейском союзе)
- 4 Создание Совета Россия – НАТО

3. Расположите в хронологической последовательности исторические события последней трети XX – XXI веков:

- 1 Объединение Германии
- 2 Избрание Горбачёва М.С. Генеральным Секретарём ЦК КПСС
- 3 Арест и ссылка в Горький академика Сахарова А.Д.
- 4 Операция США и их союзников в Ираке

4. Расположите в хронологической последовательности исторические события последней трети XX – XXI веков:

- 1 Операция США и его союзников в Афганистане
- 2 Летние Олимпийские игры в Москве
- 3 «Бархатная» революция в Чехословакии
- 4 Начало 2-й Чеченской войны

5. Расположите в хронологической последовательности исторические события последней трети XX – XXI веков:

- 1 Гибель атомной подводной лодки «Курск»
- 2 Маастрихтский договор (Договор о Европейском союзе)
- 3 Избрание Медведева Д.А. на пост Президента России
- 4 Распад СССР

6. Расположите в хронологической последовательности исторические события последней трети XX – XXI веков:

- 1 Вооружённый конфликт в Южной Осетии
- 2 Избрание Ельцина Президентом России (1-й раз)
- 3 Операция США и его союзников в Афганистане
- 4 Введение монет и банкнот евро в Европейском союзе

7. Расположите в хронологической последовательности исторические события последней трети XX – XXI веков:

- 1 Бомбардировки авиацией НАТО Югославии
- 2 Объединение Германии
- 3 Вывод советских войск из Афганистана
- 4 Начало вооружённого конфликта в Сирии

8. Расположите в хронологической последовательности исторические события последней трети XX – XXI веков:

- 1 Зимние Олимпийские игры в Сочи
- 2 Уничтожение террористами всемирного торгового центра в США
- 3 Избрание Медведева Д.А. на пост Президента России

4 Маастрихтский договор (Договор о Европейском союзе)

9. Расположите в хронологической последовательности исторические события последней трети XX – XXI веков:

- 1 Избрание Горбачёва М.С. Генеральным Секретарём ЦК КПСС
- 2 «Бархатная» революция в Чехословакии
- 3 На свет появился семимиллиардный житель земли
- 4 Запуск в работу газопровода «Северный поток»

10. Расположите в хронологической последовательности исторические события последней трети XX – XXI веков:

- 1 Начало 1-й Чеченской войны
- 2 Поражение США в войне с Вьетнамом
- 3 Объединение Германии
- 4 Вооружённый конфликт в Южной Осетии

11. Расположите в хронологической последовательности исторические события последней трети XX – XXI веков:

- 1 Вывод советских войск из Афганистана
- 2 Атака чеченских террористов на город Будёновск
- 3 Высылка из СССР писателя Солженицина А.И.
- 4 Начало строительства газопровода «Южный поток»

12. Расположите в хронологической последовательности исторические события последней трети XX – XXI веков:

- 1 Начало 2-й Чеченской войны
- 2 Принятие 1-й части Гражданского кодекса в России
- 3 Начало операции США и их союзников в Ираке
- 4 Принятие брежневской Конституции СССР

13. Расположите в хронологической последовательности исторические события последней трети XX – XXI веков:

- 1 Маастрихтский договор (Договор о Европейском союзе)
- 2 Катастрофа на Чернобыльской АЭС на Украине
- 3 Операция США и его союзников в Афганистане
- 4 Образование и провал ГКЧП в СССР

14. Расположите в хронологической последовательности исторические события последней трети XX – XXI веков:

- 1 Вооружённый конфликт в Южной Осетии
- 2 Создание правозащитной организации Московская Хельсинская Группа
- 3 Уничтожение террористами всемирного торгового центра в США
- 4 Конституционный кризис и расстрел российского парламента

15. Расположите в хронологической последовательности исторические события последней трети XX – XXI веков:

- 1 Начало приватизации государственного имущества в России
- 2 Подписание СССР заключительного акта по безопасности и сотрудничеству в Европе

- 3 Избрание Горбачёва М.С. Генеральным Секретарём ЦК КПСС
- 4 Бомбардировки авиацией НАТО Югославии

16. Расположите в хронологической последовательности исторические события последней трети XX – XXI веков:

- 1 Заключение соглашения о создании Союза Независимых Государств (СНГ)
- 2 Дефолт в России
- 3 Избрание Медведева Д.А. на пост Президента России
- 4 Советские ВВС сбили Южно-Корейский самолёт, вторгнувшийся на территорию СССР

17. Расположите в хронологической последовательности исторические события последней трети XX – XXI веков:

- 1 Начало обучения в СППК 156 группы
- 2 Принятие Конституции России
- 3 Принятие третьей (последней) Конституции СССР
- 4 Избрание Ельцина Президентом России (1-й раз)

18. Расположите в хронологической последовательности исторические события последней трети XX – XXI веков:

- 1 Вывод советских войск из Афганистана
- 2 Подписание договора СНВ-1 между СССР и США
- 3 Избрание Горбачёва М.С. Генеральным Секретарём ЦК КПСС
- 4 Дефолт в России

19. Расположите в хронологической последовательности исторические события последней трети XX – XXI веков:

- 1 Подписание СССР заключительного акта по безопасности и сотрудничеству в Европе
- 2 Начало 2-й Чеченской войны
- 3 Подписание договора между Россией и США СНВ-2
- 4 Вступление России в ВТО

20. Расположите в хронологической последовательности исторические события последней трети XX – XXI веков:

- 1 Уничтожение террористами всемирного торгового центра в США
- 2 Договор о создании Союзного государства России и Белоруссии
- 3 Катастрофа на Чернобыльской АЭС на Украине
- 4 Начало строительства газопровода «Южный поток»

21. Расположите в хронологической последовательности исторические события последней трети XX – XXI веков:

- 1 Чемпионат мира по футболу в России
- 2 Избрание Горбачёва М.С. Президентом СССР
- 3 Соглашение между Россией и США в исследовании космоса
- 4 Последняя деноминация рубля в России

22. Расположите в хронологической последовательности исторические события последней трети XX – XXI веков:

- 1 Год празднования 300-летия Санкт-Петербурга
- 2 Введение монет и банкнот евро в Европейском союзе
- 3 Вступление России в ВТО
- 4 Катастрофа на Чернобыльской АЭС на Украине

23. Расположите в хронологической последовательности исторические события последней трети XX – XXI веков:

- 1 Поражение США в войне с Вьетнамом
- 2 Заключение российско-китайского договора о добрососедстве
- 3 Вооружённый конфликт в Южной Осетии
- 4 Договор между Россией и США СНВ-2

24. Расположите в хронологической последовательности исторические события последней трети XX – XXI веков:

- 1 Избрание Барака Обамы Президентом США на 2-й срок
- 2 Вывод советских войск из Афганистана
- 3 Конституционный кризис и расстрел российского парламента
- 4 Образование и провал ГКЧП в СССР

25. Расположите в хронологической последовательности исторические события последней трети XX – XXI веков:

- 1 На свет появился семимиллиардный житель Земли
- 2 Принятие Конституции России
- 3 Заключение соглашения о создании Союза Независимых Государств (СНГ)
- 4 Начало приватизации государственного имущества в России

Примечание:

1. Оценка знаний студента:
 - Количество правильных ответов: от 13 до 16 – 3 (удовлетворительно)
 - Количество правильных ответов: от 17 до 21 – 4 (хорошо)
 - Количество правильных ответов: от 22 до 25 – 5 (отлично)
2. Время на тест – до 30 минут

государственное автономное профессиональное образовательное учреждение
Архангельской области
«Вельский сельскохозяйственный техникум имени Г. И. Шибанова»
(ГАПОУ Архангельской области «ВСТ»)

УТВЕРЖДАЮ

зам. директора по учебной работе

_____ С.Н. Рохина

« ____ » _____ 20 ____ г.

ФОНДЫ ОЦЕНОЧНЫХ СРЕДСТВ
ПО УЧЕБНОЙ ДИСЦИПЛИНЫ
ОГСЭ.02 ИНОСТРАННЫЙ ЯЗЫК

Вельск 2023

Контрольно - оценочные средства разработаны на основе Федерального государственного образовательного стандарта среднего профессионального образования по специальности 40.02.02 Правоохранительная деятельность, утвержденного приказом Министерства образования и науки Российской Федерации от 12 мая 2014 г. № 509 и рабочей программы учебной дисциплины ОГСЭ.03 Иностранный язык

Разработчик: преподаватель Коткина С.В.

Контрольно - оценочные средства рассмотрены и одобрены на заседании

МЦК _____

Протокол № _____

Председатель МЦК _____

СОДЕРЖАНИЕ

	Стр.
1. ПАСПОРТ комплекта КОС ПО УЧЕБНОЙ ДИСЦИПЛИНЕ.....	4
2. СПЕЦИФИКАЦИЯ ОЦЕНОЧНЫХ СРЕДСТВ	10
3. ВАРИАНТЫ ОЦЕНОЧНЫХ СРЕДСТВ.....	11
4. КРИТЕРИИ ФОРМИРОВАНИЯ ОЦЕНКИ ПО КАЖДОМУ ОЦЕНОЧНОМУ СРЕДСТВУ.....	41

1. ПАСПОРТ

комплекта контрольно-оценочных средств по учебной дисциплине «Иностранный язык»

1.1. Общие положения

Контрольно-оценочные средства (КОС) разработаны в соответствии с требованиями основной профессиональной образовательной программы (ОПОП) и Федерального государственного стандарта по специальности среднего профессионального образования (СПО) 40.02.02 Правоохранительная деятельность и программы учебной дисциплины «Иностранный язык».

Контрольно-оценочные средства предназначены для контроля и оценки образовательных достижений обучающихся, освоивших программу учебной дисциплины «Иностранный язык» для специальности СПО 40.02.02 Правоохранительная деятельность

КОС ВКЛЮЧАЮТ В СЕБЯ КОНТРОЛЬНЫЕ МАТЕРИАЛЫ ДЛЯ ПРОВЕДЕНИЯ ТЕКУЩЕГО КОНТРОЛЯ И ПРОМЕЖУТОЧНОЙ АТТЕСТАЦИИ В ФОРМЕ ДИФФЕРЕНЦИРОВАННОГО ЗАЧЁТА.

1.2. Результаты освоения дисциплины, подлежащие проверке

Результаты обучения (освоенные умения, усвоенные знания)	Основные показатели оценки результатов
1	2
<p>У1 - общаться (устно и письменно) на иностранном языке на профессиональные и повседневные темы;</p> <p>У2- переводить (со словарем) иностранные тексты профессиональной направленности;</p> <p>У3- самостоятельно совершенствовать устную и письменную речь, пополнять словарный запас.</p> <p>З- лексический (1200-1400 лексических единиц) и грамматический минимум, необходимый для чтения и перевода (со словарем) иностранных текстов профессиональной направленности.</p>	<ul style="list-style-type: none"> - Правильно артикулировать и произносить гласные и согласные звуки; - Правильно употреблять разговорные формулы (клише) в коммуникативных ситуациях; - Составлять связный текст с использованием ключевых слов на бытовые и профессиональные темы; - Представить устное сообщение на заданную тему (с предварительной подготовкой); - Воспроизвести краткий или подробный пересказ прослушанного или прочитанного текста; - Беседовать, используя элементы описания, повествования и рассуждения по тематике текущего года обучения и предыдущих лет обучения - Обсуждать прочитанные и прослушанные тексты, выражая свое мнение и отношение к изложенному. - Различать характерные особенности иностранной языковой речи - Воспроизводить все звуки иностранного языка, интонацию повелительных, повествовательных (утвердительных и отрицательных) и вопросительных предложений. - Воспринимать на слух речь преподавателя и звукозапись диктора, построенную в основном на изученном материале и включающую до 3% незнакомых слов, о значении которых можно догадываться и незнание которых не влияет на понимание прослушанного. -Выделять ключевые слова и основную идею звучащей речи; - Распознавать смысл монологической и диалогической речи; - Воспринимать на слух материалы по тематике специальности средней трудности. - Грамотно читать новые тексты общекультурного, общенаучного характера и тексты по специальности; - Определять содержание текста по знакомым словам, интернациональным словам, географическим названиям и т.п.; - Распознавать значение слов по контексту; - Выделять главную и второстепенную информацию; - Переводить (со словарем) бытовые, литературные и специальные тексты с иностранного языка на русский язык и с русского языка на иностранный язык

1	2
	<ul style="list-style-type: none">- Систематизировать, объяснить и дать примеры грамматических правил и явлений.- Правильно применять в речи грамматические конструкции и структуры.- правильно писать текст под диктовку;- письменно излагать содержание прочитанного текста- письменно переводить текст на иностранный язык;

1.3. Распределение основных показателей оценки результатов по видам аттестации

Код и наименование элемента умений или знаний	Виды аттестации	
	<i>Текущий контроль</i>	<i>Промежуточная аттестация</i>
<p>У1 -общаться (устно и письменно) на иностранном языке на профессиональные и повседневные темы;</p> <p>У2-переводить (со словарем) иностранные тексты профессиональной направленности;</p> <p>У3-самостоятельно совершенствовать устную и письменную речь, пополнять словарный запас.</p> <p>З-лексический (1200-1400 лексических единиц) и грамматический минимум, необходимый для чтения и перевода (со словарем) иностранных текстов профессиональной направленности.</p>	По каждому показателю контроль производится комплексно в объеме проверяемой темы	

1.4. Распределение оценочных средств по элементам знаний и умений текущего контроля

Содержание учебного материала по программе УД	Тип контрольного задания				
	УО	Т	ПК	Р	Д
Раздел 1. Развивающий					
<i>Подраздел 1.1. Разговорные темы</i>					
1.1.1. Город (улицы, адреса, общественные места, учреждения, магазины продуктовые и продовольственные, пункты питания, транспорт)	+				
1.1.2 Спорт. Олимпийские игры.					+
1.1.3. Путешествия (виды путешествий; путешествия по историческим местам Англии и России)			+		+
1.1.4. Россия (столица, географическое положение, политическое устройство, полезные ископаемые, промышленность, культура и искусство)					+
1.1.5. Великобритания (столица, географическое положение, политическое устройство, полезные ископаемые, промышленность, культура и искусство)					+
1.1.6 Национальные традиции и праздники					+
1.1.7 Различие между городом и деревней. Преимущества и недостатки жизни в городе. Преимущества и недостатки жизни в деревне					+
1.1.8 Шедевры мирового искусства и культуры (собрания музеев России и Великобритании). Чудеса света (Три чуда по Геродоту. Семь чудес света античного мира. Современные семь чудес света).					+
1.1.9 Человек и природа. Проблемы экологии. Защита окружающей среды					+
1.1.10 Выдающиеся учёные и их открытия. Лауреаты Нобелевской премии				+	
<i>Подраздел 1.2 Грамматика</i>					
1.2.1 Предлоги местоположения. Предлоги направления движения. Образование общих и специальных вопросов Исчисляемые и неисчисляемые существительные Наречия меры и степени. Неопределенно-личные местоимения Степени сравнения прилагательных и наречий		+			
1.2.2 Past Simple, Future Simple.		+			
1.2.3 Present Continuous для выражения будущего времени. Предлоги времени. Глаголы в Present Simple для выражения действий в будущем Конструкция: «to be going to». Past Simple, конструкция «used to»		+			

1.2.4 Simple Passive, Continuous Passive, Perfect Passive		+			
1.2.5 Времена группы Perfect Continuous (Present Perfect Continuous/ Past Perfect Continuous/Future Perfect Continuous)		+			
1.2.6 Герундий		+			
1.2.7 Инфинитив. Инфинитивные обороты		+			
1.2.8 Причастие I Причастие II		+			
1.2.9 Сослагательное наклонение		+			
1.2.10 Условные предложения		+			
Раздел 2. Профессионально – ориентированная тематика					
2.1					+
2.2	+				+
<i>Подраздел 2.2 Грамматика</i>	+				
2.2.1 Словообразование (повторение, обобщение): Суффиксы <i>-ion/-sion/-tion, -er/or; -ly, -ic, -ment, -(i)ty, -ive, -al, -able, ible, -ure, -ture, -ous, -ance/-ence, -ant/-ent, ness, -ing, -ful, -less, -ize.</i> Префиксы <i>un-/in-/ir-/il-/im-/re-</i> Усилительная конструкция <i>It is (was)... who (that)</i> Конверсия. Цепочка определений Функции и перевод слов <i>one (ones)</i> Функция и перевод слов <i>that (those)</i> Многозначность глаголов <i>shall, will, should, would, to be, to have</i> Составные предлоги. Составные союзы Интернациональные слова.		+		+	

Условные обозначения в Таблице 1.4:

У– устный ответ

Т–тестирование

ПК– проверка конспектов

Р – реферат

Д– доклад, презентация

1.5. Распределение оценочных средств по элементам знаний и умений на промежуточной аттестации

Код и наименование элемента умений или знаний	Виды аттестации
	<i>Промежуточная аттестация</i>
У1 -общаться (устно и письменно) на иностранном языке на профессиональные и повседневные темы; У2-переводить (со словарем) иностранные тексты профессиональной направленности; У3-самостоятельно совершенствовать устную и письменную речь, пополнять	По каждому показателю контроль производится комплексно в объеме проверяемой темы

словарный запас. 3-лексический (1200-1400 лексических единиц) и грамматический минимум, необходимый для чтения и перевода (со словарем) иностранных текстов профессиональной направленности.	
---	--

2. СПЕЦИФИКАЦИЯ ОЦЕНОЧНЫХ СРЕДСТВ

2.1. Назначение

2.1.1. Тесты для текущего контроля и оценки знаний и умений студентов по программе учебной дисциплины «Иностранный язык» основной профессиональной образовательной программы.

2.1.1.1. Контингент аттестуемых: *студенты*

2.1.1.2. Форма и условия аттестации: текущий контроль после каждого раздела учебной дисциплины.

2.1.1.3. Время выполнения: 10 мин.

2.1.1.4. Рекомендуемая литература для разработки оценочных средств и подготовки обучающихся к аттестации.

А) Безкоровайная Г.Т., Соколова Н.И., Койранская Е.А., Лаврик Г.В. «Planet of English» Учебник английского языка для НПО и СПО / под ред. Галкина Н.П. - М.: Издательский центр «Академия», 2015.

Б) Единый государственный экзамен: английский язык: индивидуальный комплект тренировочных материалов: 2014: вариант № 1, № 2. - М. Просвещение; СПб, р.37, 2014

В) Сборник тестов для подготовки к ЕГЭ по английскому языку. М.В. Вербицкая - Макмиллан, Оксфорд, р. 217, 2014

2.1.1.5. Тесты для промежуточного контроля

2.1.1.6. Контингент аттестуемых: *студенты*

2.1.1.7. Форма и условия аттестации: *промежуточный контроль по окончании всего курса учебной дисциплины*

2.1.1.8. Время выполнения: 45 мин.

2.1.1.9. Рекомендуемая литература для разработки оценочных средств и подготовки обучающихся к аттестации.

А) Безкоровайная Г.Т., Соколова Н.И., Койранская Е.А., Лаврик Г.В. «Planet of English» Учебник английского языка для НПО и СПО / под ред. Галкина Н.П. - М.: Издательский центр «Академия», 2015.

Б) Единый государственный экзамен: английский язык: индивидуальный комплект тренировочных материалов: 2017: вариант № 1, № 2. - М. Просвещение; СПб, р.37, 2017

В) Сборник тестов для подготовки к ЕГЭ по английскому языку. М.В. Вербицкая - Макмиллан, Оксфорд, р. 217, 2017

3. ВАРИАНТЫ ОЦЕНОЧНЫХ СРЕДСТВ

3.1 Тесты (текущий контроль)

Подраздел 2. Грамматика
Тип: Блок задач с выбором ответа

Исчисляемые и неисчисляемые существительные

CARD 1

1. We bought ... book in the Barnes and Noble shop.
A) a
B) an
C) some

2. Ms. Smith found ... glass from the broken window on the floor.
A) a
B) an
C) some

3. There is ... room for 4 people in my car.
A) a
B) an
C) some

4. I don't like these boots, but I really like the ... you are wearing.
A) one
B) any
C) ones

5. cups of coffee do you drink every day?
A) How much
B) How many

6. There isn'telectricity at the campsite.**HO**
A) a
B) an
C) some
D) any

7. I'll buy bottle of water at the beach.
A) a
B) an
C) some
D) any

8. Have you gotlemons?
A) a
B) an
C) some
D) any

9. cheese do you buy for a week?
A) How much
B) How many

10. Would you like ... fruit?

- A) a
- B) some
- C) any
- D) many

CARD 2

1. cups of coffee do you drink every day?

- A) How much
- B) How many

2. We need _____ chairs for the meeting

- A) a few
- B) a little
- C) some

3. Do we have _____ milk in the house?

- A) a
- B) any

4. We need to buy _____ computer equipment

- A) many new
- B) lots of new

5. My father gave me _____ while I was growing up.

- A) many good advices
- B) a lot of good advice

6. Could you please give me _____ about the English courses you offer?

- A) an information
- B) some information

7. Yes, we've had _____ this year.

- A) many snow
- B) a lot of snow

8. I don't think we have _____ drinks for all the guests.

- A) an enough
- B) enough

9. Don't worry, we have _____ time to get to the airport.

- A) plenty of
- B) many

10. There are _____ clothing stores in the mall

- A) much
- B) many

.Неопределенные местоимения

CARD 1

1... Do you want to go. ...in the evening? – Oh, no. I prefer to stay at home. I want to watch TV. There is a new show tonight.

- A) somewhere
- B) everywhere
- C) nowhere

2. Ann saidbut I didn't understand her.

- A) something
- B) anything
- C) nothing

3.knows where Gilda is at present. She hasn't left her address to anyone.

- A) someone
- B) anyone
- C) noone

4. Can I take one of your books? – Of course. Take. ...youlike.

- A) something
- B) anything
- C) nothing

5.I like the people hereis so nice.

- A) everything
- B) everybody
- C) somebody

6. Do you know in London? – Yes, a few people.

- A) somebody
- B) anybody
- C) nobody

7. David's house is full of books. Therearebooks.....

- A) somewhere
- B) everywhere
- C) nowhere

8. I looked at the TV guide. There wasn't..... interesting on TV that day.

- A) something
- B) anything
- C) nothing

9. I know..... about your town. Will you tell me something about it?

- A) something
- B) nothing
- C) everything

10 Look! has broken the window

- A) somebody

- B) anybody
- C) nobody

CARD 2

1. I know..... about your town. Will you tell me something about it?
 - A) something
 - B) nothing
 - C) everything

2. Look! has broken the window
 - A) somebody
 - B) anybody
 - C) nobody

3. Would you like..... to drink? – Yes, please – a glass of apple juice.
 - A) something
 - B) anything
 - C) nothing

4. There are no chairs in the room; I have to sit on.
 - A) something
 - B) anything
 - C) nothing

5. The movie theatre is empty; there is.....in the auditorium.
 - A) somebody
 - B) anybody
 - C) nobody

6. I don't know about car engines.
 - A) something
 - B) anything
 - C) nothing

7. Jerry is living in Canada now near Vancouver.
 - A) somewhere
 - B) anywhere
 - C) nowhere

8. Do you want to go in the evening? – Oh, no. I prefer to stay at home. I want to watch TV. There is a new show tonight.
 - A) somewhere
 - B) everywhere
 - C) nowhere

9. Ann saidbut I didn't understand her.
 - A) something
 - B) anything
 - C) nothing

10. knows where Gilda is at present. She hasn't left her address to anyone.
A) someone
B) anyone
C) no one

Степени сравнения прилагательных

CARD 1

1. Leo drives a car well, but Collin does it
A) the best
B) better
C) as well
2. I have known Liz for years. She is than her sister Jane.
A) far more serious
B) a bit serious
C) not so serious
3. Some students are..... about their homework as others.
A) more serious
B) not serious
C) not as serious
4. I like skiing..... as skating.
A) more
B) as much
C) as more
5. Her illness wasthan we at first had thought.
A) the most serious
B) not as serious
C) far more serious
6. Who isamong your friends?
A) the oldest
B) older
C) as old
7. Ron Gregg has just written a new book. His.... book is selling very well.
A) latter
B) last
C) latest
8. We are going to be late for the concert. Can you walk.....?
A) a lot faster
B) a bit faster
C) the fastest

9. I have never liked studying Chemistry; it is subject for me.
A) the least interesting
B) The most interesting
C) less interesting

10. "This isplace to cross the street in," the policeman warned us.
A) more dangerous
B) the most dangerous
C) so dangerous

CARD 2

1.I have never liked studying Chemistry; it is subject for me.
A) the least interesting
B) The most interesting
C) less interesting

2. "This isplace to cross the street in," the policeman warned us.
A) more dangerous
B) the most dangerous
C) so dangerous

3. 6.I don't know much but he knows..... than I do.
A) less
B) even little
C) even less

4. Peter, you are..... than I thought you to be.
A) even lazier
B) as lazy as
C) more lazier

5. This is story in this book. I liked it best of all.
A) more interesting
B) the most interesting
C) not so interesting

6.They've gotmoney than they need.
A) less
B) the least
C) little

7. Philip is so quiet and obedient He ischild I have ever met.
A) well-behaved
B) the best-behaved
C) better-behaved

8.Leo drives a car well, but Collin does it
A) the best

- B) better
- C) as well

9. I have known Liz for years. She is than her sister Jane.

- A) far more serious
- B) a bit serious
- C) not so serious

10. 5. Some students are about their homework as others.

- A) more serious
- B) not serious
- C) not as serious

Past Simple

CARD 1

1 My uncle ____ a yacht last week.

- A) did buy B) bought C) buyed

2 She ____ French when she was at school.

- A) study B) did study C) studied

3 I ____ the bills last month.

- A) didn't pay B) didn't paid C) payed

4 ____ a new TV program yesterday?

- A) Watched you B) Did you watch C) Did you watched

5 It was my brother's birthday on Sunday, so I ____ him a postcard.

- A) sent B) send C) sended

6 We ____ last night due to the nasty weather.

- A) didn't went out B) did go out C) didn't go out

7 Who ____ the first airplane?

- A) did invented B) did invent C) invented

8. My grandfather ____ violin very well when he was young.

- A) can play B) could play C) could played

9. We ____ a lot last year.

- A) did travel B) travelled C) did travelled

10 When ____ Maria?

- A) did you last see B) did you last saw C) you last saw

CARD 2

1. We ___ to sell our old house and buy a new one.
A) did decide B) did decided C) decided
2. I ___ when I was getting off the bus.
A) slipped B) sliped C) did slip
3. How much time ___ in Germany last month?
A) did you spend B) did you spent C) did you spend
4. John was so thirsty that he ___ two glasses of water.
A) drink B) drank C) drank
5. It was hot, so I ___ the window.
A) did open B) open C) opened
6. Sandra ___ her English exam successfully yesterday.
A) passed B) passed C) did pass
7. When ___ your new garage?
A) did you built B) did you build C) you built
8. The film was boring. I ___ it.
A) enjoy B) didn't enjoyed C) didn't enjoy
9. Nobody ___ while we were having dinner.
A) didn't phone B) phoned C) did phone
10. We ___ a nice time at seaside last summer.
A) had B) did have C) haved

Future Simple

CARD 1

1. ... you finish any educational establishment next year? – No, I ... only finish school in 2 years.
a) will/will
b) are/ won't
c) will not/ do
d) will/ am
2. My cousins ... on us in two-three months. Let's buy some gifts for them.
a) will be calling
b) will have called
c) will call
d) call

3. I ... give you to hold my puppy in your arms (держатънаруках) tomorrow because it's afraid of other people, especially strangers.
- a) not
 - b) will
 - c) won't
 - d) will not
4. I hope he ... all the quarrels we have had for the last five years.
- a) will forget
 - b) is forgetting
 - c) won't forget
 - d) will forgotten
5. Do you have a credit card? If no, we can give it to you for free – No, I ... cash.
- a) will be paying
 - b) will have paid
 - c) am paying
 - d) will pay
6. We expect he ... soon, otherwise we'll be frozen. Then I'm sure we ... cold.
- a) will come/ will catch
 - b) would be/would catch
 - c) will come/would
 - d) comes/ catch
7. Next week my parents ... from a long distance (дальнее) voyage.
- a) will be returned
 - b) would return
 - c) will return
 - d) will have returned
8. In ten days he ... healthy as usual if he sticks to the doctor's rules and recommendations.
- a) won't
 - b) will
 - c) will have
 - d) will be
9. In several days she ... a diploma and afterwards she ... job-hunting.
- a) Would get/would start
 - b) will have got/ will start
 - c) will get/will start
 - d) will be getting/starts
10. What ... they ... the day after tomorrow if they have no money.
- a) will/bought
 - b) will/be buying
 - c) would/buy
 - d) will/buy

CARD 2

1.1 I'm tired. I (go) to bed.

- a) I'll
- 2) I will go
- 3) I'd go

2.2 It's late. I think I (take) a taxi.

- a) will take
- b) hall take
- c) am take

3.3 _____ I (answer) the question?

- a) Shall
- b) Will
- c) Shall not

4.4 We don't know their address. What (we/do)?

- a) What are we do
- b) What will we do
- c) What shall we do

5.5 Our test (not/take) long.

- a) doesn't take
- b) willn't take
- c) won't take

6.6 I'm afraid they (not/wait) for us.

- a) don't wait
- b) will not be waited
- c) won't wait

7.7 Diana (come) to the party tomorrow?

- a) Shall Diana come
- b) Will Diana come
- c) Does Diana come

8.8 You (arrive) in Paris tomorrow evening.

- a) arrive
- b) will arrive
- c) arriving

9.9 The boy (remember) this day all his life.

- a) will remember
- b) should remember
- c) remembers

10.10 Perhaps they (buy) a new house this year.

- a) bought

- b) I'll buy
- c) buying

Passive Voice

CARD 1

1. Over 57 million students.....in American schools which range from kindergartens to high schools.
 - A) were enrolled
 - B) are enrolled
 - C) has been enrolled

2. Tomhis key.
 - A) has lost B) has been lost
 - C) was lost

3. I don't think we must.....everything tomorrow.
 - A) finish
 - B) have finished
 - C) be finished

4. America's first college, Harvard,..... in Massachusetts in 1636.
 - A) Is being founded
 - B) had been founded
 - C) was founded

5. Local police.....the bank robber.
 - A) have been arrested
 - B) have arrested
 - C) was arrested

6. The bridge.....by tomorrow morning.
 - A) will have been reconstructed
 - B) is being reconstructed
 - C) will be reconstructed

7. While we were on holiday, our camera.....from our hotel room.
 - A) was stolen
 - B) has been stolen
 - C) had been stolen

8. Four people.....in a train crash.
 - A) killed
 - B) have killed
 - C) have been killed

9. The book.....by Hardy.
 - A) wrote
 - B) was written
 - C) was wrote

10. The roomlater.

- A) will clean
- B) will be cleaned
- C) has been cleaned

CARD 2

1. Four people.....n a train crash.

- A) killed
- B) have killed
- C) have been killed

2. Detroit.....Motown in the past.

- A) was called
- B) is called
- C) called

3They.....this clock now.

- A) repair
- B) are repairing
- C) are being repaired

4. The room.....later.

- A) will clean
- B) will be cleaned
- C) has been cleaned

5. When the manager arrived, the problem.....

- A) had already been solved
- B) had already solved
- C) had solved

6. The book.....by Hardy.

- A) wrote
- B) was written
- C) was wrote

7. Over 57 million students.....in American schools which range from kindergartens to high schools.

- A) were enrolled
- B) are enrolled
- C) has been enrolled

8. Local police.....the bank robber.

- A) have been arrested
- B) have arrested
- C) was arrested

9. The bridge.....by tomorrow morning.

- A) will have been reconstructed

- B) is being reconstructed
- C) will be reconstructed

10. America's first college, Harvard,.....in Massachusetts in 1636.

- A) Is being founded
- B) had been founded
- C) was founded

Герундий

CARD 1

1. Don't be afraid. ...into the swimming pool; it's quite deep.

- 1) of diving
- 2) to dive
- 3) dive

2. Where do you and your friends plan. ...for the next summer vacations?

- 1) go
- 2) going
- 3) to go

3. The child hurt her leg badly and started to complain. ...having severe pains in it.

- 1) of
- 2) about
- 3) at

4. Anne was able to keep the kids stilltelling them an interesting story.

- 1) by
- 2) on
- 3) instead of

5. I am not at all sure if Arthur is really interested.... the truth.

- 1) learn
- 2) in learning
- 3) to learn

6..... looking out of the window, they noticed a fire in the opposite building.

- 1) after
- 2) on
- 3) at

7. Bob found himself in an awkward situation.... coming to see his friend too early.

- 1) without
- 2) for
- 3) through

8. The comedy was hilarious, but somehow I didn't feel like..... .

- 1) laugh
- 2) laughing
- 3) to laugh

9. Ben asked to excuse himnot being able to get in touch with me.

- 1) on
- 2) while
- 3) for

10. I believe I will still have an opportunity ofyou to my school buddies.

- 1) introducing
- 2) to introduce
- 3) being introduced

CARD 2

1. Ben asked to excuse himnot being able to get in touch with me.

- 1) on
- 2) while
- 3) for

2. I believe I will still have an opportunity ofyou to my school buddies.

- 1) introducing
- 2) to introduce
- 3) being introduced

3. Let's get together tonight. I want to talk abouta new business.

- 1) opening
- 2) open
- 3) to open

4. Adam offered.....for me tonight because he saw that I felt awful.

- 1) working
- 2) work
- 3) to work

5. Your reproach is not fair. I am surprised.....your having said this.

- 1) of
- 2) on
- 3) at

6. His son's car crashed into a wall. The terrible tragedy prevented him.....doing what was right or reasonable.

- 1) from
- 2) in
- 3) of

7. I don't like. these shorts; they are too tight.

- 1) to wear
- 2) wearing
- 3) wear

8. Don't be afraidinto the swimming pool; it's quite deep.

- 1) of diving
- 2) to dive
- 3) dive

9. Where do you and your friends plan. ...for the next summer vacations?

- 1) go
- 2) going
- 3) to go

10. The child hurt her leg badly and started to complainhaving severe pains in it.

- 1) of
- 2) about
- 3) at

Модальные глаголы

Варианты ответов:

A) can B) could C) can't D) couldn't E) be able to

CARD 1

1. They had fish hooks, so they catch fish. (hook-крючок)
2. The raft is so small we.....lie down comfortably. (raft-плот)
3. Jane has got two books, so she read any of them.
4. They didn't have any shampoo, so they.... wash their hair.
5. When the ship disappeared, Mary cried and cried. She.....stopcrying.
6. They won't.... to drive a car until they are eighteen.
- 7.they hear it before they saw it?
8. When she was a baby she only cry.
9. You.... enter the club without a card.
10. You.... do it yesterday.

CARD 2

1. You ... do it even if you tried.
2. He used ... to speak Italian well.
3. Cheques...be accepted only with a bank card. (ассерт-принимать)
4. You ... easily have done it.
5. In two weeks you will ... speak another language.
6. I stepped aside so that she ... go in.
7. The news ... be true.
8. We ... have driven to the city in two hours if we hadn't stopped for lunch.
9. As the ship entered the harbor, we ... see the Statue of Liberty. (harbor-гавань)
- 10.they see us together when we were on holiday?

Conditional I, II, III. Сослагательное наклонение

CARD 1

1. The other day I watched a dog dance in the middle of the square. If I.....it with my own eyes, I would have never believed it.
 - 1) wouldn't have seen
 - 2) hadn't seen
 - 3) didn't see

2. The fire alarm sounded and it was ordered that everybody the building as soon as possible.
 - 1) would leave
 - 2) should leave
 - 3) could leave

3. John has a very nice personality. If you. ...him better, you would like him more.
 - 1) had known
 - 2) know
 - 3) knew

4. I came out onto the porch to face a terrible destruction and I felt as if I.....
 - 1) went mad
 - 2) had gone mad
 - 3) would have gone mad

5. If you were not busy tomorrow I.... you to go on a picnic with us.
 - 1) would invite
 - 2) invited
 - 3) will invite

6. Now, children. It is high time you.....
 - 1) were washed and dressed
 - 2) would be washed and dressed
 - 3) were have been washed and dressed

7. Why do you look so scared? What's the matter? It seems as if you. ...a ghost.
 - 1) saw
 - 2) see
 - 3) had seen

8. Police officer Toby Stuart wished heenough information about Mandy's past.
 - 1) had
 - 2) had had
 - 3) would have

9. It is important that he. ...the entire truth however unpleasant it might be.
 - 1) should know
 - 2) would know
 - 3) knew

10. Jeremy suggested they..... sightseeing on the very first day of their arrival in Tokyo.

- 1) could go
- 2) should go
- 3) went

CARD 2

1. It is important that he. ...the entire truth however unpleasant it might be.
 - 1) should know
 - 2) would know
 - 3) knew

2. Jeremy suggested they..... sightseeing on the very first day of their arrival in Tokyo.
 - 1) could go
 - 2) should go
 - 3) went

3. Paul is as cool as a cucumber. It is strange that he.... in the fight.
 - 1) should get involved
 - 2) got involved
 - 3) should have got involved

4. If the firefighters.....the necessary skills, they wouldn't have been able to save the house.
 - 1) didn't have
 - 2) hadn't had
 - 3) wouldn't have

5. If he had sold out everything yesterday in the day time, he. ... for home immediately.
 - 1) would leave
 - 2) would have left
 - 3) should have left should have left

6. But for his laziness Timothyquite successful in business.
 - 1) might be
 - 2) would be
 - 3) should be

7. Sara didn't pay any attention to what I had told her to do. Oh, if she my advice!
 - 1) had taken
 - 2) would have taken
 - 3) took

8. The fire alarm sounded and it was ordered that everybody.....the building as soon as possible.
 - 1) would leave
 - 2) should leave
 - 3) could leave

9. John has a very nice personality. If you. ... him better, you would like him more.
 - 1) had known
 - 2) know
 - 3) knew

10. The other day I watched a dog dance in the middle of the square. If I.....it with my own eyes, I would have never believed it.

- 1) wouldn't have seen
- 2) hadn't seen
- 3) didn't see

Согласование времен. Прямая и косвенная речь.
Особенности перевода прямой речи в косвенную

CARD 1

1. George was worried if enough time to finish his report for the conference.
 - A) would he be staying
 - B) he would be staying
 - C) would have been staying

2. Wanda complained to me that the children. very naughty that evening.
 - A) was
 - B) had been
 - C) were

3. Mark replied he didn't think Jane.....by the following Sunday yet.
 - A) would have arrived
 - B) would arrive
 - C) had arrived

4. Ann begged me not to tell her father what earlier that day.
 - A) happen
 - B) had happened
 - C) would happen

5. Could you ask Alex how long at the hotel "Grandsons"?
 - A) would have been staying
 - B) he would be staying
 - C) would he be staying

6. Did you sayvery early the following morning?
 - A) you would have to get up
 - B) would you have to get up
 - C) will you have to get up

7. I thought you said Jack..... you when he got back from his trip to the mountains.
 - A) ought to phone
 - B) would phone
 - C) phoned

8. The pupil explained to the teacher that he couldn't come to school that day because he.....
 - A) was ill
 - B) had been ill
 - C) is ill
 - D) has been ill

9. The policeman warned us that..... the street against the red light.
 - A) we mustn't cross

- B) mustn't we cross
- C) we don't have to cross

10. Why did you say that Paul.....a careful driver?
- A) isn't
 - B) wasn't
 - C) hadn't been

CARD 2

1. The policeman warned us that..... the street against the red light.
- A) we mustn't cross
 - B) mustn't we cross
 - C) we don't have to cross
2. Jerry said that by the end of the year he in his new house for four years.
- A) would have been living
 - B) would be living
 - C) could live
3. Why did you say that Paul.....a careful driver?
- A) isn't
 - B) wasn't
 - C) hadn't been
4. The shop assistant showed me a book and said that the book..... the museums of our town.
- A) described
 - B) was describing
 - C) had described
5. Sam asked Romeo whatwith himself the entire Saturday.
- A) would he be doing
 - B) would be he doing
 - C) he would be doing
6. Mrs. Smith told me that it had not been raining when lightning the tree in her garden.
- A) had struck
 - B) struck
 - C) should be striking
7. The woman standing near the box-office inquired if I knew how much the tickets.....
- A) were
 - B) are
 - C) had been
8. George was worried if enough time to finish his report for the conference.
- A) would he be staying
 - B) he would be staying
 - C) would have been staying
9. Wanda complained to me that the children very naughty that evening.
- A) was
 - B) had been
 - C) were

10. Mark replied he didn't think Jane.....by the following Sunday yet.
- A) would have arrived
 - B) would arrive
 - C) had arrived

Времена группы Perfect Continuous

CARD 1

1. Excuse me I..... a public telephone. Is there one near here?
- 1) have been looking for
 - 2) have looked for
 - 3) am looking for
 - 4) look for
2. While I..... the dishes last night, I dropped a plate and broke it.
- 1) washed
 - 2) was washing
 - 3) had washed
 - 4) had been washing
3. I will be back soon. I hope you.your translation by the time I come.
- 1) will have finished
 - 2) will finish
 - 3) will be finishing
 - 4) will have been finishing
4. How long..... a course of lectures on Medieval History?
- 1) does Professor Donaldson deliver
 - 2) is Professor Donaldson delivering
 - 3) has Professor Donaldson been delivering
 - 4) has Professor Donaldson delivered
5. By the beginning of next month the firmfor four years.
- 1) will function
 - 2) is functioning
 - 3) will have functioned
 - 4) will have been functioning
6. I looked everywhere for my car keys and then I remembered that my son. the car to work.
- 1) took
 - 2) had taken
 - 3) was taking
 - 4) had been taking
7. When Mary came back, she looked very red from the sun. She.in the sun too long.
- 1) had been lying
 - 2) was lying

3) had lain

4) lay

8. WeTV for ten minutes when the electricity went off.

1) watched

2) were watching

3) had watched

4) had been watching

9. Who in this house before they pulled it down?

1) was living

2) had lived

3) lived

4) had been living

10. Jack Strom has been a postman all his life; he mail to homes and offices to the people of the town.

1) is delivering

2) has delivered

3) has been delivering

4) delivers

CARD 2

1. By the first of December this year Ihere for fifteen years already.

1) will have been working

2) will work

3) will have worked

4) will be working

2. It wasn't raining when I looked out of the window; the sun was shining. But it earlier. That's why the ground was wet.

1) rained

2) was raining

3) had rained

4) had been raining

3. For many years American schools.federal aid for special purposes.

1) receive

2) have received

3) have been receiving

4) are receiving

4. Susan is a fashion designer. Now, she.....at a new set of clothes to be shown at a fashion show in April.

1) works

2) is working

3) has been working

4) has worked

5. Heill for three days, so his mother wanted to bring him to a doctor, but he didn't want to go.

- 1) was feeling
- 2) had felt
- 3) felt
- 4) had been feeling

6. I will be back soon. I hope you.your translation by the time I come.

- 1) will have finished
- 2) will finish
- 3) will be finishing
- 4) will have been finishing

7. Her face was stained with tears and her eyes were red. She.....

- 1) cried
- 2) was crying
- 3) had been crying
- 4) had cried

8. Nora, you look awfully tired. What..... all day?

- 1) do you do
- 2) have you been doing
- 3) have you done
- 4) are you doing

9. My father is repairing our car. We hope that by Sunday he..... it.

- 1) will have repaired
- 2) will repair
- 3) will be repairing
- 4) will have been repairing

10. When Mary came back, she looked very red from the sun. She.in the sun too long.

- 1) had been lying
- 2) was lying
- 3) had lain
- 4) lay

ОТВЕТЫ

Исчисляемые и неисчисляемые существительные.

CARD 1

1A 2C 3C 4C 5B 6D 7A 8D 9A 10B

CARD 2

1B 2C 3B 4B 5B 6B 7B 8B 9A 10B

Неопределенные местоимения.

CARD 1

1A 2A 3C 4B 5B 6C 7B 8B 9B 10A

CARD 2

1B 2A 3A 4C 5C 6B 7A 8A 9A 10C

Тема 2.2.4. Степени сравнения прилагательных

CARD 1

1B 2A 3C 4B 5C 6A 7C 8B 9A 10B

CARD 2

1A 2B 3C 4A 5B 6A 7B 8B 9A 10C

Past Simple

CARD 1

1	B
2	C
3	A
4	B
5	A
6	C
7	C
8	B
9	B
10	A

CARD 2

1	C
2	A
3	A
4	B
5	C
6	A
7	B
8	C
9	B
10	A

Future Simple

CARD 1

1. a
2. c
3. c, d
4. a
5. d
6. a

7. c
8. d
9. c
10. d

CARD 2

1. a
2. b
3. a
4. c
5. c
6. c
7. b
8. b
9. a
10. b

Passive Voice

CARD 1

1B 2A 3A 4C 5B 6A 7A 8C 9B 10B

CARD 2

1C 2A 3B 4B 5A 6B 7B 8B 9A 10C

Герундий

CARD 1

- 1) - 2
- 2) - 3
- 3) - 1
- 4) - 1
- 5) - 2
- 6) - 2
- 7) - 3
- 8) - 2
- 9) - 3
- 10) - 1

CARD 2

- 1) - 3
- 2) - 1
- 3) - 1
- 4) - 3
- 5) - 3
- 6) - 1

- 7) – 1
- 8) – 2
- 9) – 3
- 10) – 1

Модальные глаголы

CARD 1

1B 2C 3A 4D 5D 6E 7B 8B 9C 10B

CARD 2

1D 2E 3A 4B 5E 6B 7C 8B 9B 10B

Conditional I, II, III Сослагательное наклонение

CARD 1

- 1) - 2
- 2) - 2
- 3) - 3
- 4) - 2
- 5) - 1
- 6) - 1
- 7) - 3
- 8) - 1
- 9) - 1
- 10) - 3

ОТВЕТЫ (КАРТ. 2)

- 1) - 1
- 2) - 3
- 3) - 3
- 4) - 1
- 5) - 2
- 6) - 1
- 7) - 1
- 8) - 2
- 9) - 3
- 10) - 2

Согласование времен. Прямая и косвенная речь.
Особенности перевода прямой речи в косвенную

CARD 1

1B 2B 3A 4B 5B 6A 7B 8A 9A 10B

CARD 2

1A 2A 3B 4A 5C 6A 7A 8B 9B 10A

Времена группы Perfect Continuous

CARD 1

- 1) - 3
- 2) - 2
- 3) - 1
- 4) - 3
- 5) - 4
- 6) - 2
- 7) - 1
- 8) - 4
- 9) - 4
- 10) - 4

CARD 2

- 1) - 1
- 2) - 4
- 3) - 3
- 4) - 2
- 5) - 4
- 6) - 1
- 7) - 3
- 8) - 2
- 9) - 1
- 10) - 1

3.2. ТЕСТЫ ДЛЯ ПРОМЕЖУТОЧНОГО КОНТРОЛЯ

(правильный ответ подчеркнут)

1. What is a CV?

- a) - A description of someone's family, education, likes and dislikes
- b) - A description of someone's education, work experience and skills
- c) - A description of someone's family, likes and dislikes
- d) - A description of someone's education, likes and dislikes

2. The four great deserts of central Australia _____ 2,000,000 square kilometres

- a) covers
- c) covering
- b) cover
- d) is having covering

3. There () some water in the bottle.

- a) Is
- b) are
- c) isn't
- d) aren't

4. These young men () clerks.

- a) are not
- b) not to be
- c) not be
- d) be not

5. They haven't finished dinner _____.

- a) yet
- c) still
- b) already
- d) else

6. Everybody _____ fine weather.

- a) likes
- c) is liking
- b) like
- d) is like

7. There () a big difference between speaking English and writing it.

- a) is
- b) are
- c) have
- d) has

8. () there any plants in your office?

- a) is
- b) are
- c) does
- d) do

9. Where () from? – He is Scottish.

- a) ... does Martin to come...
- c) ... does Martin come...
- b) ... do Martin come...
- d) do Martin comes...

10. What (to do) you? – I'm an engineer.

- 1) ... you do...
- 2) do you do...
- 3) are you doing...
- 4) ... you are doing...

11. Have you been to Kremlin? - Yes, I _____ there last week.

- a) have been
- c) was
- b) am
- d) had been

12. Bad news _____ fast.

- a) travel
- c) have traveled
- b) travels
- d) are traveling

13. We ___ to a wonderful pop concert last Saturday.
 a) have gone c) had gone
 b) were going d) went
14. Have you met any of _____ Shannons?
 a) a b) an c) – d) the
15. I usually read a lot but just now ___ anything.
 a) I am reading c) I have read
 b) I'm not reading d) I read
16. What ___ when I rang you?
 a) you were doing c) did you do
 b) were you doing d) did you
17. How many meals a day ___?
 a) have you c) you have
 b) do you have d) are you having
18. It's the most exciting film _____.
 a) I've ever seen c) I've ever saw
 b) I've never seen d) I ever seen
19. My brother ___ Ann Graves since childhood.
 a) is loving c) has been loving
 b) was loving d) has loved
20. What is your favourite kind of _____ music?
 a) a b) an c) – d) the
21. When we arrived in Sochi, it was very hot and the sun _____.
 a) was shining c) shined
 b) shone d) shining
22. Please wait for me if you ___ earlier.
 a) will come c) comes
 b) come d) came
23. _____ Crocodiles live in rivers.
 a) a b) an c) – d) the
24. They were in Spain last summer, ___?
 a) were they c) didn't they
 b) isn't it d) weren't they
25. This time tomorrow ___ in the Black Sea.
 a) I swim c) I'll swimming
 b) I'll swim d) I'll be swimming
26. We went to _____ South of France.

- a) a b) an c) – d) the
27. How long () to get to work?
a) ...does it take you... b) ...it takes you...
 c) ...does it takes you... d) ...do it take you...
28. Do you drink ___ coffee?
 a) a b) an c) – d) the
29. One of ___ students missed the class.
 a) a b) an c) – d) the
30. A ___ is one millionth of a meter.
 a) milliliter b) micrometre c) centimeter d) gram
31. The ___ is the distance across a circle.
 a) length b) kelvin c) height d) diameter
32. A ___ substance is one that burns easily.
a) flammable b) fixed c) flexible d) fitting
33. . ___ means joining the ends of two cables together.
a) splicing b) solve c) supply d) repair
34. To ___ means to start to burn
 a) fold b) grind c) rust d) ignite
35. () there a sauna on the ground floor?
a) is b) are c) isn't d) aren't)
36. ___ are tubes for carrying cables.
 a) cubic b) ducts c) canal d) column
37. ___ is a common short way of saying "for each".
a) per b) every c) as d) so
38. There is ___ kitten in the window.
a) a b) an c) – d) the
39. ___ means to touch with your hands
 a) offer b) through c) handle d) have
40. A person whose job is keeping a particular type of equipment or machinery in good condition
a) technician b) referee c) prototype d) span
41. It's ___ most interesting movie of all times.
 a) a b) an c) – d) the
42. ___ means in a way that produces a good result and doesn't waste time, energy, or resources.

a) clear b) efficiently c) crack d) easy

43. What _____ day!

a) a b) an c) – d) the

44. The highest part or point of something

a) bottom b) side c) top d) up

45. You're lucky. There () one seat left.

1) is 2) are 3) isn't 4) aren't

46. _____ Knowledge is power.

1) a 2) an 3) – 4) the

47. A unit for measuring the force of an electric current

a) ohm b) watt c) kelvin d) volt

48. The space between two places or things

a) distance b) way c) length d) height

49. Did you like _____ coffee at the restaurant?

a) a b) an c) – d) the

50. To remove a piece of electrical equipment from the electricity supply

a) unplug b) take c) set d) mend

4 КРИТЕРИИ ФОРМИРОВАНИЯ ОЦЕНКИ ПО КАЖДОМУ ОЦЕНОЧНОМУ СРЕДСТВУ

4.1. Тесты (текущий контроль)

За правильно выполненное задание выставляется оценка – 1 балл.

За неправильно выполненное задание выставляется оценка – 0 баллов.

«5» - 10 баллов

«4» - 8-9 баллов

«3» - 6-7 баллов

4.2. Тестирование (промежуточный контроль)

За правильно выполненное задание выставляется оценка – 1 балл.

За неправильно выполненное задание выставляется оценка – 0 баллов.

«5» - 50-47 баллов

«4» - 46-40 баллов

«3» - 39-30 баллов

государственное автономное профессиональное образовательное учреждение
Архангельской области
«Вельский сельскохозяйственный техникум имени Г. И. Шибанова»
(ГАПОУ Архангельской области «ВСТ»)

УТВЕРЖДАЮ

зам. директора по учебной работе

_____ С.Н. Рохина

« ____ » _____ 20 ____ г.

ФОНДЫ ОЦЕНОЧНЫХ СРЕДСТВ
ПО УЧЕБНОЙ ДИСЦИПЛИНЫ
ОГСЭ.04 ФИЗИЧЕСКАЯ КУЛЬТУРА

Вельск 2023

Контрольно - оценочные средства разработаны на основе Федерального государственного образовательного стандарта среднего профессионального образования по специальности 40.02.02 Правоохранительная деятельность, утвержденного приказом Министерства образования и науки Российской Федерации от 12 мая 2014 г. № 509 и рабочей программы учебной дисциплины ОГСЭ.04 Физическая культура

Разработчик: преподаватель Зорин В.С.

Контрольно - оценочные средства рассмотрены и одобрены на
заседании МЦК

Протокол № _____

Председатель МЦК _____

СОДЕРЖАНИЕ

1. ПАСПОРТ комплекта КОС ПО УЧЕБНОЙ ДИСЦИПЛИНЕ.....
2. СПЕЦИФИКАЦИИ ОЦЕНОЧНЫХ СРЕДСТВ ВАРИАНТЫ ОЦЕНОЧНЫХ
СРЕДСТВ.....
3. КРИТЕРИИ ФОРМИРОВАНИЯ ОЦЕНКИ ПО КАЖДОМУ ОЦЕНОЧНОМУ
СРЕДСТВУ.....

1. ПАСПОРТ

комплекта контрольно-оценочных средств по учебной дисциплине Физическая культура

Фонд оценочных средств предназначен для оценки результатов освоения учебной дисциплины Физическая культура.

В результате оценки осуществляется проверка следующих объектов:

<i>Объекты оценивания</i>		<i>Показатели</i>	<i>Критерии</i>	<i>Тип задания, № задания</i>	<i>Форма аттестации (в соответствии с учебным планом)</i>
<i>Умения, знания</i>	<i>Компетенции</i>				
Умение использовать физкультурно-оздоровительную деятельность для укрепления здоровья, достижения жизненных и профессиональных целей, самостоятельно поддерживать собственную общую и специальную физическую подготовку; применять навыки ППФП в профессиональной деятельности, применять правомерные действия по силовому пресечению правонарушений, задержанию и сопровождению лиц, подозреваемых в совершении правонарушений;	ОК 1 ОК 2 ОК 3 ОК 6 ОК 10 ОК 14 ПК 1.6	Применение физкультурно-оздоровительной деятельности для укрепления здоровья, достижения жизненных и профессиональных целей. Применять меры административного пресечения правонарушений, включая применение физической силы и средств.	Использует физкультурно-оздоровительную деятельность в повседневной жизни и практике работы с детьми	Письменный опрос <i>Анкетирование или Экспертная оценка Наблюдение</i> Практическое задание <i>Перечень контрольных нормативов для определения и оценки уровня физической подготовленности студентов</i>	Текущая аттестация (ДЗ)
		Соответствие развития собственных физических качеств, способностей и двигательных умений контрольным требованиям (нормативам)	Физические качества, способности и двигательные умения отвечают требованиям контрольных нормативов		
		Осознание важности использования физкультурно-оздоровительной деятельности для укрепления здоровья	Демонстрирует динамику развития собственных физических качеств и двигательных умений		

Знание роли физической культуры в общекультурном, социальном и физическом развитии человека	ОК 1 ОК 2 ОК 3 ОК 6 ОК 10 ОК 14 ПК 1.6	Понимание сущности физической культуры и её места в общекультурном, социальном и физическом развитии человека	Раскрывает сущность и значение физической культуры для собственного развития и деятельности	Письменный опрос <i>Сочинение-рассуждение о значении физической культуры в собственной профессионально-педагогической подготовке / Реферат</i>	Текущая аттестация
		Полнота, грамотность и обоснованность формулировок	Полно, грамотно и обоснованно формулирует проблему		
Знание основ здорового образа жизни и способы самоконтроля за состоянием здоровья Знание тактики силового задержания и обезвреживания противника, самозащиты без оружия.	ОК 1 ОК 2 ОК 3 ОК 6 ОК 10 ОК 14 ПК 1.6	Систематичность и структурированность знаний об основах здорового образа жизни	Владеет системой знаний об основах здорового образа жизни и требованиях к его организации	Устный опрос <i>Вопросы для беседы</i> Проектирование <i>Разработка проекта</i> Практическое задание	Текущая аттестация
		Реализация знаний, применение на практике	Применяет знания на практике, при планировании собственного личностного и профессионального развития Владеет тактикой силового задержания и обезвреживания противника, самозащиты без оружия.		

II. Комплект контрольно-оценочных средств включает теоретические и практические задания, описание условий их выполнения и критерии оценки.

Семестр	Тема	Дифференцированный зачет
1	Легкая атлетика	Бег 30 метров
		Бег 60 метров
		Бег 100 метров
		Кросс 500 метров
		Кросс 1000 метров
		Кросс 2000 метров
		Прыжок с места
		Тройной прыжок
		12 минутный бег
		Челночный бег
		Теоретический тест
	Элементы единоборства	падения и броски приёмы борьбы лежа и стоя приёмы самозащиты комбинация бросков ответные приемы против основных бросков болевые приемы
	ОФП	подтягивание
		Складки на перекладине
		Сгибание и разгибание рук в упоре лежа
		КСУ
Баскетбол	Тесты по броскам	
	Передача двух мячей в парах	
	Комплексные тесты	
	Правила игры и судейство	
2	ОФП	подтягивание
		Складки на перекладине
		Сгибание и разгибание рук в упоре лежа
		КСУ
	Волейбол	Набивание мяча над собой
		Набивания мяча в парах
		Набивание мяча в тройках
		Подача мяча
		Правила игры и судейство

	Футбол	Набивание мяча
		Набивание мяча в парах
		Набивание мяча в четверках
		Удары по воротам
		Комплексные тесты
		Правила игры и судейство
	Гандбол	Передачи мяча
		Удары по воротам
		Комплексные тесты
		Правила игры и судейство
	Настольный теннис	Соревнования в группе
	Гимнастика	Комплекс на гибкость
		Проведение ОРУ
	Легкая атлетика	Бег на короткие дистанции
Кросс 500 метров		
Кросс 1000 метров		
Кросс 2000 метров		
	Элементы единоборства	<p>падения и броски приёмы борьбы лежа и стоя приёмы самозащиты комбинация бросков ответные приемы против основных бросков болевые приемы</p>

2.1. Теоретические задания представляют собой тематику рефератов, кроссвордов, тестов и презентаций.

Тема: 1. Социально-биологические основы физической культуры и спорта.

- Краткая характеристика функциональных систем организма
- Развитие человека как личности и его организма в процессе активной двигательной деятельности
- Возрастные особенности развития
- Физиологические и биохимические изменения, происходящие в организме под воздействием активной двигательной деятельности
- Физиологическая характеристика некоторых состояний, возникающих в процессе двигательной деятельности (предстартовое состояние, разминка, адаптация, «мертвая точка», второе дыхание.)

Основные понятия:

- Организм человека, функциональные системы саморегуляции, самосовершенствования, адаптация, биоритмы, двигательная активность, максимальное потребление кислорода, гиподинамия, гипокинезия, гипоксия.

Тема: 2. Основы здорового образа жизни.

- Здоровье человека как ценность и факторы его определяющие.
- Здоровый образ жизни и его взаимосвязь с общей культурой индивида.
- Критерий эффективности здорового образа жизни.

Основные понятия:

- Здоровье, образ, уровень, качество и стиль жизни; дееспособность, трудоспособность; саморегуляция, самонаблюдение, самооценка, установка.

Тема: 3. Физические способности человека и их развитие.

- Физиологическом и биохимическом природа проявления физических способностей.
- Биологические факторы, обуславливающие их развитие.
- Взаимосвязь и взаимодействие между физическими качествами при их комплексном развитии.
- Возможная степень развития каждого из них.
- Возрастные особенности развития.
- Методические принципы, средства и методы развития быстроты, силы, выносливости, гибкости, ловкости.
- Возможности и условия акцентированного развития отдельных физических качеств.

Тема: 4. Профессионально-прикладная физическая подготовка.

Основные положения:

Работоспособность, усталость, утомление.

Корректирующая гимнастика.

Функциональное состояние организма.

Стандарты, индексы, формулы.

Психоэмоциональное состояние.

Релаксация.

Тема: 5. Основы физической и спортивной подготовки

Основные положения:

- Общая и специальная физическая подготовка.
- Спортивная тренировка.
- Тренированность.
- Спортивная форма.
- Двигательные умения и навыки.
- Учебно-тренировочные занятия.
- Объем и интенсивность занятий.
- Разминка и вработывание.
- Методы тренировки.

Тема: 6. Основные физические качества и методы их развития.

Основные положения:

Развитие физических качеств.

-ловкость

-гибкость

- сила
- выносливость
- быстрота
- координация

Тема: 7. Профилактические, реабилитационные и восстановительные мероприятия в процессе занятий физическими упражнениями и спортом.

Основные положения:

- Профилактика
- Реабилитация
- Стрессовые состояния
- Восстановительные средства после тренировочных нагрузок, напряженной умственной и производственной деятельности.

Тема: 8. Лечебная физкультура

-Основные понятия:

- Анатомия мышц:
- ЛФК
- ЛФК при
 - нарушении осанки
 - плоскостопии
 - нарушении зрения
 - остеохондрозах
 - травмах

Тема: 9. Оздоровительные методики.

Основные положения:

- Организм – как единое целое
- Закаливание
- Правильное питание
- Здоровый образ жизни
- Принципы оздоровительной методики по... (любой автор на выбор)

Тема: 10. Легкая атлетика

- История возникновения данного вида спорта:
- Классификация легкой атлетики.
- Судейство.
- Техника любого из видов легкой атлетики.
- Выдающиеся спортсмены последних 5 лет.

Тема: 11. Зимние виды спорта.

- Лыжные гонки
- Лыжное двоеборье
- Биатлон
- Хоккей
- Прыжки с трамплина

-Горные лыжи

(История возникновения данного вида спорта; техника; правила соревнований; судейство; выдающиеся спортсмены 5 лет.)

Тема: 12. Спортивные игры

-баскетбол

-волейбол

-футбол

-гандбол

-настольный теннис

-большой теннис

-бадминтон

(История возникновения данного вида спорта, правила игры, техника и тактика, судейство, выдающиеся спортсмены последних 5 лет.)

Тема: 13

-Гиревой спорт

-Тяжелая атлетика

-Атлетизм

(История возникновения данного вида спорта, правила и судейство соревнований, методы тренировки используемые в данном виде спорта, выдающиеся спортсмены последних 5 лет.)

Тема: 14. Гимнастика

-Спортивная гимнастика

-Художественная гимнастика

-Шейпинг, Аэробика, Фитнес

(История возникновения данного вида спорта, правила и судейство соревнований, выдающиеся спортсмены последних 5 лет.)

Тема: 15. Плавание

-Спортивное плавание

-Синхронное плавание

-Прыжки в воду

-Водное поло

(История возникновения данного вида спорта, техника, правила и судейство соревнований, выдающиеся спортсмены последних 5 лет.)

Тема 16. Основы здорового образа жизни студента. Физическая культура в обеспечении здоровья

1. Здоровье человека как ценность и факторы, его определяющие.
2. Система знаний о здоровье. Направленность поведения человека на обеспечение своего здоровья.
3. Ценностные ориентации студентов на здоровый образ жизни.

4. Здоровый образ жизни и его составляющие.
5. Личное отношение к здоровью как условие формирования здорового образа жизни.
6. Основные требования к организации здорового образа жизни.
7. Критерии эффективности здорового образа жизни.
8. Функциональные возможности проявления здоровья человека в различных сферах жизнедеятельности.
9. Физическое самовоспитание и самосовершенствование как необходимое условие здорового образа жизни.

Тема 17. Основы методики самостоятельных занятий физическими упражнениями

1. Мотивация и целенаправленность самостоятельных занятий.
2. Формы и содержание самостоятельных занятий.
3. Составление программ для лиц имеющих отклонения в состоянии здоровья.
4. Нарушение опорно-двигательного аппарата и её коррекция средствами физической культуры.
5. Влияние патологических искривлений позвоночника на физическое состояние человека (нарушение процесса дыхания при физической нагрузке, быстрая утомляемость, нарушение мышечного баланса).
6. Роль физических упражнений для лечения и профилактики остеохондроза позвоночника и при нарушениях осанки.
7. Формирование мотивов и организация самостоятельных занятий физическими упражнениями.
8. Гигиенические требования к проведению самостоятельных занятий.
9. Контроль и управление процессом самостоятельных занятий.

Тема 18. Самоконтроль занимающихся физическими упражнениями и спортом

1. Медицинские показания и противопоказания к занятиям оздоровительной физической культурой.
2. Диагностика и самодиагностика состояния организма при регулярных занятиях физическими упражнениями и спортом.
3. Врачебный контроль, его содержание.
4. Самоконтроль, его основные методы, показатели и дневник самоконтроля.
5. Определение физического развития.
6. Методы оценки физической работоспособности.
7. Методы оценки уровня здоровья занимающихся.
8. Простейшие методики самоконтроля в процессе занятий физическими упражнениями.

Тема 19. Психофизиологические основы учебного труда и интеллектуальной деятельности. Средства физической культуры в регулировании работоспособности

1. Психофизиологическая характеристика интеллектуальной деятельности и учебного труда студента.
2. Динамика работоспособности студентов в учебном году и факторы, ее определяющие.
3. Степень влияния факторов физиологического, физического, психического характера на работоспособность студента.
4. Основные причины изменения психофизического состояния студентов в период экзаменационной сессии, критерии нервно-эмоционального и психофизического

утомления.

5. Особенности использования средств физической культуры для оптимизации работоспособности, профилактики нервно-эмоционального и психофизического утомления студентов, повышения эффективности учебного труда.
6. Средства физической культуры в регулировании психоэмоционального и функционального состояния студентов в период экзаменационной сессии.

Тема 20. Физическая культура в профессиональной деятельности специалиста

1. Производственная физическая культура, ее цели и задачи.
2. Особенности выбора форм, методов и средств физической культуры и спорта в рабочее и свободное время специалистов.
3. Профилактика профессиональных заболеваний и травматизма средствами физической культуры.
4. Влияние индивидуальных особенностей и условий труда на содержание физической культуры специалистов, работающих на производстве.
5. Роль будущих специалистов по внедрению физической культуры в производственном коллективе.

Тема 21.

1. Физическая культура и ее роль в решении социальных проблем.
2. Место физкультуры и спорта в моей жизни (прошлое, настоящее, перспективы). Влияние занятий спортом на развитие личностных качеств.
3. Занятия спортом как средство развития профессионально важных жизненных качеств (на примере педагогической деятельности).
4. Предупреждение профессиональных заболеваний и самоконтроль.
5. Взаимосвязь и взаимозависимость духовного и физического самосовершенствования.

Тема 22. Знакомство с видами единоборств и их влиянием на развитие физических, нравственных и волевых качеств.

2.2. Практические задания представляют собой перечень контрольных нормативов для определения и оценки уровня физической подготовленности студентов по ОФП, гимнастики, легкой атлетике, спортивным играм (см. Приложение 1).

2.3. Задания проектного характера представляют собой разработку программы по развитию индивидуальных физических качеств и двигательных умений (см. Приложение 2)

3. Критерии оценки успешности освоения учебной дисциплины «Физическая культура»

Критериями оценки по физической культуре являются качественные и количественные показатели.

При оценке знаний студентов по дисциплине «Физическая культура» учитывается их глубина, полнота, аргументированность, умение использовать их применительно к конкретным случаям и занятиям физическими упражнениями.

Основная группа здоровья и подготовительная* группа здоровья.

1 семестр.

Посещаемость – 5 баллов
ОФП** – 1 балл
Баскетбол ** – 1 балл
Гандбол** – 1 балл
Легкая атлетика** – 1 балл
Теория*** – 1 балл

2 семестр.

Посещаемость – 5 баллов
ОФП** – 1 балл
Волейбол** – 1 балл
Футбол** – 1 балл
Настольный теннис** – 1 балл
Легкая атлетика ** – 1 балл

*Зачет по видам спорта без учета времени

**В каждом разделе 5 обязательных зачетов по виду спорта

***Тестирование (Приложение 3.)

Посещаемость – 100-90% -5 баллов
80-70% -3 балла
60-50% -2 балла

«5» - 9-10 баллов

«4» - 7-8 баллов

«3» - 5-6 баллов

«2» - 3-4 балла

Студенты, освобожденные от занятий физической культуры

Реферат – 1 балл

Презентация – 1 балл

Тест (Приложение 3) – 1 балл

Кроссворд – 1 балл

Помощь в проведении и подготовке соревнований, творческая работа – 1-5 баллов

«5» - 5 баллов

«4» - 4 балла

«3» - 3 балла

«2» - 2 балла

Информационное обеспечение обучения

Перечень рекомендуемых учебных изданий, Интернет-ресурсов, дополнительной литературы

Основные источники:

Бишаева А. А. Профессионально-оздоровительная физическая культура студента: учеб. пособие. — М., 2013.

Евсеев Ю. И. Физическое воспитание. — Ростов н/Д, 2010.

Кабачков В. А., Полиевский С. А., Буров А. Э. Профессиональная физическая культура в системе непрерывного образования молодежи: науч.-метод. пособие. — М., 2010.

Литвинов А. А., Козлов А. В., Ивченко Е. В. Теория и методика обучения базовым видам спорта. — М., 2014.

Манжелей И. В. Инновации в физическом воспитании: учеб. пособие. — Тюмень, 2010.

Миронова Т. И. Реабилитация социально-психологического здоровья детско-молодежных групп. — Кострома, 2014.

Тимонин А. И. Педагогическое обеспечение социальной работы с молодежью: учеб. пособие / под ред. Н. Ф. Басова. — 3-е изд. — М., 2013.

Хомич М.М., Эммануэль Ю. В., Ванчакова Н.П. Комплексы корректирующих мероприятий при снижении адаптационных резервов организма на основе саногенетического мониторинга / под ред. С. В. Матвеева. — СПб., 2010.

Дополнительные источники:

Барчуков И. С., Назаров Ю. Н., Егоров С. С. и др. Физическая культура и физическая подготовка: учебник для студентов вузов, курсантов и слушателей образовательных учреждений высшего профессионального образования МВД России / под ред. В. Я. Кикотя, И. С. Барчукова. — М., 2010.

Барчуков И. С. Теория и методика физического воспитания и спорта: учебник / под общ. ред. Г. В. Барчуковой. — М., 2011.

Бишаева А. А. Физическая культура: учебник для студ. учреждений сред. проф. образования. — М., 2014.

Гамидова С. К. Содержание и направленность физкультурно-оздоровительных занятий. Смоленск, 2012.

Решетников Н. В., Кислицын Ю. Л., Палтиеви́ч Р. Л., Погадаев Г. И. Физическая культура: учеб. пособие для студ. учреждений сред. проф. образования. — М., 2010.

Сайганова Е. Г., Дудов В. А. Физическая культура. Самостоятельная работа: учеб. пособие. — М., 2010. — (Бакалавриат).

Интернет-ресурсы:

1. Сайт Министерства спорта, туризма и молодежной политики

<http://sport.minstm.gov.ru>

2. Сайт Департамента физической культуры и спорта города

Москвы <http://www.mosSPORT.ru>

3. www.minstm.gov.ru (Официальный сайт Министерства спорта Российской Федерации).

4. www.edu.ru (Федеральный портал «Российское образование»).

5. www.olympic.ru (Официальный сайт Олимпийского комитета России).

6. www.goup32441.narod.ru (сайт: Учебно-методические пособия «Общевойсковая подготовка»)

Приложение 1.

	I		II		III		IV	
Бег 100 м	ю	д	ю	д	ю	д	ю	д
5	14,2	16,2	13,9	16,1	13,5	16,0	13,2	16,0
4	14,5	17,0	14,2	17,0	13,8	16,8	13,4	16,6
3	15,0	17,8	14,9	17,7	14,2	17,6	14,0	17,4
Бег 60 м	ю	д	ю	д	ю	д	ю	д
5	8,4	9,4	8,3	9,3	8,2	9,2	8,0	9,1
4	9,2	10,0	9,0	9,9	8,8	9,6	8,6	9,4
3	10,0	10,5	9,9	10,1	9,4	10,0	9,2	9,8
Бег 30 м	ю	д	ю	д	ю	д	ю	д
5	4,8	5,1	4,6	4,9	4,5	4,8	4,2	4,7
4	5,0	5,3	4,8	5,1	4,6	5,0	4,4	4,9
3	5,3	5,7	5,0	5,3	4,8	5,1	4,6	5,0
Бег 400 м	ю	д	ю	д	ю	д	ю	д
5	1,10	1,20	1,08	1,18	1,05	1,15	1,03	1,12
4	1,15	1,25	1,12	1,20	1,08	1,18	1,05	1,15
3	1,25	1,35	1,20	1,30	1,15	1,25	1,10	1,20
Бег 1000 м	ю	д	ю	д	ю	д	ю	д
5	3,20	4,35	3,16	4,20	3,13	4,18	3,1	4,15
4	3,35	4,56	3,26	4,35	3,15	4,30	3,15	4,25
3	4,00	5,05	3,46	4,50	3,40	4,45	3,35	4,40
Бег 2000 м	ю	д	ю	д	ю	д	ю	д
5	8,00	11,30	7,50	10,30	7,30	10,25	7,25	10,25
4	8,10	12,00	8,00	11,55	7,45	10,50	7,40	10,40
3	8,25	13,30	8,20	12,25	7,50	11,10	7,45	11,00
Бег 3000 м	ю	д	ю	д	ю	д	ю	д
	13,00		12,45		12,30		12,15	
	14,00		13,45		13,30		13,15	
	15,00		14,45		14,30		14,15	
Прыжки	ю	д	ю	д	ю	д	ю	д
5	210	195	215	200	220	205	225	207
4	200	180	205	190	210	195	215	200
3	190	170	195	185	200	185	205	195
3-ой прыжок	ю	д	ю	д	ю	д	ю	д
5	700	590	730	600	750	630	760	640
4	650	570	700	580	720	600	730	610
3	600	550	650	560	670	580	680	590
Чел. Бег 10x10	ю	д	ю	д	ю	д	ю	д
5				28,0		27,0		
4				29,0		28,0		
3				30,0		29,0		
Чел. Бег. 4x10	ю	д	ю	д	ю	д	ю	д
5	10,0	10,5	9,8	10,3	9,6	10,1	9,4	9,9
4	10,2	10,7	10,0	10,7	9,8	10,3	9,6	10,1
3	10,4	11,0	10,2	10,9	10,0	10,67	9,8	10,3
Прыжки через скакалку	ю	д	ю	д	ю	д	ю	д
5	135	140	145	150	150	150		
4	125	130	140	140	145	145		

Сгибание и разгибание рук в упоре лежа в упоре на брусьях	10 15 20		10 15 20		20 25 30		20 25 30	
3. Складки на мате	10 15 20	10 15 20	10 15 20	10 15 20	10 15 25	10 15 20	10 15 25	10 15 20
Складки на перекладине	8 10 12		10 12 15		12 14 16		12 14 16	
Подъем согнутых ног в коленях к груди на перекладине		10 15 20		10 20 25		10 20 25		10 20 25
Удержание уголка 1 мин	зачет	зачет	зачет	зачет	зачет	зачет	зачет	зачет
Полускладки на мате		15 20 25		15 20 30		15 20 30		15 20 30
4. Скакалка	ю	д	ю	д	ю	д	ю	д
За 30 секунд								
За 1 минуту								
Баскетбол								
Передача 2 мячей в парах 30 с + 30с	35 40 45		35 40 50		35 40 50		35 40 50	
Броски с 3х точек 3*5	3 4 5		3 5 6		3 5 7		3 5 7	
Ведение (7 фишек + 5 мячей на пол зала)								
Штрафные броски 5 бросков	1 2 3		1 2 3		1 2 3		1 2 3	
Броски справа и слева с ведением 5 попаданий на время max 1 минута	зачет	зачет	зачет	зачет	зачет	зачет	зачет	зачет
Передача в парах и атака корзины на время max 1 минута	зачет	зачет	зачет	зачет	зачет	зачет	зачет	зачет
Волейбол								
Прием мяча над собой/сверху над собой	10 15 20	10 15 20	15 20 25	15 20 25	15 25 30	15 25 30	20 25 30	20 25 30
Прием мяча снизу над собой	10 15 20	10 15 20	10 15 20	10 15 20	15 25 30	15 25 30	15 25 30	15 25 30

Прием мяча сверху - снизу над собой	5 10 15	5 10 15	5 10 15	5 10 15	5 15 20	5 10 15	5 15 20	5 10 15
Прием мяча сверху в парах	10 15 20	10 15 20	15 20 25	15 20 25	15 20 25	15 20 25	15 20 25	15 20 25
Прием мяча снизу в парах	10 15 20	10 15 20	15 20 25	15 20 25	15 20 25	15 20 25	15 20 25	15 20 25
Прием мяча сверху – снизу в парах	5 10 15	5 10 15	5 10 15	5 10 15	5 10 15	5 10 15	5 10 15	5 10 15
Подача мяча	зачет	зачет	зачет	зачет	зачет	зачет	зачет	зачет
Атакующий удар	зачет	зачет	зачет	зачет	зачет	зачет	зачет	зачет
Блок	зачет	зачет	зачет	зачет	зачет	зачет	зачет	зачет
Передача в тройках	10 15 20	10 15 20	10 15 20	10 15 20	10 15 20	10 15 20	10 15 20	10 15 20
Гандбол								
Обводка фишек и удар на воротах								
5 бросков по воротам	3 4 5	3 4 5	3 4 5	3 4 5	3 4 5	3 4 5	3 4 5	3 4 5
Передача в парах и удар по воротам								
Футбол								
Обводка и удар по воротам								
5 ударов по воротам								
Передача в парах на 30с+30с								

КОНТРОЛЬНЫЕ НОРМАТИВЫ И ТЕСТЫ
для студентов 2 курса

№ п/п	Контрольные упражнения	юноши			девушки		
		«5»	«4»	«3»	«5»	«4»	«3»
1	Бег 30 м. (сек.)	4.4	5.0	5.2	4.8	5.6	6.2
2	Бег 100 м. (сек.)	14.4	15.0	15.5	16.4	17.4	18.0
3	Бег 2000м. дев. (мин.сек.)	-	-	-	11.20	12.20	12.50
4	Бег 3000 м. юн. (мин.сек)	13.00	14.00	15.30	-	-	-
5	Прыжки в длину с места. (см)	230	210	180	170	160	145
6	Прыжок в длину с разбега. (см)	460	420	360	330	310	290
7	Прыжок в высоту. (см.)	130	125	115	110	105	90
8	Метание мяча на дальность. (м.)	-	-	-	24	22	18
9	Метание гранаты. 500гр.-дев. 700 гр.- юн. (м)	-	-	-	18	16	12
		32	26	18	-	-	-
10	Метание мяча в цель с 6 м. из 5 попыток. (кол. раз)	4	3	2	4	3	2
11	Бег 500 м. (мин.сек.)	1.40	1.50	2.00	2.00	2.10	2.20
12	Челночный бег 3: 10. (сек.)	7.3	8.0	8.3	8.4	9.3	9.7
13	6-ти минутный бег. (м.)	1600	1400	1100	1300	1050	900
14	Прыжки со скакалкой за 30 сек. (кол.раз)	75	70	65	75	70	65
15	Подъём туловища из положения лёжа на спине : за 30 сек. (кол.раз) за 1 мин. (кол.раз)	27	22	17	25	20	15
		50	40	30	40	36	30
16	Подтягивания: - на низкой перекладине.-дев. (кол.раз) - на высокой. –юн.	-	-	-	12	10	8
		13	11	8	-	-	-
17	Бросок набивного мяча 1 кг. из-за головы двумя руками. (с м.)	1200	1100	1000	1000	600	500
18	Сгибание рук в упоре на брусьях. (кол.раз). юн.	12	9	7	-	-	-
19	Бег на лыжах 3 км.-дев.(мин. сек.) 5 км.- юн. (мин. сек.)	-	-	-	19.30	20.00	22.00
		25.20	27.20	29.30	-	-	-

КОНТРОЛЬНЫЕ НОРМАТИВЫ И ТЕСТЫ
для студентов 3 курса

№ п/п	Контрольные упражнения	юноши			девушки		
		«5»	«4»	«3»	«5»	«4»	«3»
1	Бег 30 м. (сек.)	4.3	4.9	5.2	4.8	5.7	6.2
2	Бег 100 м. (сек.)	14.2	14.8	15.3	16.0	17.0	17.5
3	Бег 2000м. дев. (мин.сек.)	-	-	-	11.00	11.50	12.30
4	Бег 3000 м. юн. (мин.сек.)	12.20	13.40	15.00	-	-	-
5	Прыжки в длину с места. (см)	235	215	185	180	165	155
6	Прыжок в длину с разбега. (см)	480	440	365	340	320	300
7	Прыжок в высоту. (см.)	135	125	120	115	110	95
8	Метание мяча на дальность. (м.)	-	-	-	26	23	18
9	Метание гранаты. 500гр.-дев. 700 гр.- юн. (м)	-	-	-	20	18	15
		35	30	24	-	-	-
10	Метание мяча в цель с 6 м. из 5 попыток. (кол. раз)	5	4	3	5	4	2
11	Бег 500 м. (мин.сек.)	1.35	1.45	1.55	1.55	2.05	2.15
12	Челночный бег 3: 10. (сек.)	7.1	7.6	8.0	8.2	9.1	9.5
13	6-ти минутный бег. (м.)	1600	1400	1150	1300	1100	950
14	Прыжки со скакалкой за 30 сек. (кол.раз)	80	75	70	80	75	65
15	Подъём туловища из положения лёжа на спине: за 30 сек. (кол.раз) за 1 мин. (кол.раз)	28	24	18	26	20	16
		50	45	35	40	34	28
16	Подтягивания: - на низкой перекладине.-дев. (кол.раз) - на высокой. –юн.	-	-	-	14	12	8
		15	12	9	-	-	-
17	Бросок набивного мяча 1 кг. из- за головы двумя руками. (с м.)	1250	1150	1000	1000	600	500
18	Сгибание рук в упоре на брусках. (кол.раз). юн.	16	12	8	-	-	-
19	Бег на лыжах 3 км.-дев.(мин. сек.) 5 км.- юн. (мин. сек.)	-	-	-	18.00	19.30	22.00
		23.40	25.40	28.00	-	-	-

КОНТРОЛЬНЫЕ НОРМАТИВЫ И ТЕСТЫ

для студентов 4 курса

№ п/п	Контрольные упражнения	юноши			девушки		
		«5»	«4»	«3»	«5»	«4»	«3»
1	Бег 30 м. (сек.)	4.3	4.8	5.1	4.8	5.6	6.2
2	Бег 100 м. (сек.)	14.0	14.6	15.1	16.0	17.0	17.5
3	Бег 2000м. дев. (мин.сек.)	-	-	-	11.00	12.00	12.40
4	Бег 3000 м. юн. (мин.сек.)	12.10	13.20	14.30	-	-	-
5	Прыжки в длину с места. (см)	240	220	190	180	160	150
6	Прыжок в длину с разбега. (см)	510	460	370	340	315	300
7	Прыжок в высоту. (см.)	135	130	120	115	105	95
8	Метание мяча на дальность. (м.)	-	-	-	26	23	18
9	Метание гранаты. 500гр.-дев. 700 гр.- юн. (м)	-	-	-	22	19	15
		38	34	28	-	-	-
10	Метание мяча в цель с 6 м. из 5 попыток. (кол. раз)	5	4	3	5	3	2
11	Бег 500 м. (мин.сек.)	1.32	1.42	1.53	1.55	2.05	2.15
12	Челночный бег 3: 10. (сек.)	6.8	7.3	7.8	8.2	9.2	9.5
13	6-ти минутный бег. (м.)	1650	1400	1200	1250	1100	900
14	Прыжки со скакалкой за 30 сек. (кол.раз)	80	75	70	80	70	65
15	Подъём туловища из положения лёжа на спине : за 30 сек. (кол.раз) за 1 мин. (кол.раз)	28	25	19	25	20	15
		50	45	38	40	32	28
16	Подтягивания: - на низкой перекладине.-дев. (кол.раз) - на высокой. –юн.	-	-	-	14	12	8
		18	14	10	-	-	-
17	Бросок набивного мяча 1 кг. из- за головы двумя руками. (с м.)	1300	1200	1000	950	550	450
18	Сгибание рук в упоре на брусках. (кол.раз). юн.	20	14	10	-	-	-
19	Бег на лыжах 3 км.-дев.(мин. сек.) 5 км.- юн. (мин. сек.)	-	-	-	18.00	19.30	22.00
		23.00	25.00	28.00	-	-	-

Разработать программу развития физических качеств:

а) подобрать комплекс тестовых заданий по оценке уровня развития физических качеств (гибкость, быстрота, выносливость, ловкость, сила).

б) оценить уровень развития собственных физических качеств, применяя подобранные тестовые задания.

в) разработать комплекс упражнений для коррекции тех собственных физических качеств, которые по результатам тестирования оказались слаборазвитыми.

г) вести самоконтроль

д) составить заключение о проделанной работе в течение всего периода обучения.

Приложение 3.

Санкт-Петербургский Политехнический колледж

Тесты по программе «Физическая культура»

Тест №1.

Легкая атлетика.

1. Л/А – вид спорта, объединяющий упражнения по ходьбе, беге, прыжкам, многоборье.
2. Спортивная ходьба – это соревнования, которые проходят по беговой дорожке стадиона, по дорогам и шоссе на время (дистанции от 3 до 50 км)
3. Существует разделение на возрастные группы в беге на различные дистанции.
4. В беге существуют следующие дистанции: короткие, длинные, сверхдлинные дистанции.
5. Спринтер – бегун на длинные дистанции.
6. Короткие дистанции – это бег до 400 метров включительно.
7. Метают гранаты, копья, диски, ядра, молот.
8. Прыжки бывают с разбега через вертикальные препятствия, через горизонтальные препятствия, с места.
9. Соревнования по бегу на стадионе по кругу на беговой дорожке проводят по движению часовой стрелки.
10. Многоборье включает в себя различные виды бега, прыжков и метания.
11. Колодки – это приспособление легкоатлета для метания диска и копья.
12. Марафон – это бег на 50 км.

Тест № 2.

Лыжный спорт.

1. Лыжный спорт включает в себя несколько самостоятельных видов спорта: лыжные гонки, биатлон, бобслей, прыжки на лыжах с трамплина, двоеборье, горнолыжный спорт.
2. В лыжных гонках спортсмены передвигаются на лыжах классическими ходами (попеременными и одновременными ходами).
3. По характеру проведения соревнования по лыжным гонкам могут быть: личные, лично-командные, командные.
4. Современный биатлон представляет собой гонку на лыжах со стрельбой из мелкокалиберного оружия.
5. Результат определяется в биатлоне по времени прохождения дистанции и очкам, набранным на огневых рубежах.
6. Биатлонист перемещается по трассе коньковыми ходами.
7. Стрельба в биатлоне ведется перед лыжной гонкой.
8. Стрельба в биатлоне ведется из двух положений (стоя и лежа).
9. Лыжное двоеборье представляет собой соревнования по прыжкам с трамплина и лыжным гонкам.
10. Спортивный результат по прыжкам с трамплина определяется за дальность прыжка (в метрах), технику его выполнения (в баллах) и скорость прохождения трассы (в секундах).
11. Горнолыжный спорт, включает в себя три вида лыжного спорта: слалом, слалом-гигант и скоростной спуск.

12. Слалом, слалом-гигант и скоростной спуск представляют собой спуск на скорость по размеченной на горных склонах дистанции с обязательным преобладанием несущественных препятствий в виде ворот, обозначенных флагами.
13. К основному лыжному инвентарю относятся лыжи, палки, крепления, лыжные мази и обувь.

Тест № 3.

Гиревой спорт.

1. Гиревой спорт – это упражнения с гирями, гантелями.
2. Соревнования по гиревому спорту делятся на:
 - Личные
 - Командные
 - Лично-командные
3. Соревнования с гирями проводятся:
 - По возрастным группам
 - По весовым группам
4. Вес гири:
 - 12 кг
 - 16 кг
 - 24 кг
 - 32 кг
 - 36 кг
5. Возраст участников соревнований в гиревом спорте:
 - Не моложе 14 лет
 - Не моложе 12 лет
 - Не моложе 16 лет
6. Программа соревнования включает в себя толчок и рывок.
7. Очередность выхода на помост определяется:
 - Жеребьевкой
 - Возрастом
 - Весовой категорией
 - По алфавиту
8. Выполнение упражнений в гиревом спорте производится:
 - Без учета времени
 - На время
 - Дается 10 минут
9. Рывок выполняют от груди из положения, когда плечи прижаты к туловищу, а ноги выпрямлены.
10. Толчок – поднятие гири вверх на прямую руку непрерывным движением.

Тест № 4.

Баскетбол.

1. В баскетбол играют две команды, каждая из которых состоит из 5 игроков. Цель каждой из команд – забросить мяч в корзину соперника и помешать другой команде овладеть мячом и забросить его в корзину.
2. Победитель игры – команда, которая к концу игрового времени набрала наименьшее количество очков.
3. В баскетболе играют 4 тайма по 10 минут.

4. Начинается игра в баскетбол с вбрасывания мяча из-за боковой линии одной из команд, по результатам жеребьевки.
5. Технический фол – это неправильное владение мячом и технически неверное выполнение броска.
6. Когда мяч застревает между щитом и корзиной, его вводят в игру из-за боковой линии, напротив кольца.
7. Техника игры включает в себя технику нападения.
8. Техника владения мячом – это ловля, передача, броски, ведение.
9. Передача мяча бывает двумя руками, одной рукой.
10. К технике владения относятся: выбивание, отбивание, перекатывание, накрывание, вырывание, взятие отскока.
11. К технике передвижения относятся: стойка, ходьба, бег, прыжки, повороты, остановки.
12. Тактика игры – это тактика нападения и защиты.
13. Тактика – это часть стратегии.
14. Групповые действия – это взаимодействие двух игроков и взаимодействие трех игроков.
15. Концентрированная защита организуется в двух системах: личной защите и зонной защите.

Тест № 5.

Волейбол.

1. Игровой состав команды по волейболу – это 7 человек.
2. Ошибкой при переходе считается нарушение очередности подачи.
3. Партию выигрывает команда, первой набирающая 25 очков с отрывом от команды соперника минимум в два очка, или добивающаяся отрыва в два очка после счета 25:25 (27:25, 26:28...).
4. Подача, выполненная до свистка во время игры, не засчитывается и должна быть повторена.
5. Подача засчитывается, если мяч коснулся сетки и перелетел на сторону соперника.
6. Каждая команда имеет право только на три касания на своей половине площадки (кроме касания на блоке).
7. Два игрока могут коснуться мяча одновременно.
8. Касаться сетки по всей длине игрокам запрещается.
9. Разрешается отбивать мяч ногой и перебрасывать его на сторону соперника.
10. Блокирование – это действие, разрешенное всем игрокам, находящимся на площадке.
11. Атакующий удар – это действие игрока, которым он направляет мяч на площадку команды соперника.
12. Разрешается атакующий удар по мячу, направленному подающим игроком команды соперника.
13. Не разрешается выполнение атакующего удара игрокам задней линии по мячу, находящемуся выше верхнего края сетки.
14. Прием мяча на блоке за касание не засчитывается. После блока команда имеет право еще на три касания, чтобы направить мяч в сторону соперника.
15. Соревнование заканчивается после того, как одна из команд выигрывает две партии.

Тест № 6.

Настольный теннис.

1. Настольный теннис – это спортивная игра, в которой принимают участие двое (одиночная игра) или четверо (парная игра).
2. Встречи проводятся из трех или пяти партий.

3. Партия считается оконченной, когда один из игроков наберет 20 очков (при преимуществе в 2 очка).
4. После каждых пяти подач подающий становится принимающий и наоборот.
5. Право первым подавать разыгрывается по жребию.
6. После каждой партии игроки меняются сторонами и очередностью подачи.
7. При подаче играющий, а также его ракетка, находятся за задней линией стола. Подача считается, если мяч подан над столом или сходу.
8. Если мяч при подаче сделал отскок от стола, на стороне подающего перелетел сетку, задев ее или стойки стенки, и коснувшись стола на другой стороне, то проводят переподачу, а очко не засчитывают. Количество переподач не ограничено.
9. При подаче мяч должен сначала правой половины стола подающего или средней линии на его стороне, потом, пройдя над сеткой, коснуться правой половины стола принимающего или средней линии на стороне (по диагонали). При нарушении этого условия подача считается проигранной.
10. Мяч для настольного тенниса изготавливается из целлулоида белого цвета.
11. Основные технические приемы игрока в настольный теннис – удары по мячу.
12. Существуют два способа держания ракетки: горизонтальный и вертикальный.

Тест № 7.

Тяжелая атлетика.

1. Как называется спортивная обувь атлета:
 - А) кеды
 - Б) кроссовки
 - В) штангетки
2. Каким хватом выполняется прием «вырок»:
 - А) широким
 - Б) узким
 - В) средним
3. Назовите норматив в категории до 69 кг, для того, чтобы стать кандидатом в мастера спорта:
 - А) 150,5 кг
 - Б) 217,5 кг
 - В) 210 кг
4. Самая высокая категория спортсмена:
 - А) выше 85 кг
 - Б) до 200 кг
 - В) выше 105 кг
5. Как, по-вашему, называется порошок для натирания рук на подъем веса?
 - А) мел
 - Б) магнезия
 - В) штангель
6. Как называется штанга без дисков:
 - А) палка
 - Б) штанга
 - В) гриф
7. Какое вещество используется для увеличения трения обуви с полом:
 - А) канифоль
 - Б) песок
 - В) мел

8. Масса самого тяжелого диска, допускаемого при выступлении на международных соревнованиях:
 - А) 20 кг
 - Б) 25 кг
 - В) 50 кг
9. Место выступления спортсмена:
 - А) подиум
 - Б) блок
 - В) помост
10. Какое основное отличие простого кожаного ремня от ремня тяжелого атлета:
 - А) разные материалы
 - Б) спортивный ремень шире
 - В) специальной бляшкой
11. С помощью чего выполняется упражнение «тяга»:
 - А) веревок
 - Б) ремешков
 - В) лямок
12. На соревнованиях по тяжелой атлетике выполняют упражнения:
 - А) толчок и тягу
 - Б) тягу и рывок
 - В) толчок и рывок
 - Г) бросание на дальность штанги в зрительный зал
13. Гриф отечественного производства отличается от западного:
 - А) длиной
 - Б) жесткостью
 - В) диаметром
14. В каком году в Сиднее тяжелоатлет Андрей Чиммеркин получил золотую медаль:
 - А) 1997
 - Б) 1998
 - В) 2000
15. Железное сооружение для установки штанги на нужную высоту:
 - А) стойка
 - Б) скамейка
 - В) подвеска

Тест № 8.

Футбол.

1. Длина футбольного поля может быть:
 - А) от 110 до 90 метров
 - Б) от 110 до 80 метров
 - В) от 120 до 80 метров
2. Учебно-тренировочная работа проводится круглый год и разделяется на четыре периода: подготовительный, основной, переходный, зимний.
3. В какой обуви обе команды допускаются к игре:
 - А) бутсы
 - Б) кеды
 - В) бутсы и кеды
 - Г) бутсы или кеды
4. Игроки команды, не выполняющие начальный удар должны располагаться от мяча:
 - А) не ближе 2 метров

- Б) не ближе 8 метров
 - В) не ближе 9 метров
5. В футболе разрешается:
 - А) толчки
 - Б) блокировка
 - В) задерживать противника рукой
 6. Одежда вратаря должна по цвету:
 - А) совпадать с одеждой игроков
 - Б) должна отличаться
 - В) может совпадать, может отличаться
 7. Мяч считается в игре после того, как:
 - А) игрок коснулся мяча
 - Б) мяч прошел расстояние равное диаметру
 - В) мяч прошел расстояние равное длине окружности
 8. В команде различают: игроков защиты, игроков нападения, запасных игроков.
 9. Мяч, забитый с начального удара, не засчитывается.
 10. Если судья остановил игру по причине, непредусмотренной правилами, игра продолжается дальше.
 11. Игру судят четыре судьи.
 12. Игрок, выполнивший начальный удар, может вести мяч дальше.
 13. При ничейном результате назначается 5 пенальти.
 14. Штрафной и свободный удар проводится с того места, где было совершено нарушение.
 15. Если мяч вышел за боковую линию, то он выбрасывается в поле с любого места в пределах двух метров от места пересечения мячом линии.

Тест № 9.

Большой теннис.

1. Местом для игры служит ровная площадка, ограниченная линиями (корт) и окруженная пространством, называемым забегами.
2. В большом теннисе игры бывают парные и одиночные.
3. Соревнования проходят только в специальных теннисных залах.
4. К принадлежностям для игры в большой теннис относятся ракетка и воланы.
5. Розыгрыши очка начинается с подачи, а именно с момента соприкосновения ракетки с мячом при подаче.
6. Подача засчитывается, если подающий промахивается, пытаясь ударить по мячу.
7. После приема подачи игроки могут отбивать перелетевший на их сторону мяч любой частью ракетки как после первого отскока, так и до него (слета), причем в парной игре это может делать любой из партнеров.
8. Сторона (игрок или пара) проигрывает очко, если при приеме подачи игрок отобьет мяч, не коснувшись сетки, или будет задет им до приземления на его сторону (слету), где бы он ни находился.
9. Максимальное число сетов в матче у мужчин – 5, у женщин – 3.
10. Сторона, выигравшая шесть геймов, выигрывает и сет.

Тест № 10.

Плавание.

1. Спортивное плавание – плавание на различные дистанции, синхронное плавание, прыжки в воду.
2. Распределить в порядке очередности схему обучения плаванию:
 - А) научить опускать голову в воду

- Б) научить не бояться воды
 - В) научить скользить по воде
 - Г) научить работе ног
 - Д) научить держаться на воде
 - Е) научить работе рук
 - Ж) научить согласованной работе рук и ног
3. К спортивным способам плавания относятся:
- А) вольный стиль
 - Б) кроль на груди
 - В) кроль на спине
 - Г) брасс
 - Д) баттерфляй
 - Е) комбинированное плавание
4. К прикладным способам плавания относятся:
- А) плавание на боку
 - Б) плавание под водой
5. Соревнования по спортивному плаванию проводят:
- А) кроль на груди
 - Б) кроль на спине
 - В) брасс
 - Г) баттерфляй
 - Д) эстафетное плавание
6. Старт в спортивном плавании всегда производится с тумбочки.
7. Синхронное плавание – это плавание акробатической комбинации в воде с предметами и без.
8. Водное поло – это спортивная игра в мяч на воде.
9. Соревнования по прыжкам в воду проводятся в 2 этапа:
- А) акробатическое исполнение комбинации на суше
 - Б) прыжок в воду.

Тест № 11.

Спортивная гимнастика.

1. Спортивная гимнастика включает в себя:
- А) ОРУ
 - Б) упражнение на спортивных снарядах
 - В) акробатическое упражнение на ковре
 - Г) упражнения с предметами
2. Соревнования у мужчин проводят в следующих видах:
- А) вольные упражнения
 - Б) опорный прыжок
 - В) брусья разновысокие
 - Г) брусья параллельные
 - Д) перекладина
 - Е) упражнения с предметами
 - Ж) упражнения на кольцах
 - З) упражнения на коне
3. Женщины соревнуются:
- А) в вольных упражнениях
 - Б) в опорном прыжке
 - В) в упражнениях на брусьях параллельных

- Г) в упражнении на бревне
4. К спортивным гимнастическим снарядам относятся:
- А) ковер для вольных упражнений
 - Б) конь
 - В) перекладина
 - Г) брусья параллельные
 - Д) конь с ручками
 - Е) кольца
 - Ж) брусья разновысокие
 - З) бревно
 - И) батут
5. Гимнастика не входит в программу олимпийских игр.
6. К предметам, используемым в художественной гимнастике, относятся:
- А) обруч
 - Б) скакалка
 - В) булава
 - Г) мяч
7. Схема построения ОРУ.

Тест № 12.

Основы спортивной тренировки.

1. Любое тренировочное занятие состоит из 4 частей: вводной, подготовительной, основной, заключительной.
2. Цель вводной части урока – повышение уровня всесторонней физической и специальной подготовки, обучение спортивной технике и тактике.
3. Основные методы разучивания и совершенствования техники выполнения физических упражнений: групповой, поточный, индивидуальный.
4. ОФП включает: бег, упражнения с отягощением, ОРУ, спортивные игры, лыжный бег, езду на велосипеде, плавание.
5. Расшифровать:
 - А) СФП
 - Б) ОФП
6. Физическая подготовка спортсмена включает: ОФП и СФП, техническая подготовка, тактическая подготовка, психологическая подготовка, морально-волевая подготовка, подготовка инвентаря, подготовка помещения.
7. Двигательные (физические) качества: сила, выносливость, гибкость, прыгучесть.
8. К методам развития выносливости относятся: равномерный непрерывный метод, переменный непрерывный метод, интервальный метод.
9. Метод круговой тренировки (объяснить принцип).
10. Расшифровать, основные показатели у женщин и мужчин:
 - А) ЖЕЛ
 - Б) ЧСС
 - В) ЧД

Тест № 13.

Оказание первой медицинской помощи.

- I. Острая сосудистая недостаточность, обморок.
- Симптомы:
- А) потеря сознания, которой предшествует ощущение «дурноты», головокружение, слабость, потемнение в глазах.

Б) кожные покровы бледные, конечности холодные, дыхание замедленное, поверхностное, пульс слабый, редкий.

В) необычное поведение больного – возбудимость, веселье

Способы помощи:

А) уложить больного и приподнять ноги или усадить с опущенной головой

Б) освободить от стесняющей одежды

В) обеспечить приток свежего воздуха

Г) обрызгать лицо и грудь холодной водой, растереть тело

Д) попросить больного коснуться кончика носа

Е) поднести к носу тампон с нашатырным спиртом

II. Переломы:

1. Закрытый перелом – это перелом костей без повреждения кожи.

2. Открытый перелом – это перелом костей с повреждением кожи на месте перелома.

3. Незакрытый перелом – это перелом костей в результате испуга больного и его больного воображения.

4. Иммобилизация – это создание неподвижности костей в области перелома.

5. Это специальный вид наложения повязок.

6. При открытых переломах, не вправляя кости, наложить стерильную повязку и зафиксировать конечность в том положении, котором она находится после повреждения.

7. Шиной называется кусок дерева и другого твердого материала, который удерживает травмированную часть тела в одном положении.

8. Шина должна быть эстетически красивой.

9. Шина обязательно должна захватывать суставы выше и ниже перелома.

10. Для предупреждения шока необходимо применить обезболивающие препараты – анальгин, аспирин, баралгин.

11. Необходимо организовать быструю доставку пострадавшего в лечебное учреждение.

III. Остановка кровотечения:

А) прижатие кровотока сосуда давящей повязкой

Б) не трогать больного, пусть вытечет лишняя кровь

В) пальцевое прижатие артерии вдали от раны

Г) наложение жгута

Д) максимальное сгибание конечности в суставе с последующей фиксацией.

Опеночные тесты по дисциплине физическая культура.

1. Под физической культурой понимается:

А) часть культуры общества и человека;

Б) процесс развития физических способностей;

В) вид воспитания, направленный на обучение движениям и развитие физических качеств;

Г) развитие естественных сил природы и воспитание гигиенических качеств.

2. Бег с остановками и изменением направления по сигналу преимущественно способствует формированию:

А) выносливости;

Б) техники движений;

В) быстроты реакции;

Г) скоростной силы.

3. К циклическим видам спорта относятся...:

- А) борьба, бокс, фехтование;
- Б) баскетбол, волейбол, футбол;
- В) ходьба, бег, лыжные гонки, плавание;
- Г) метание мяча, диска, молота.

4. Где и когда были проведены первые Олимпийские игры современности?

- А) 1516 год в Германии;
- Б) 1850 год в Англии;
- В) 1896 год в Греции;
- Г) 1869 год во Франции.

5. Олимпийские Игры проводятся через :

- А) 4 года
- Б) 2 года
- В) 8 лет
- Г) 3 года

6. Кто выступил с предложением возродить Олимпийские игры?

- А) Жан Жак Руссо;
- Б) Хуан Антонио Самаранч;
- В) Пьер де Кубертен;
- Г) Ян Амос Каменский.

7. Какая организация занимается подготовкой и проведением Олимпийских игр?

- А) НХЛ;
- Б) НБА;
- В) МОК;
- Г) УЕФА.

8. Какова протяженность марафонской дистанции на Олимпийских играх?

- А) 42 км 195 м;
- Б) 32 км 195 м;
- В) 50 км 195 м;
- Г) 45 км 195 м.

9. Главной причиной нарушения осанки является:

- А) малоподвижный образ жизни;
- Б) слабость мышц спины;
- В) привычка носить сумку на одном плече;
- Г) долгое пребывание в положении сидя за партой.

10. Профилактика нарушений осанки осуществляется при:

- А) скоростных упражнениях;
- Б) упражнениях на гибкость и силу мышц;
- В) силовых упражнениях;
- Г) упражнениях на выносливость.

11. Что определяет техника безопасности?

- А) навыки знаний физических упражнений без травм;
- Б) комплекс мер направленных на обучение правилам поведения, правилам страховки и само страховки, оказания доврачебной помощи;
- В) правильное выполнение упражнений;

- Г) организацию и проведение учебных и внеурочных занятий в соответствии с гигиеническими требованиями.
12. Какое определение не относится к основным свойствам мышц?
- А) растяжение;
 - Б) сокращение;
 - В) эластичность;
 - Г) постоянность состояния
13. Какое физическое качество развивается при длительном беге в медленном темпе?
- А) сила
 - Б) выносливость
 - В) ловкость
 - Г) быстрота
14. Что такое адаптация?
- А) процесс приспособления организма к меняющимся условиям внешней среды;
 - Б) чередование нагрузки и отдыха во время тренировочного процесса;
 - В) процесс восстановления;
 - Г) система повышения эффективности функционирования системы соревнований и системы тренировки.
15. Каким должен быть пульс в состоянии покоя?
- А) 120 - 130 уд/мин;
 - Б) 40 - 50 уд/мин
 - В) 70 - 80 уд/мин
 - Г) 100 - 110 уд/мин
16. Какой из признаков показывает, что организм справляется с физическими нагрузками и их можно постепенно увеличивать?
- А) беспокойный сон;
 - Б) жизнерадостное настроение, бодрость;
 - В) вялость, постоянное желание спать
 - Г) хороший аппетит
17. Что необходимо сделать сразу при ушибах?
- А) наложить стерильную повязку;
 - Б) наложить холодный компресс на 20 - 30 мин;
 - В) массировать место ушиба;
 - Г) наложить согревающий компресс.
18. Что означает принцип закаливания - систематичность?
- А) принимать закаливающие процедуры ежедневно в одно и то же время;
 - Б) принимать закаливающие процедуры 1 раз в неделю по выходным дням;
 - В) принимать закаливающие процедуры до и после приема пищи
 - Г) принимать закаливающие процедуры по настроению.
19. Каким должен быть вдох и выдох?
- А) более продолжительный вдох по отношению к выдоху;

- Б)одинаковыми по продолжительности;
- В)более продолжительным выдох по отношению к вдоху;
- Г)не имеет значения.

20. Как правильно организовать занятия, чтобы избежать травмы при самостоятельном занятии физическими упражнениями?

- А) найти подходящее место и напарника
- Б) учитывать точность, направление, амплитуду того или иного движения
- В) проверить инвентарь, соответствующую одежду, учитывать уровень физической и технической подготовки, места и время проведения занятий
- Г) заниматься в спортивном костюме

21. Вид спорта, известный как «королева спорта»

- А) стрельба из лука
- Б) легкая атлетика
- В) художественная гимнастика
- Г) спортивная гимнастика

22. Легкая атлетика – вид спорта, включающий соревнования

- А) спортивной ходьбе, бегу, прыжкам, метанию, толканию ядра, прыжкам, многоборию.
- Б) спортивной ходьбе, бегу, прыжкам, метанию, толканию ядра, прыжкам.
- В) спортивной ходьбе, бегу, прыжкам, метанию, толканию ядра, прыжкам, борьбе.
- Г) спортивной ходьбе, бегу, прыжкам, плаванию, толканию ядра, прыжкам, многоборию.

23. Для бега на короткие дистанции применяется определенное количество команд с низкого старта:

- А) 3
- Б) 4
- В) 1
- Г) 2

24. Короткая дистанция в легкой атлетике – это

- А) бег до 600 метров включительно
- Б) бег до 500 метров включительно
- В) бег до 300 метров включительно
- Г) бег до 400 метров включительно

25. Низкий старт используют легкоатлеты

- А) только при беге на короткие и средние дистанции
- Б) только при беге на короткие дистанции

- В) только при барьерном беге
- Г) только при беге на короткие дистанции и барьерном беге на короткие дистанции

26. Этот вид входит в раздел легкой атлетики:

- А) прыжки на батуте
- Б) прыжки в воду с трамплина
- В) прыжки в высоту
- Г) прыжки на лыжах с трамплина

27. Что такое спринт в легкой атлетике?

- А) прыжок в длину
- Б) бег на короткие дистанции
- В) бег на длинные дистанции
- Г) метание диска

28. К спортивным играм относятся:

- А) баскетбол
- Б) бокс
- В) биатлон
- Г) марафон

29. В баскетбол играют на площадке две команды, каждая из которых состоит из

- А) 3 человек
- Б) 5 человек
- В) 6 человек
- Г) 7 человек

30. В баскетболе игра начинается

- А) с сбрасывания мяча одной из команд из-за боковой линии, по результатам жеребьевки;
- Б) со спорного сбрасывания в центре площадки;
- В) с сбрасывания мяча одной из команд из под кольца, по результатам жеребьевки;
- Г) с ввода мяча со средней линии одной из команд, по результатам жеребьевки.

31. Победителем в баскетболе становится команда, которая

- А) по окончании игрового времени набрала большее количество очков;
- Б) первой набрала 25 очков;
- В) первой набрала 21 очко;
- Г) по окончании игрового времени набрала меньшее количество очков.

32. В баскетболе мячом играют
А) руками, ногой и головой;
Б) только руками;
В) руками, стопой;
Г) только ногами.
33. Игровой состав команды по волейболу – это
А) 8 человек;
Б) 6 человек;
В) 7 человек;
Г) 5 человек.
34. В волейболе игра начинается
А) с подачи мяча одной из команд , по результатам жеребьевки;
Б) с разыгрывания мяча одной из команд и перебрасывания его на сторону соперника ;
В) с сбрасывания мяча одной из команд, по результатам жеребьевки;
Г) с разыгрывания мяча у сетки.
35. Двойное касание – это, когда
А) игрок ударяет мяч дважды подряд или мяч касается различных частей его тела последовательно;
Б) игрок ударяет по мячу ногой;
В) два игрока одной команды передают друг другу мяч;
Г) один игрок ударяет в сетку, а затем другой игрок принимает мяч от сетки.
36. В волейболе каждой команде разрешается определенное количество касаний мяча игроками:
А) 4
Б) 3
В) 1
Г) 2
37. Победителем в волейболе в одной партии становится команда, которая
А) по окончании игрового времени набрала большее количество очков;
Б) первой набрала 25 очков;
В) первой набрала 21 очко;
Г) первой набирает 25 очков с преимуществом минимум в 2 очка.
38. Настольный теннис – это спортивная игра, в которой принимает участие
А) только 2 игрока;
Б) только 4 игрока;
В) 2 или 4 игрока;
Г) более 3 игроков.
39. Партия в настольном теннисе считается оконченной, когда один из игроков наберет
А) 20 очков;
Б) 21 очко;
В) 11 очков;
Г) 25 очков.
40. В матче по мини-футболу участвуют две команды, каждая из которых состоит
А) не более чем из 5 игроков, в том числе одного вратаря

- Б) 5 игроков и один вратарь
- В) 3 игрока и один вратарь
- Г) 11 игроков, в том числе один вратарь

41. Сколько игроков одной команды выходят на поле в футболе?

- А) 4
- Б) 11
- В) 17
- Г) 9

42. Как капитаны команд разыгрывают первый удар по мячу в футболе?

- А) тянут жребий
- Б) бьют по воротам поочередно
- В) назначает судья
- Г) судья подбрасывает монетку

43. Сколько игроков в команде по гандболу находятся на площадке?

- А) 4
- Б) 7
- В) 6
- Г) 10

44. Когда гандбольный мяч уходит за боковую линию по вине одной из команд, это-

- А) конец игры
- Б) мяч вне « поля»
- В) мяч «вне игры»
- Г) мяч потерян

45 . Откуда осуществляется ввод мяча в гандболе?

- А) с правого края поля
- Б) с любой точки
- В) с левого края поля
- Г) с середины поля

46. Бадминтон-это

- А) перебрасывание мяча ракетками
- Б) перекидывание мяча битой
- В) вид спорта, заключающийся в перекидывании игрового снаряда под названием «волан» с помощью ракеток
- Г) метание дротиков в цель

47. Игра в бадминтон проходит:

- А) на поляне
- Б) на площадке, разделенной сеткой
- В) на поле
- Г) в любом месте

48. Упражнения на растягивание применяются для развития:

- А) гибкости
- Б) силы
- В) ловкости
- Г) скорости

49. Спортивная гимнастика – это:

- А) упражнения с различными предметами
- Б) дыхательные упражнения

В) упражнения на снарядах

Г) упражнения у шведской стенки

50. Художественная гимнастика – это:

А) художественное выполнение упражнений

Б) упражнения с предметами (лента, мяч, булавы, скакалка)

В) упражнения на батуте

Г) упражнения на бревне

государственное автономное профессиональное образовательное учреждение
Архангельской области
«Вельский сельскохозяйственный техникум имени Г. И. Шибанова»
(ГАПОУ Архангельской области «ВСТ»)

УТВЕРЖДАЮ

зам. директора по учебной работе

_____ С.Н. Рохина

« ____ » _____ 20 ____ г.

ФОНДЫ ОЦЕНОЧНЫХ СРЕДСТВ
ПО УЧЕБНОЙ ДИСЦИПЛИНЫ
ОГСЭ.06 ОСНОВЫ СОЦИОЛОГИИ И ПОЛИТОЛОГИИ

Вельск 2023

Контрольно - оценочные средства разработаны на основе Федерального государственного образовательного стандарта среднего профессионального образования по специальности 40.02.02 Правоохранительная деятельность, утвержденного приказом Министерства образования и науки Российской Федерации от 12 мая 2014 г. № 509 и рабочей программы учебной дисциплины ОГСЭ.06 Основы социологии и политологии

Разработчик: преподаватель Крюкова Н.А.

Контрольно - оценочные средства рассмотрены и одобрены на заседании МЦК

Протокол № _____

Председатель МЦК _____

СОДЕРЖАНИЕ

1. Паспорт комплекта контрольно-оценочных средств ПО УЧЕБНОЙ
ДИСЦИПЛИНЕ.....
2. Результаты освоения учебной дисциплины, подлежащие проверке
3. СПЕЦИФИКАЦИИ ОЦЕНОЧНЫХ СРЕДСТВ.....
4. ВАРИАНТЫ ОЦЕНОЧНЫХ СРЕДСТВ.....
5. КРИТЕРИИ ФОРМИРОВАНИЯ ОЦЕНКИ
ПО КАЖДОМУ ОЦЕНОЧНОМУ СРЕДСТВУ.....

1. Паспорт комплекта контрольно-оценочных средств

В результате освоения учебной дисциплины *основы социологии и политологии* обучающийся должен обладать предусмотренными ФГОС СПО по профессии: 09.02.03 Программирование в компьютерных системах (Техник-программист) следующими умениями, знаниями, которые формируют профессиональную компетенцию, и общими компетенциями.

В результате освоения дисциплины обучающийся должен уметь: методологически грамотно анализировать различные социальные факты и понимать современную политическую ситуацию в России и мире, сравнивать политические проблемы в различных регионах мира, применяя теоретические знания, четко различать формы государственного устройства, понимать значение демократии для жизни общества, формировать собственную политическую культуру, чтобы применять политологические знания в повседневной жизни и своей профессиональной деятельности.

В результате освоения дисциплины обучающийся должен **знать:**

- специфику социологического подхода к изучению общества, культуры, социальных общностей и групп, взаимодействия личности и общества, солидарных и конфликтных социальных отношений, механизма их регуляции; и обладать следующими компетенциями:

ОК 1. Понимать сущность и социальную значимость своей будущей профессии, проявлять к ней устойчивый интерес.

ОК 2. Организовывать собственную деятельность, выбирать типовые методы и способы выполнения профессиональных задач, оценивать их эффективность и качество.

ОК 3. Принимать решения в стандартных и нестандартных ситуациях и нести за них ответственность.

ОК 4. Осуществлять поиск и использование информации, необходимой для эффективного выполнения профессиональных задач, профессионального и личностного развития.

ОК 5. Использовать информационно-коммуникационные технологии в профессиональной деятельности.

ОК 6. Работать в коллективе и команде, эффективно общаться с коллегами, руководством, потребителями.

ОК 7. Брать на себя ответственность за работу членов команды (подчиненных), за результат выполнения заданий.

ОК 8. Самостоятельно определять задачи профессионального и личностного развития, заниматься самообразованием, осознанно планировать повышение квалификации.

ОК 9. Ориентироваться в условиях частой смены технологий в профессиональной деятельности.

Формой промежуточной аттестации по учебной дисциплине является дифференциальный зачет

Результаты освоения дисциплины, подлежащие проверке

Результаты обучения ¹ (освоенные умения, усвоенные знания)	Основные показатели оценки результатов
<p>У1 уметь методологически грамотно анализировать различные социальные факты.</p>	<p>Извлечение информации из различных исторических и современных источников, структурирование информации, соотнесение теоретического знания с материалами источника Применение исторических знаний для осмысления сущности современных общественных явлений Составление кроссворда, конспекта</p>
<p>У2 <i>иметь представление</i> об основных исторических этапах становления социологии как науки, методах конкретно-социологических исследований, использовании социологических знаний в профессиональной деятельности людей и межличностных отношениях;</p>	<p>-Решение проблемных и познавательных задач -Построение хронологических, синхронистических таблиц, тематических схем -Выделение причинно-следственных связей и закономерностей исторического процесса -Участие в дискуссии, ведение диалога</p>
<p>У3 <i>уметь</i> в целом понимать современную политическую ситуацию в России и мире, сравнивать политические проблемы в различных регионах мира, применяя теоретические знания, четко различать формы государственного устройства, понимать значение демократии для жизни общества, формировать собственную политическую культуру, чтобы применять политологические знания в повседневной жизни и своей профессиональной деятельности.</p>	<p>-Воспроизведение основных черт экономической, политической, культурной жизни стран Западной Европы и США, Восточной Европы, Азии, Африки и Лат. Америки -Изложение основных проблем развивающихся стран мира, используя материалы СМИ и Интернет</p>
<p>З1 <i>знать</i> специфику социологического</p>	<p>-Выявление основных достижений культуры СССР в 1970-1991гг.</p>

<p>подхода к изучению общества, культуры, социальных общностей и групп, взаимодействия личности и общества, солидарных и конфликтных социальных отношений, механизма их регуляции;</p>	<ul style="list-style-type: none"> - Установление общих условий развития культуры в суверенной России, образования и науки, художественного творчества, общественно- политической мысли -Анализ проблем духовного развития российского общества в XX-XXIв - Изложение знаний о живописи, архитектуре, музыке и кино современного Запада - Представление о поп-культуре и ее влиянии на общество
<p>Знать основополагающие понятия о предмете, базовых категориях, методах, функциях политической науки, ориентироваться в основных направлениях политической мысли, иметь ясные представления о политических системах общества в России и мире в целом, о сущности политической власти, институтах государства., гражданского общества, субъектах политики, политических процессах в обществе, политической культуре и международных отношениях;</p>	<ul style="list-style-type: none"> -Определение причин создания ООН -Указание основных направлений деятельности ООН - Оценивание деятельности России в качестве постоянного члена Совета Безопасности -Характеристика наиболее влиятельных международных организаций, определение их значения в современном мире.
<p>З3 самостоятельно анализировать социально-экономические и политические процессы, протекающие в современном мире, придать их мировоззрению практически-гуманистическую направленность.</p>	<ul style="list-style-type: none"> -Воспроизведение основных процессов политического и экономического развития ведущих государств и регионов мира -Сравнение процессов интеграции на постсоветском пространстве с аналогичными процессами в других регионах мира, определение причин различий между ними -Выявление проблем и противоречий интеграционного процесса - Определение стадий интеграции стран Западной Европы и перспектив их дальнейшего сближения

Распределение основных показателей оценки результатов по видам аттестации

Код и наименование элемента умений или знаний	Виды аттестации	
	<i>Текущий контроль</i>	<i>Промежуточная аттестация</i>
У1 <i>уметь</i> методологически грамотно анализировать различные социальные факты.	устный опрос	дифференцированный зачет
У2 <i>уметь</i> в целом понимать современную политическую ситуацию в России и мире, сравнивать политические проблемы в различных регионах мира, применяя теоретические знания, четко различать формы государственного устройства, понимать значение демократии для жизни общества, формировать собственную политическую культуру, чтобы применять политологические знания в повседневной жизни и своей профессиональной деятельности.	устный опрос	
	Практическая работа	
У3 <i>уметь</i> самостоятельно анализировать социально-экономические и политические процессы, протекающие в современном мире, придать их мировоззрению практически-гуманистическую направленность.	устный опрос	
	Практическая работа	
	тестирование	
З1 <i>иметь представление</i> об основных исторических этапах становления социологии как науки, методах конкретно-социологических исследований, использовании социологических знаний в профессиональной деятельности людей и межличностных отношениях;	устный опрос	
	Практическая работа	
З2 <i>знать</i> специфику социологического подхода к изучению общества, культуры, социальных общностей и групп, взаимодействия личности и общества, солидарных и	устный опрос	дифференцированный зачет

конфликтных социальных отношений, механизма их регуляции;		
ЗЗ <i>знать</i> основополагающие понятия о предмете, базовых категориях, методах, функциях политической науки, ориентироваться в основных направлениях политической мысли, иметь ясные представления о политических системах общества в России и мире в целом, о сущности политической власти, институтах государства., гражданского общества, субъектах политики, политических процессах в обществе, политической культуре и международных отношениях.	устный опрос	
	Письменный опрос	
	Практическая работа	

Распределение оценочных средств по элементам знаний и умений текущего контроля

Содержание учебного материала по программе УД	Тип контрольного задания ²					
	У1	У2	У3	З1	З2	З3
	уметь методологически грамотно анализировать различные социальные факты.	У2 уметь в целом понимать современную политическую ситуацию в России и мире, сравнивать политические проблемы в различных регионах мира, применяя теоретические знания, четко различать формы государственного устройства, понимать значение демократии для жизни общества, формировать собственную политическую культуру, чтобы применять политологические знания в повседневной жизни и своей профессиональной деятельности.	У3 У3 уметь самостоятельно анализировать социально-экономические и политические процессы, протекающие в современном мире, придать их мировоззрению практически-гуманистическую направленность.	З1 иметь представление об основных исторических этапах становления социологии как науки, методах конкретно-социологических исследований, использовании социологических знаний в профессиональной деятельности людей и межличностных отношениях;	З2 знать специфику социологического подхода к изучению общества, культуры, социальных общностей и групп, взаимодействия личности и общества, солидарных и конфликтных социальных отношений, механизма их регуляции;	З3 знать основополагающие понятия о предмете, базовых категориях, методах, функциях политической науки, ориентироваться в основных направлениях политической мысли, иметь ясные представления о политических системах общества в России и мире в целом, о сущности политической власти, институтах государства., гражданского общества, субъектах политики, политических процессах в обществе, политической культуре и между-

² Указывается код оценочного средства, представленного в приложении 4.

						народных отношениях.
Раздел 1. Система научного знания.						
Тема 1.1. Социология как наука. Специфика социологического метода. История социологии.	устный опрос- беседа	тестирование	устный опрос-беседа	тестирование	устный опрос-беседа	тестирование
Тема 1.2. Практическая работа № 1. <i>«Предмет социологии и ее исследовательские методы».</i>	практичес- кая работа 1	практическая работа	практическая работа	практическая работа	практическая работа	практическая работа
Тема 1.2. Формирование социальных отношений: социальное действие и взаимодействие. Личность в системе социальных отношений.	устный опрос- беседа	устный опрос-беседа	устный опрос-беседа	устный опрос-беседа	устный опрос-беседа	устный опрос-беседа
Раздел 2. Социальная динамика						
Тема 2.1. Социализация личности. Культура как социальное явление.	устный опрос- беседа реферат	устный опрос-беседа реферат	устный опрос-беседа реферат	устный опрос-беседа реферат	устный опрос-беседа реферат	устный опрос-беседа реферат
Тема 2.2. Регуляция поведения в обществе. Социальные отклонения. Социальные институты.	устный опрос- беседа	устный опрос-беседа	устный опрос-беседа	устный опрос-беседа	устный опрос-беседа	устный опрос-беседа
Раздел 3. Социальная структура.						
Тема 3.1. Социальные общности и группы. Этнические общности.	устный опрос- беседа	устный опрос-беседа	устный опрос-беседа	устный опрос-беседа	устный опрос-беседа	устный опрос-беседа
Тема 3.2. Семья как социальный институт и малая группа.	устный опрос- беседа	устный опрос-беседа	устный опрос-беседа	устный опрос-беседа	устный опрос-беседа	устный опрос-беседа
Тема 3.3. Общество как социальная система. Социальная стратификация и мобильность.	устный опрос- беседа	устный опрос-беседа	устный опрос-беседа	устный опрос-беседа	устный опрос-беседа	устный опрос-беседа
Практическая работа №2. <i>«Социальное неравенство и стратификация в современном обществе».</i>	устный опрос- беседа практичес- кая работа	устный опрос-беседа практическая работа	устный опрос-беседа практическая работа	устный опрос-беседа практическая работа	устный опрос-беседа практическая работа	устный опрос-беседа практическая работа
Введение. Раздел 4. Социально- экономические основы политики.						
Введение. Предмет политологии, методы изучения. История политической мысли. Раздел 4.	устный опрос- беседа реферат	устный опрос-беседа	устный опрос-беседа	устный опрос-беседа	устный опрос-беседа	устный опрос-беседа

Распределение оценочных средств по элементам знаний и умений

Содержание учебного материала по программе УД	Тип контрольного задания ¹					
	У1	У2	У3	З1	З2	З3
Раздел 1. Система научного знания.						
Тема 1.1. Социология как наука. Специфика социологического метода. История социологии.	устный опрос-беседа Диф.зачет	устный опрос-беседа	устный опрос-беседа	устный опрос-беседа	устный опрос-беседа	устный опрос-беседа
Тема 1.2. Практическая работа № 1. «Предмет социологии и ее исследовательские методы».	устный опрос-беседа	устный опрос-беседа тестирование	устный опрос-беседа	устный опрос-беседа	устный опрос-беседа	устный опрос-беседа
Тема 1.2. Формирование социальных отношений: социальное действие и взаимодействие. Личность в системе социальных отношений.	устный опрос-беседа	устный опрос-беседа	устный опрос-беседа	устный опрос-беседа	устный опрос-беседа	устный опрос-беседа
Раздел 2. Социальная динамика						
Тема 2.1. Социализация личности. Культура как социальное явление.	устный опрос-беседа	устный опрос-беседа Диф.зачет	устный опрос-беседа	устный опрос-беседа	устный опрос-беседа	устный опрос-беседа
Тема 2.2. Регуляция поведения в обществе. Социальные отклонения. Социальные институты.	Письменный опрос	устный опрос-беседа тестирование	устный опрос-беседа	устный опрос-беседа	Письменный опрос	устный опрос-беседа
Раздел 3. Социальная структура.						
Тема 3.1. Социальные общности и группы. Этнические общности.	устный опрос-беседа	устный опрос-беседа	устный опрос-беседа	устный опрос-беседа	устный опрос-беседа	устный опрос-беседа
Тема 3.2. Семья как социальный институт и малая группа.	устный опрос-беседа Диф.зачет	устный опрос-беседа тестирование	устный опрос-беседа	устный опрос-беседа	устный опрос-беседа	устный опрос-беседа
Тема 3.3. Общество как социальная система. Социальная стратификация и мобильность.	устный опрос-беседа	устный опрос-беседа тестирование	устный опрос-беседа	устный опрос-беседа	устный опрос-беседа	устный опрос-беседа
Практическая работа №2. «Социальное неравенство и стратификация в современном обществе».	устный опрос-беседа	устный опрос-беседа	устный опрос-беседа	устный опрос-беседа	устный опрос-беседа	устный опрос-беседа Диф.зачет
Введение. Раздел 4. Социально-экономические основы политики.						

Комплект заданий для итоговой контрольной работы

Основные требования к выполнению работы:

При ответе на вопросы выберите один правильный ответ. Номер ответа занесите в таблицу:

№ вопроса	№ ответа
1	
2	

3	
4	
5	

Критерии оценки:

Количество правильных ответов	Оценка
От 45 и более	5 (отлично)
От 44 до 45	4 (хорошо)
От 30 до 44	3 (удовлетв.)
29 и менее	2(неудовлет.)

Тест

Форма и условия аттестации: *после изученных разделов:*

Раздел 1. Система научного знания.

Раздел 4.

Социально-экономические основы политики.

Раздел №5

Политическая жизнь общества.

Проверяемые результаты обучения:

студент должен:

О.К.знать предмет социологии, специфику ее подхода к изучению социальных явлений в сравнении с другими социальными науками (философией, историей, психологией), базовые категории социологии (социальное действие, взаимодействие, личность, социальный статус и роли личности, общество, социальный институт, культура; возможности социологического познания действительности, понятие социального факта, основные методы социологического познания

(опрос, наблюдение, анализ документов, социометрия, метод экспертных оценок), характеристики типа знания, добываемого с помощью социологического метода (точность); (идеологическая нейтральность, конкретность, реальность,

О.К.иметь представление о роли и месте социологических знаний в процессе освоения основной образовательной программы по специальности;

о методике и процедуре социологического исследования (составление программы социологического исследования, выдвижение научных гипотез, понятие сплошного и выборочного опроса, генеральной и выборочной совокупности, репрезентативности опроса, открытых и закрытых вопросов, правил составления шкал, обработки первичных данных);

уметь привести примеры, подтверждающие отличие предметов различных социальных наук, а также примеры решения сложных социальных проблем с использованием средств социологии.

О.К.знать основные этапы становления социологии как науки, вклад О.Конта, Э.Дюркгейма, К.Маркса, М.Вебера, русских социологов в этот процесс; особенности современного периода в развитии социологии и ее перспективы;

О.К.иметь представление о концепциях общественного развития Платона, Аристотеля, Н.Макиавелли, Т.Гоббса;

О.К.уметь продемонстрировать на примерах развитие знаний об обществе.

О.К.знать сущность понятий “социальное”, “социальное действие”, “взаимодействие”; значение мотива в социальном действии; различные типы мотивации (по М.Веберу) и их влияние на формирование социальной реальности; элементы деятельности: потребности, цель, средства; типы взаимодействия (социальные отношения, социальные институты, социальные общности); основные принципы регуляции социального взаимодействия (личностная целесообразность, взаимная эффективность, социальное равновесие).

О.К.иметь представление о влиянии природно-географических факторов на зарождение, формирование и развитие социальных отношений, особенностях биологии и потребностей человека как предпосылке социальной жизни; отличии мнимого и социального действия, о механизме обмена ценностями при социальных отношениях, об отношениях социальной зависимости и власти, формах социального взаимодействия (кооперация, конкуренция, конфликт);

О.К.уметь привести примеры социального действия с выделением его составляющих, однопорядкового и разнопорядкового обменов ценностями в процессе деятельности.

О.К.знать сущность понятий “социальное”, “социальное действие”, “взаимодействие”; значение мотива в социальном действии; различные типы мотивации (по М.Веберу) и их влияние на формирование социальной реальности; элементы деятельности: потребности, цель, средства; типы взаимодействия (социальные отношения, социальные институты, социальные общности); основные принципы регуляции социального взаимодействия (личностная целесообразность, взаимная эффективность, социальное равновесие).

О.К.иметь представление о влиянии природно-географических факторов на зарождение, формирование и развитие социальных отношений, особенностях биологии и потребностей человека как предпосылке социальной жизни; отличии мнимого и социального действия, о механизме обмена ценностями при социальных отношениях, об отношениях социальной зависимости и власти, формах социального взаимодействия (кооперация, конкуренция, конфликт);

О.К.знать отличие понятий “человек”, “личность”, “индивид”. Основные факторы развития личности. Биологическая наследственность и социальная сущность личности. Личность и культура. Функциональные обязанности личности и ее статус. Виды статусов. Социальные роли как механизм взаимодействия личности и общества. Автономия личности в системе социальных ролей. Ролевой конфликт и способы его разрешения;

О.К.иметь представление о развитии социальных воззрений на личность (в древнем Китае, Индии, в эпоху Античности, Средневековья, Возрождения, Просвещения; отличие взглядов на место и роль личности в современном западном и восточном обществах);

уметь самостоятельно проанализировать свой ролевой набор, рассказать о способах выхода из своих ролевых конфликтов.

О.К.понимание взаимосвязи политики и экономики, **знание** сущности политических интересов различных социальных, этнонациональных, конфессиональных групп, личности;

О.К.умение молодых специалистов понять суть не только разнообразных общественных политических интересов, но и своего личного политического интереса.

О.К.Итогом изучения раздела II “Политическая жизнь общества” должно стать **усвоение** сути понятий политическая власть, режимы, политическая система общества, взаимосвязи и взаимодействия ее институциональных элементов, особенностей политических процессов в обществе, **понимание** значения внешней политики и международных отношений для внутривнутриполитической жизни;

О.К.понимание роли политологии а формировании личности специалиста как гражданина общества, **умение** применять полученные знания в процессе жизнедеятельности.

Тесты для промежуточной аттестации по курсу дисциплины «Основы социологии и политологии»

1. Социология — это:

- 1 Наука, изучающая исключительно духовную жизнь общества
- 2 Наука, изучающая экономический аспект жизни общества
- 3 Наука, изучающая политический аспект жизни общества
- 4 Наука об обществе как целостной системе

2. Социальное — это:

- 1 Совокупность отношений между различными институтами, группами и общностями
- 2 Процесс производства духовных ценностей
- 3 Борьба политических партий
- 4 Процесс производства материальных ценностей

3. Что является объектом социологии?

- 1 Социальная система, социальные группы, общности, институты, социальный процесс.
- 2 Человек
- 3 Общество

4 Взаимодействие общества и природы

4. Что является предметом социологии?

1 Политические институты общества

2 Поведение людей

3 Общество как система и процессы, происходящие в ней

4 Общество в целом

5. Зарождение социологии как науки произошло...

1 В VIII столетии

2 В эпоху позднего Средневековья

3 В XIX веке

4 В период античности

6. Социолог, который считал, что предметом социологии служат "социальные факты" ...

1 Вильфредо Парето

2 Макс Вебер

3 Огюст Конт

4 Эмиль Дюркгейм

7. Аристотель считал опорой стабильности и порядка...

1 Богатых людей

2 Земледельцев

3 Рабов

4 Средний класс

8. Зарождение социологии связано с именем ...

1 Герберт Спенсер

2 Огюст Конт

3 Карл Маркс

4 Эмиль Дюркгейм

9. Термин "социология" Огюст Конт впервые употребил в ...

1. 19 веке

2 . 15 веке

3 . 20 веке

4 . 5 веке до н.э.

10. Генерализирующая наука, которая изучает закономерности возникновения совместной жизни людей как представителей социальных общностей и групп, называется ...

1 История

2 Философия

3 Политология

4 Социология

11. Герберт Спенсер сравнивал общество с ...

1 С паровым двигателем

2 С банком

3 С человеческим организмом

4 С природной средой

12. М. Вебер выделил три основных компонента неравенства.

Из перечисленного "лишним" является...

1 Власть

2 Богатство

3 Престиж

4 Репутация

13. К функциям социологии относятся ...

1 Жизненно-ориентирующая

2 Регулятивная, ценностно-ориентирующая

3 Гуманистическая, социального планирования

4 Коммуникативная, воспитательная

14. К. Маркс считал, что экономическая организация каждой формации определяется...

1 Характером власти

2 Наличием класса эксплуататоров и класса эксплуатируемых

3 Способом производства

4 Степенью развития гражданского общества

15. Первый в России социологический факультет в Петроградском университете, а затем социологический факультет в Гарвардском университете создал...

1 Н. М. Коркунов

2 П. А. Сорокин

3 Л. И. Петражицкий

4 М. М. Ковалевский

16. К основателям и теоретикам анархизма относят...

1 П. А. Сорокин, Л. И. Петражицкий

2 М. М. Ковалевский, Н. М. Михайловский

3 М. А. Бакунин, П. А. Кропоткин

4 Н. Я. Данилевский

17. Назовите имя первого в России организатора и директора социологического исследовательского института, созданного?

1 М. М. Ковалевский

2 П. А. Кропоткин

3 В. И. Ленин

4 К. М. Тахтарев

18. К видам семьи не относится...

1. нуклеарная

2. многопоколенная
3. полигамная
4. южная семья

19. Найти неверное.

1. География изучает страны
2. Социология изучает общества
3. Политология изучает личности
4. Правоведение изучает законы

20. Дайте характеристику девиантного поведения

1. Поведение, совершаемое в соответствии с нормами права
2. Поведение, направленное на достижение продуманной цели
3. Поведение, отклоняющееся от общепринятых социальных норм
4. Поведение, ориентирующееся только на нравственные принципы, норы, ценности

21. . К формальным негативным санкциям относится...

1. избиение
2. сплетни
3. конфискация имущества
4. улыбка

22. Чьим именем было названо российское общество социологов в 1916 году?

1. Именем М. М. Ковалевского
2. Именем П. А. Сорокина
3. Именем Л. И. Петражицкого
4. Именем Б. Н. Чичерина

23. Автором монографии "Развитие капитализма в России" является ...

1. В. И. Ленин
2. М. А. Бакунин
3. П. А. Кропоткин
4. П. А. Сорокин

24. Дайте характеристику делинквентного поведения

1. серьезные нарушения, подпадающие под категорию противоправного действия
2. нарушения культурных норм определенного общества
3. поведение, направленное на достижение материальных ценностей
4. поведение, ориентированное на удовлетворение духовных потребностей

25. Выбрать верное определение.

Культура - это ...

1. Все, что сделано человеком
2. Все произведения художественной литературы
3. Исторические события
4. Памятники архитектуры

26. Выбрать верное определение.

Социальный институт- это...

1. ... устойчивые формы организации совместной деятельности людей.
2. ... совокупность жестко закрепленных и взаимосвязанных элементов.
3. ... отношение числа безработных к общему числу занятых в хозяйстве.
4. ... модель поведения, часть статуса.

27. Социальный статус-это...

1. ... временная незанятость, связанная общим низким спросом на рабочую силу.
2. ... социальная позиция индивида в группе или обществе.
3. ... совокупность всех статусов, принадлежащих одному индивиду.
4. ... совокупность жестко закрепленных и взаимосвязанных элементов.

28. Социальная стратификация - это...

1. ...расположение социальных слоев в обществе.
- 2... совокупность жестко закрепленных и взаимосвязанных элементов.
3. ... отношение числа безработных к общему числу занятых в хозяйстве.
4. ... модель поведения, часть статуса.

29. К формальным позитивным санкциям относится...

1. стипендия
2. отчисление
3. выговор
4. арест

30. Выбрать лишнее. Социология граничит с такими науками:

1. Медицина.
2. Культурология
3. Статистика
4. Политология

31. Выбрать неверное. Типы обществ:

1. Постиндустриальное
2. Индустриальное
3. Письменное
4. Информационное

32. Выбрать верное.

1. Культурная статика описывает культуру в покое
2. Культурная статика описывает культуру в движении
3. Культурная статика описывает культуру 20 века
4. Культурная статика описывает культуру Российского общества

33. Выбрать верное.

1. Культурная динамика описывает культуру в покое
2. Культурная динамика описывает культуру в движении
3. Культурная динамика описывает культуру первобытного общества
4. Культурная динамика описывает культуру Американского общества

34. К примерам духовной культуры не относится:

1. Религия
2. Любовь
3. Табу
4. Книга

35. Культурные универсалии - это ...

1. географическое положение стран
2. историческое время
3. особенности политического устройства страны
4. культурные нормы, правила, ценности, традиции, которые присущи всем культурам.

36. К формам культуры относятся:

1. Элитарная, массовая, народная
2. Классическая, религиозная, первобытная
3. Иноязычная, традиционная, известная
4. Музейная, музыкальная, литературная

36. Основателем социологического позитивизма является ...

- 1 Эмиль Дюркгейм
- 2 Огюст Конт
- 3 Фридрих Энгельс
- 4 Герберт Спенсер

37. За создание в социологии всеохватывающей теории, опирающиеся на теории

социального действия и структурно-функциональный метод ратовал ...

- 1 В.И. Ленин
- 2 Герберт Спенсер
- 3 Эмиль Дюркгейм
- 4 Питирим Сорокин

38. Наиболее видным представителем экономической школы в социологии является?

- 1 Г. Спенсер
- 2 М. Вебер
- 3 К. Маркс
- 4 Т. Гоббс

39. К методам социального контроля не относится...

- 1 Рождение
- 2 Убеждение
- 3 Принуждение
- 4 Внушение

40. Что такое социальный контроль?

- 1 Надзор, осуществляемый над обществом со стороны государства
- 2 Подавление инакомыслия в обществе
- 3 Механизм саморегуляции в социальных системах
- 4 Всесторонняя зависимость людей от средств массовой коммуникации

41. Что относится к девиации?

- 1 Самоубийство, проституция
- 2 нарушение общественного порядка
- 3 Алкоголизм, наркомания
- 4 Все три ответа

42. Политология- это...

1. Наука о государстве как о политической и общественной системе.
2. Наука, изучающая исключительно духовную жизнь общества
3. Наука, изучающая экономический аспект жизни общества
4. Наука, изучающая этнический аспект жизни общества

43. К политическим режимам не относятся...

1. авторитарный
2. тоталитарный
3. демократический

4. капиталистический

44. К представителям американских социологов относится...

1. Герберт Спенсер
2. Огюст Конт
3. Роберт Мертон
4. Карл Маркс

45. Власть в Российском государстве разделяется на...

1. исполнительную, законодательную, судебную
2. правоохранительную, территориальную, бюрократическую
3. судебную, дипломатическую, президентскую
4. либеральную, тоталитарную, физическую

46. К признакам гражданского общества не относится...

1. разделение власти
2. верховенство закона
3. граждане обладают всей полнотой реальных прав.
4. все сферы деятельности под контролем одного правителя

47. Тоталитарное государство- это...

1. государство с полным контролем над всеми сферами жизни общества.
2. неконтролируемая государством сфера жизни граждан страны.
3. система власти, характерная для антидемократических политических режимов, обычно сочетается с личной диктатурой.
4. государство, где власть ограничена законом, правом, в котором выражается власть народа.

48. Авторитаризм - это...

1. высший представитель законодательной власти, построенный целиком или частично на выборных началах.
2. система власти, характерная для антидемократических политических режимов.
3. политическая и правовая принадлежность лица к конкретному государству.
4. устойчивый союз государств, самостоятельных только в пределах компетенций, распределенных между ними и центральной властью федеральной конституцией.

49. Демократия- это...

1. от греч. «народовластие» - одна из форм управления государством.
2. от греч. «господство знати» - одна из форм государственной власти.
3. постоянный союз суверенных государств.
4. стремление к отделению, обособлению.

50. Выборы – это...

1. вынужденное действие, при котором участие в политике зависит от неполитических факторов.
2. это средство легитимации политического режима.
3. опрос избранных слоев общества.
4. установленный законом порядок проведения митинга.

Форма и условия промежуточной аттестации:

Теоретическая часть.

ВОПРОСЫ для дифференцированного зачета

по дисциплине «Основы социологии и политологии»

Основные требования к выполнению работы: письменно или устно (по желанию студента) кратко ответить на вопросы.

Критерии оценки:

Количество правильных ответов	Оценка
От 45 и более	5 (отлично)
От 44 до 45	4 (хорошо)
От 20 до 10	3 (удовлетв.)
10 и менее	2(неудовлет.)

Проверяемые результаты обучения:

студент должен:

О.К.знать предмет социологии, специфику ее подхода к изучению социальных явлений в сравнении с другими социальными науками (философией, историей, психологией), базовые категории социологии (социальное действие, взаимодействие, личность, социальный статус и роли личности, общество, социальный институт, культура; возможности социологического познания действительности, понятие социального факта, основные методы социологического познания (опрос, наблюдение, анализ документов, социометрия, метод экспертных оценок), характеристики типа знания, добываемого с помощью социологического метода (точность); (идеологическая нейтральность, конкретность, реальность,

О.К.иметь представление о роли и месте социологических знаний в процессе освоения основной образовательной программы по специальности; о методике и процедуре социологического исследования (составление программы социологического исследования, выдвижение научных гипотез, понятие сплошного и выборочного опроса, генеральной и выборочной совокупности, репрезентативности опроса, открытых и закрытых вопросов, правил составления шкал, обработки первичных данных);

уметь привести примеры, подтверждающие отличие предметов различных социальных наук, а также примеры решения сложных социальных проблем с использованием средств социологии.

О.К.знать основные этапы становления социологии как науки, вклад О.Конта, Э.Дюркгейма, К.Маркса, М.Вебера, русских социологов в этот процесс; особенности современного периода в развитии социологии и ее перспективы;

О.К.иметь представление о концепциях общественного развития Платона, Аристотеля, Н.Макиавелли, Т.Гоббса;

О.К.уметь продемонстрировать на примерах развитие знаний об обществе.

О.К.знать сущность понятий “социальное”, “социальное действие”, “взаимодействие”; значение мотива в социальном действии; различные типы мотивации (по М.Веберу) и их влияние на формирование социальной реальности; элементы деятельности: потребности, цель, средства; типы взаимодействия (социальные отношения, социальные институты, социальные общности); основные принципы регуляции социального взаимодействия (личностная целесообразность, взаимная эффективность, социальное равновесие).

О.К.иметь представление о влиянии природно-географических факторов на зарождение, формирование и развитие социальных отношений, особенностях биологии и потребностей человека как предпосылке социальной жизни; отличии мнимого и социального действия, о механизме обмена ценностями при социальных отношениях, об отношениях социальной зависимости и власти, формах социального взаимодействия (кооперация, конкуренция, конфликт);

О.К.уметь привести примеры социального действия с выделением его составляющих, однопорядкового и разнопорядкового обменов ценностями в процессе деятельности.

О.К.знать сущность понятий “социальное”, “социальное действие”, “взаимодействие”; значение мотива в социальном действии; различные типы мотивации (по М.Веберу) и их влияние на формирование социальной реальности; элементы деятельности: потребности, цель, средства; типы взаимодействия (социальные отношения, социальные институты, социальные общности); основные принципы регуляции социального взаимодействия (личностная целесообразность, взаимная эффективность, социальное равновесие).

1. Предмет, объект и задачи социологии.
2. Функции социологии.
3. Социологическое исследование и его виды.
4. Место социологии в системе наук.
5. Социальное действие как первичный элемент социальной жизни.
6. Социальные взаимодействия и социальные отношения.
7. Социальные статусы.
8. Социальные институты.
9. Малая социальная группа: лидерство и групповая динамика.
10. Понятие культуры в социологии. Виды и функции культуры.
11. Основные элементы культуры.
12. Формы и разновидности культуры.
13. Развитие и распространение культуры.
14. Культурные универсалии.
15. Социализация личности.
16. Социальный статус и социальная роль.
17. Понятие семьи и её функции.
18. Социальный контроль.
19. Девиантное и делинквентное
20. Социальное неравенство и социальная стратификация.
21. Общество в социологии.
22. Типология общества.
23. Социальная система и социальная структура.
24. Социальная стратификация.
25. Социальная мобильность. Её виды и типы.
26. Предмет политологии.
27. Становление политологии.
28. Понятие политики.
29. Власть и формы её существования.
30. Политический режим.
31. Происхождение и сущность государства.

32. Функции государства.
33. Право и политика.
34. Правовые институты общества.
35. Политические институты общества.
36. Законодательная власть.
37. Исполнительная власть.
38. Судебная власть.
39. Политические партии и их типы.
40. Политический лидер.
41. Политическая элита.
42. Политическая деятельность.
43. Субъекты политической жизни.
44. Президентское правление.
45. Политическая социализация.
46. Конформизм в политике.
47. Демократия и её формы.
48. Тоталитарный режим.
49. Анархия и охлократия.
50. Политическое сознание и его структура.
51. Политическая культура и её слагаемые.
52. Новое политическое мышление.
53. Глобальные политические проблемы.
54. Политические конфликты и способы их разрешения.
55. Система политического воспитания.

Рекомендуемая литература для разработки оценочных средств и подготовки обучающихся к аттестации.

Основные источники:

Демидов Н.М.

Основы социологии и политологии: учебник для студ. сред. проф.образования.-
М.: «Академия»,2015.(ист.№1)

.Кравченко А.И. Основы социологии / А.И. Кравченко. – М.: «Академия», 2015. –368 с.

Кравченко А.И. Социология и политология / А.И. Кравченко. – М.: «Академия», 2015. –
352 с.

Дополнительная литература:

1. Гидденс Э. Социология (монографическая работа) / Э. Гидденс. – М.: «Эдиториал УРСС», 2015. – 703 с.

2. Грязнова А. Г. Политология.-3-е изд., перераб. и доп.-М.: ИНФРА-М, 2015.-396с.

3. Добренъков В.И. Социология / В.И. Добренъков, А.И. Кравченко. – М.: «Инфа-М», 2015. – 768 с.
4. Кернаценский М. В. и др. Основы социологии и политологии: Уч. пособ. для СПО. – М.: Инфра – М, 2007. -192 с.
- тодология, программа, методы / В.А. Ядов. – М., 2007. – 132 с.

Интернет-ресурсы:

1. www.humanities.edu.ru -
2. www.ecsocman.edu.ru
3. www.institutiones.com
5. www.nhtk-edu.ru/...i/osnovi-sotsiologii-i-politologii
6. www.collegemvd.by/sgd_materials_oso.html
7. www.mkgт.ru/...06
8. volhonchino2008.narod.ru/soc.docx

государственное автономное профессиональное образовательное учреждение
Архангельской области
«Вельский сельскохозяйственный техникум имени Г. И. Шибанова»
(ГАПОУ Архангельской области «ВСТ»)

УТВЕРЖДАЮ

зам. директора по учебной работе

_____ С.Н. Рохина

« ____ » _____ 20 ____ г.

ФОНДЫ ОЦЕНОЧНЫХ СРЕДСТВ
ПО УЧЕБНОЙ ДИСЦИПЛИНЫ
ОП.01 ТЕОРИЯ ГОСУДАРСТВА И ПРАВА

Вельск 2023

Контрольно - оценочные средства разработаны на основе Федерального государственного образовательного стандарта среднего профессионального образования по специальности 40.02.02 Правоохранительная деятельность, утвержденного приказом Министерства образования и науки Российской Федерации от 12 мая 2014 г. № 509 и рабочей программы учебной дисциплины ОП.01 Теория государства и права

Разработчик: преподаватель Крюкова Н.А.

Контрольно - оценочные средства рассмотрены и
одобрены на заседании МЦК

Протокол № _____

Председатель МЦК _____

Оглавление

Паспорт фонда контрольно-оценочных средств.....	4
Критерии оценивания	4
Примерный перечень оценочных средств.....	7
Оценочное средство 1 «Темы рефератов».....	9
Оценочное средство 2 «Темы докладов».....	10
Оценочное средство 3 «Тестовые задания»	11
Оценочное средство 4 «Перечень экзаменационных вопросов»	14

Паспорт фонда контрольно-оценочных средств

№ п/п	Контролируемые разделы (темы) дисциплины	Код контролируемой компетенции (или ее части)	Наименование оценочного средства
1	Тема 1. Теория государства и права как наука и учебная дисциплина	ОК 9. ПК 1.1	Реферат, доклад тестирование
2	Тема 2. Происхождение государства и права	ОК 4. ПК 1.1	Реферат, доклад тестирование
3	Тема 3. Государственная власть. Сущность и типы государства	ОК 4. ОК 9. ПК 1.1	Реферат, доклад тестирование
4	Тема 4. Основы правового государства	ОК 4. ОК 9. ПК 1.1	Реферат, доклад тестирование
5	Тема 5. Основные типы современных правовых систем	ОК 4.	Реферат, доклад тестирование
6	Тема 6. Система права Российской Федерации и ее элементы.	ОК 4. ОК 9. ПК 1.1	Реферат, доклад тестирование
7	Тема 7. Источники (формы) права	ОК 4. ОК 9. ПК 1.1	Реферат, доклад тестирование
8	Тема 8. Правотворчество. Систематизация законодательства	ОК 9. ПК 1.1	Реферат, доклад тестирование
9	Тема 9.. Норма права	ОК 4. ПК 1.1	Реферат, доклад тестирование
10	Тема 10..Правовые отношения	ОК 4. ОК 9.	Реферат, доклад тестирование
11	Тема 11. Реализация права	ОК 4. ОК 9. ПК 1.1	Реферат, доклад тестирование
12	Тема 12. Толкование права	ОК 9. ПК 1.1	Реферат, доклад тестирование
13	Тема 13. Юридический процесс и юридическая практика	ОК 4. ОК 9. ПК 1.1	Реферат, доклад тестирование
14	Тема 14. Правовое сознание и правовая культур	ОК 9. ПК 1.1	Реферат, доклад тестирование
15	Тема 15 Механизм правового регулирования	ПК 1.1	Реферат, доклад тестирование
16	Тема 16. Правомерное поведение, правонарушение, юридическая ответственность	ПК 1.1	Реферат, доклад тестирование

Критерии оценивания

Оценка «отлично» выставляется, если студент дает полный и правильный ответ на поставленные и дополнительные (если в таковых была необходимость) вопросы:

- обнаруживает всестороннее системное и глубокое знание материала;

- обстоятельно раскрывает соответствующие теоретические положения;

- демонстрирует знание современной учебной и научной литературы;
- владеет понятийным аппаратом;
- демонстрирует способность к анализу и сопоставлению различных подходов к решению заявленной проблематики;

- подтверждает теоретические постулаты примерами из юридической практики; способен творчески применять знание теории к решению профессиональных задач;

- имеет собственную оценочную позицию и умеет аргументировано и убедительно ее раскрыть;

четко излагает материал в логической последовательности.

Оценка **«хорошо»** выставляется, если студент дает ответ, отличающийся меньшей обстоятельностью и глубиной изложения:

- обнаруживает при этом твёрдое знание материала;
- допускает несущественные ошибки и неточности в изложении теоретического материала; исправленные после дополнительного вопроса;

- опирается при построении ответа только на обязательную литературу;

- подтверждает теоретические постулаты отдельными примерами из юридической практики;

- способен применять знание теории к решению задач профессионального характера;

- наблюдается незначительное нарушение логики изложения материала.

Оценка **«удовлетворительно»** выставляется, если студент в основном знает программный материал в объёме, необходимом для предстоящей работы по профессии, но ответ, отличается недостаточной полнотой и обстоятельностью изложения:

- допускает существенные ошибки и неточности в изложении теоретического материала;

- в целом усвоил основную литературу;

- обнаруживает неумение применять государственно-правовые принципы, закономерности и категории для объяснения конкретных фактов и явлений;

- требуется помощь со стороны (путем наводящих вопросов, небольших разъяснений и т.п.);

- испытывает существенные трудности при определении собственной оценочной позиции;

- наблюдается нарушение логики изложения материала.

Оценка **«неудовлетворительно»** выставляется, если студент обнаруживает незнание или непонимание большей или наиболее существенной части содержания учебного материала:

- не способен применять знание теории к решению задач профессионального характера;

- не умеет определить собственную оценочную позицию;
- допускает грубое нарушение логики изложения материала.
- допускает принципиальные ошибки в ответе на вопросы;
- не может исправить ошибки с помощью наводящих вопросов;

Критерии оценки:

Зачет проставляется, если студент дает полный и правильный ответ на поставленные и дополнительные (если в таковых была необходимость) вопросы:

- обнаруживает всестороннее системное и глубокое знание материала;
 - обстоятельно раскрывает соответствующие теоретические положения;
 - демонстрирует знание современной учебной и научной литературы;
 - владеет понятийным аппаратом;
 - демонстрирует способность к анализу и сопоставлению различных подходов к решению заявленной проблематики;
 - подтверждает теоретические постулаты примерами из юридической практики; способен творчески применять знание теории к решению профессиональных задач;
 - имеет собственную оценочную позицию и умеет аргументировано и убедительно ее раскрыть;
- четко излагает материал в логической последовательности.

Незачет выставляется, если студент обнаруживает незнание или непонимание большей или наиболее существенной части содержания учебного материала:

- не способен применять знание теории к решению задач профессионального характера;
- не умеет определить собственную оценочную позицию;
- допускает грубое нарушение логики изложения материала.
- допускает принципиальные ошибки в ответе на вопросы;
- не может исправить ошибки с помощью наводящих вопросов;

Примерный перечень оценочных средств

№	Наименование оценочного средства ¹	Краткая характеристика оценочного средства	Представление оценочного средства в фонде
1	2	3	4
1	Деловая и/или ролевая игра	Совместная деятельность группы обучающихся и педагогического работника под управлением педагогического работника с целью решения учебных и профессионально-ориентированных задач путем игрового моделирования реальной проблемной ситуации. Позволяет оценивать умение анализировать и решать типичные ситуационные проблемы в области конституционного права	Тема (проблема) концепция роли и ожидаемый результат по каждой игре
2	Коллоквиум	Средства контроля усвоения учебного материала, темы, раздела или разделов дисциплины, организованное как учебное занятие в виде собеседования педагогического работника со студентами	Вопросы по темам / разделам дисциплины
3	Контрольная работа	Средство проверки умений применять полученные знания для решения задач определенного типа	Комплект контрольных заданий по вариантам
4	Тест	Система стандартизированных заданий, позволяющая автоматизировать процедуру измерения уровня знаний и умений обучающегося	Фонд тестовых заданий
5	Эссе	Средство, позволяющее оценить умение обучающегося письменно излагать суть поставленной проблемы, самостоятельно проводить анализ этой проблемы с использованием концепций и аналитического инструментария соответствующей дисциплины, делать выводы, обобщающие авторскую позицию по поставленной проблеме.	Перечень проблемных вопросов для подготовки эссе
6	Реферат	Представляет собой краткое изложение в письменном виде полученных результатов теоретического анализа определенной научной (учебно-исследовательской) темы, где автор раскрывает суть исследуемой проблемы, приводит выводы, полученные в результате учебно-исследовательской деятельности	Темы рефератов
7	Кейс-задача	Проблемное задание, в котором обучающемуся предлагают осмыслить реальную профессионально-ориентированную ситуацию, необходимую для	Задания для решения кейс-задачи
8	Круглый стол, дискуссия, полемика, диспут	Оценочные средства, позволяющие включить обучающихся в процесс обсуждения спорного вопроса проблемы, и оценить их умение аргументировать их собственную точку зрения	Перечень дискуссионных тем
9	Портфолио	Целевая подборка работ студента, раскрывающая его индивидуальные образовательные достижения в одной или нескольких учебных дисциплинах	Структура портфолио
10	Рабочая тетрадь	Дидактический комплекс, предназначенный для самостоятельной работы обучающегося и	Образец рабочей

¹ В таблице представлены наиболее распространенные оценочные средства, отдельные из которых применяются в рамках курса «Уголовный процесс»

		позволяющий оценивать уровень усвоения им изученного материала	тетради
11	Проект	Конечный результат, получаемый в результате планирования и выполнения комплекса учебных и исследовательских заданий. Позволяет оценить умения обучающихся самостоятельно конструировать свои знания в процессе решения практических задач и проблем ориентироваться в информационном пространстве и уровень сформированное аналитических исследовательских навыков, навыков практического характера	Темы групповых и/или индивидуальных проектов
12	Расчетно-графическая работа	Средство оценивания умений применять обучающимся полученные знания по заранее определенной методике для решения задач или заданий по модулю или учебной дисциплине	Комплект заданий для выполнения расчетно-графической работы
13	Задачи и задания различного уровня	Различают задачи и задания следующего вида: А) репродуктивного уровня позволяющие оценивать и диагностировать знание фактического материала (базовые понятия алгоритмы факты) и умение правильно использовать специальные термины и понятия узнавание объектов изучения в рамках определенного раздела дисциплины Б) реконструктивного уровня позволяющие оценивать и диагностировать умения синтезировать анализировать обобщать фактический и теоретический материал с формулированием конкретных выводов, установлением причинно-следственных связей В) творческого уровня позволяющие оценивать и диагностировать умения интегрировать знания	Комплект разноуровневых задач и заданий

Оценочное средство 1 «Темы рефератов»

1. Методология теории государства и права.
2. Философские основы теории государства и права, как всеобщие методы.
3. Общенаучные, частнонаучные и общеправовые методы изучения теории государства и права.
4. Форма, функции и механизм государства.
5. Формы государственного правления: понятия, виды. Общая характеристика монархий и республик.
6. Формы национально-государственного и административно-территориального устройства: понятия, виды.
7. Унитарное и сложное государство: понятие, виды.
8. Федеративное государство: понятие, признаки, принципы образования.
9. Суверенитет в федеративном государстве.
10. Принципы правового государства.
11. Понятие и принципы гражданского общества.
12. Религиозные тексты как форма права религиозных правовых систем.
13. Принципы права и правосознание как источники права.
14. Место и роль правосознания в системе форм общественного сознания.
15. Функции правосознания в правотворческом и правореализационном процессах.
16. Роль правовой культуры в формировании правового государства, в становлении профессионального юриста, государственного служащего
17. Роль норм права, юридических фактов в процессе правового регулирования.
18. Пути повышения эффективности правового воздействия в современной России.
19. Общая характеристика структурных элементов правомерного поведения
20. Юридическая ответственность и иные меры государственного принуждения.
21. Общая характеристика видов юридической ответственности.
22. Государство: понятие и признаки.
23. Формы государства.
24. Принцип разделения властей. Система сдержек и противовесов.
25. Органы государственной власти в Российской Федерации.
26. Правовое государство: понятие, признаки, сущность.
27. Государственная власть: понятие

Оценочное средство 2 «Темы докладов»

1. Договорная теория возникновения государства.
2. Теория естественного права.
3. Теория насилия в происхождении государства.
4. 5 Социологическая теория права
5. Система права и система законодательства, их соотношение и взаимосвязь.
6. Характеристика современного состояния российского законодательства.
7. Материальное и процессуальное право.
8. 9. Основные стадии законотворческого процесса: законодательная инициатива, обсуждение законопроекта, принятие и опубликование закона
9. Систематизация российского законодательства и основные этапы кодификационной работы.
10. Специализация и унификация российского законодательства. Компьютеризация законотворчества.
11. Норма права как регулятор типового общественного отношения
12. Дискуссионные вопросы структуры нормы права.
13. Нормы права и статьи нормативно-правового акта, их соотношение.
14. Способы изложения элементов правовых норм в статьях нормативных актов
15. Необходимость правоприменения.
16. Установление и анализ фактических обстоятельств дела (доказательства), Акты применения права: понятия, особенности, виды.
17. Пробелы в праве и пути их устранения и преодоления. Аналогия закона и аналогия права.
18. Общая характеристика механизм правового регулирования, его стадии, элементы и пределы правового регулирования.
19. Методы, способы, типы правового регулирования.
20. Марксистская теория происхождения государства и права.

Оценочное средство 3 «Тестовые задания»

1. Принципом организации и деятельности государственного аппарата является:
 1. демократизм
 2. разделение властей
 3. законность
 4. все перечисленное
2. Принципом организации и деятельности государственного аппарата является:
 1. центризм
 2. самостоятельность
 3. гласность
 4. все перечисленное
3. Принципом организации и деятельности государственного аппарата является:
 1. сочетание коллегиальности и единоначалия
 2. равный доступ к государственной службе
 3. федерализм (для федеративных государств)
 4. все перечисленное
4. Система государственных организаций, посредством которых реализуется власть и обеспечивается руководство обществом называется:
 1. механизмом государства
 2. государственным органом
 3. государственным аппаратом
 4. нет правильного варианта
5. Эта функция государства относится к демократическому типу:
 1. охрана «священной неприкосновенности» частной собственности
 2. ограничение вмешательства государства в экономику
 3. охрана в равной степени всех существующих форм собственности
 4. обеспечение внешних и внутренних условий отношений эксплуатации
6. Задача современного Российского государства:
 1. гарантировать свободу предпринимательства и свободной конкуренции
 2. демократизация политической системы
 3. и то и другое
 4. нет правильного варианта
7. Правовые отношения, которые исчезают после выполнения условий договора:
 1. прецедент
 2. договор
 3. правовой обычай
 4. нормативный акт
8. Поведение в определенной ситуации, которое рассматривается как образец при аналогичных обстоятельствах:
 1. прецедент
 2. обычай

3. нормативный акт
4. договор
9. Акт - это:
 1. поступок, действие
 2. постановление
 3. документ, имеющий юридическое значение
 4. все вышеперечисленное
10. Пример отраслевого права:
 1. конституционное право
 2. административное право
 3. международное право
 4. все варианты
11. Политическая система общества:
 1. государство
 2. организации
 3. партии
 4. все вышеперечисленное
12. Юридический факт бывает:
 1. правообразующим
 2. правоизменяющим
 3. правопрекращающим
 4. все варианты верны
13. Избрание депутата спикером палаты - это юридический факт:
 1. правообразующим
 2. правоизменяющим
 3. правопрекращающим
 4. все варианты верны
14. Юридические факты по волевому признаку подразделяются на:
 1. события
 2. действия
 3. и то и другое
 4. нет правильного варианта
15. Метод осуществления государственных функций:
 1. убеждения
 2. принуждения
 3. поощрения
 4. все вышеперечисленные
16. Полная дееспособность может наступить ранее 18 лет в случае:
 1. эмансипации
 2. диспенсации
 3. оба варианта верны
 4. нет правильного варианта
17. Правоспособность наступает:
 1. с момента рождения
 2. с 16 лет

3. с 14 лет
4. с 18 лет
18. Правосубъектность включает в себя элемент:
 1. правоспособности
 2. дееспособности
 3. и то и другое
 4. нет правильного варианта
19. Вид дееспособности:
 1. малолетних детей (от 6 до 14 лет)
 2. несовершеннолетних (от 14 до 18 лет)
 3. полная дееспособность
 4. все варианты верны
20. Способность нести юридическую ответственность за нарушение требований правовых норм:
 1. деликтоспособность
 2. диспенсация
 3. эмансипация
 4. нет верных ответов
21. Полная дееспособность наступает:
 1. с 14 лет
 2. с 16 лет
 3. с 18 лет
 4. с момента рождения
22. За детей в возрасте до 14 лет сделки могут заключать от их имени:
 1. родители
 2. опекуны
 3. законные представители
 4. все вышеперечисленные
23. Особенность правосубъективности юридического лица:
 1. возникают и прекращаются одновременно
 2. правосубъективность возникает с момента его государственной регистрации
 3. правосубъективность прекращается в момент его преобразования
 4. все варианты верны
23. Признак демократического режима:
 1. гарантированность демократических прав и свобод
 2. наличие в государстве одной правящей партии
 3. социальная демагогия
 4. функционирование административно-командной системы в государстве
24. Существует этот вид политического режима:
 1. демократия
 2. тоталитаризм
 3. авторитаризм
 4. все вышеперечисленные
25. Каким обстоятельством обусловлено то, что государство занимает в по-

литической системе общества центральное место:

1. государство является собственником основных средств производства
2. государство располагает специальным аппаратом управления и принуждения
3. государство обладает суверенитетом и независимостью в проведении внешней политики
4. всеми вышеперечисленными

Оценочное средство 4 «Перечень экзаменационных вопросов»

1. Предмет и методы теории государства и права как науки.
2. Теория государства и права в системе общественных и юридических наук.
3. Причины и формы возникновения государства и права.
4. Основные теории происхождения государства.
5. Понятие, сущность государства. Основные теории понимания государства.
6. Основные признаки государства.
7. Государственная власть как особая разновидность социальной власти.
8. Легальность и легитимность государственной власти.
9. Функции государства.
10. Формы и методы осуществления функций государства.
11. Типология государств: основные подходы.
12. Формы государственного правления.
13. Основные формы государственного устройства (национально-государственного, административно-территориального).
14. Политические (государственные) режимы.
15. Механизм государства: понятие, признаки, структура.
16. Органы государства: понятие, признаки и виды.
17. Политическая система общества: понятие, структура.
18. Роль государства в политической системе общества.
19. Понятие и принципы правового государства.
20. Формирование представлений о правовом государстве и их практическое воплощение.
21. Разделение властей: теория и практика.
22. Верховенство закона как принцип правового государства.
23. Конституционный контроль как признак правового государства.
24. Гарантии и защита прав человека и гражданина в правовом государстве.
25. Становление представлений о гражданском обществе и их практическая реализация.
26. Структура гражданского общества.
27. Социальное государство: понятие, функции.
28. Возможность государственного регулирования экономики. Его пределы.

29. Понимание права в мировой и отечественной юриспруденции (основные теории: естественно-правовая, нормативистская, социологическая, психологическая, марксистская, историческая).

30. Понятие права и его признаки.

31. Право в объективном и субъективном смысле. Частное и публичное право.

32. Принципы права: понятие, виды.

33. Социальная ценность и функции права.

34. Нормативное регулирование общественных отношений. Социальные и технические нормы.

35. Право в системе социального регулирования. Соотношение норм права, обычаев, морали, корпоративных и религиозных норм.

36. Понятие нормы права, ее признаки. Виды правовых норм.

37. Идеальная и реальная структура правовой нормы. Виды гипотез, диспозиций и санкций.

38. Соотношение нормы права и статьи нормативного акта. Способы изложения норм права в статьях нормативно-правовых актов.

39. Система права: дефиниция, основания деления права на отрасли.

40. Институт права: понятие, виды, особенности.

41. Типы права: формационный и цивилизационный подход. Их достоинства и недостатки.

42. Национальные правовые системы и международное право: проблемы соотношения.

43. Основные правовые системы (семьи) современности (англо-саксонская; романо-германская; семья религиозного права; семья традиционного права).

44. Понятие и виды источников (форм) права.

45. Понятие и виды нормативно-правовых актов.

46. Закон: понятие, признаки, виды.

47. Юридическая сила нормативных актов: понятие, значение. Иерархия нормативно-правовых актов в РФ.

48. Действие нормативно-правовых актов во времени.

49. Действие нормативно-правовых актов в пространстве и по кругу лиц.

50. Понятие правотворчества и его принципы.

51. Виды правотворческой деятельности.

52. Законотворческий процесс: его стадии и этапы.

53. Систематизация законодательства: понятие, виды.

54. Современные представления о юридической технике: дефиниция, правила, категории.

55. Правоотношение: понятие и виды.

56. Правоотношение: структура, характеристика элементов.

57. Содержание правоотношений. Субъективное юридическое право и субъективная юридическая обязанность.

58. Юридический факт и фактический состав. Виды юридических

фактов.

59. Правовые презумпции, аксиомы, фикции.
60. Реализация права: понятие, виды.
61. Применение права: понятие, стадии.
62. Акты применения права: понятие, виды, структура.
63. Пробелы в праве: понятие, виды, пути устранения.
64. Понятие юридических коллизий, причины их появления и виды.
65. Способы разрешения юридических коллизий и меры их

предотвращения.

66. Толкование права: понятие, субъекты.
67. Толкование права: объем, приемы, функции.
68. Акты толкования права (интерпретационные): понятие, виды. Их

соотношение с правоприменительными и нормативно-правовыми актами.

69. Юридический процесс и процедуры: понятие, соотношение.
70. Юридическая практика: понятие, виды, функции.
71. Правомерное поведение: понятие, виды.
72. Правонарушение: понятие, виды, юридический состав.
73. Злоупотребление правом: понятие, виды.
74. Юридическая ответственность: понятие, виды, функции.
75. Юридическая ответственность: цели, основания, принципы.
76. Обстоятельства, исключающие юридическую ответственность, и

обстоятельства, освобождающие от юридической ответственности.

77. Государственное принуждение: понятие, виды.
78. Правосознание: понятие, структура, виды.
79. Правовая культура: понятие, структура.
80. Правовой нигилизм и правовой идеализм: понятие, причины

формирования.

81. Правовое воспитание: понятие, функции.
82. Понятие правового регулирования и его предмет.
83. Методы, способы и типы правового регулирования.
84. Механизм правового регулирования: понятие, стадии, элементы.
85. Правовые стимулы и ограничения: понятие, виды, структура.
86. Правовые режимы: понятие, виды.
87. Понятие законности и правопорядка.
88. Основные принципы законности и ее гарантии.
89. Права и свободы человека и гражданина: понятие, виды.
90. Правовой статус личности: понятие, структура.

государственное автономное профессиональное образовательное учреждение
Архангельской области
«Вельский сельскохозяйственный техникум имени Г. И. Шибанова»
(ГАПОУ Архангельской области «ВСТ»)

УТВЕРЖДАЮ

зам. директора по учебной работе

_____ С.Н. Рохина

« ____ » _____ 20 ____ г.

ФОНДЫ ОЦЕНОЧНЫХ СРЕДСТВ
ПО УЧЕБНОЙ ДИСЦИПЛИНЫ
ОП.02 КОНСТИТУЦИОННОЕ ПРАВО

Вельск 2023

Контрольно - оценочные средства разработаны на основе Федерального государственного образовательного стандарта среднего профессионального образования по специальности 40.02.02 Правоохранительная деятельность, утвержденного приказом Министерства образования и науки Российской Федерации от 12 мая 2014 г. № 509 и рабочей программы учебной дисциплины ОП.02 Конституционное право

Разработчик: преподаватель Крюкова Н.А.

Контрольно - оценочные средства рассмотрены и одобрены на заседании МЦК

Протокол № _____

Председатель МЦК _____

Оглавление

Оценочное средство 1. Деловая игра	7
Деловая игра 1 «Гр 130. Федеральное собрание РФ состоит из двух палат: 1) Государственной думы; 2) Совета национальностей; 3) Совета Федерации; 4) Национального собрания:гражданство»	7
Деловая игра 2 «Понятие и виды избирательных систем»	7
Оценочное средство 2. Вопросы для коллоквиумов, собеседования по дисциплине «Конституционное право России»	8
Оценочное средство 3. Задачи и задания для самостоятельной подготовки	11
Оценочное средство 4. Темы эссе	13
Оценочное средство 5. Комплект тестов (тестовых заданий)	16
Оценочное средство 6. Перечень экзаменационных вопросов	58

Паспорт фонда контрольно-оценочных средств

№	Контролируемые разделы, темы, модули	Код контролируемой компетенции	Наименование оценочного средства
1	Раздел I. Конституционное право в правовой системе Российской Федерации. Наука конституционного права России	ОК 1; ОК 2; ОК 3; ОК 4; ОК 5; ОК 6; ОК 7; ОК 9.	Подготовка рефератов; коллоквиум тестирование; подготовка эссе.
2	Раздел II. Основы учения о Конституции России. Конституционное развитие России	ОК 1; ОК 2; ОК 3; ОК 4; ОК 5; ОК 6; ОК 7; ОК 9.	Подготовка рефератов; коллоквиум; тестирование; подготовка эссе.
3	Раздел III. Основы конституционного строя российской федерации	ОК 1; ОК 2; ОК 3; ОК 4; ОК 5; ОК 6; ОК 7; ОК 9.	Подготовка рефератов; коллоквиум; тестирование; подготовка эссе.
4	Раздел IV. Конституционно - правовой статус личности в российской федерации	ОК 1; ОК 2; ОК 3; ОК 4; ОК 5; ОК 6; ОК 7; ОК 9.	Подготовка рефератов; коллоквиум тестирование; подготовка эссе.
5	Раздел V. Федеративное устройство России	ОК 1; ОК 2; ОК 3; ОК 4; ОК 5; ОК 6; ОК 7; ОК 9.	Подготовка рефератов; коллоквиум тестирование; подготовка эссе.
6	Раздел VI. Органы власти Российской Федерации и ее субъектов	ОК 1; ОК 2; ОК 3; ОК 4; ОК 5; ОК 6; ОК 7; ОК 9.	Подготовка рефератов; коллоквиум тестирование; подготовка эссе.

Критерии оценивания

Оценка **«отлично»** выставляется, если студент дает полный и правильный ответ на поставленные и дополнительные (если в таковых была необходимость) вопросы:

- обнаруживает всестороннее системное и глубокое знание материала;
 - обстоятельно раскрывает соответствующие теоретические положения;
 - демонстрирует знание современной учебной и научной литературы;
 - владеет понятийным аппаратом;
 - демонстрирует способность к анализу и сопоставлению различных подходов к решению заявленной проблематики;
 - подтверждает теоретические постулаты примерами из юридической практики; способен творчески применять знание теории к решению профессиональных задач;
 - имеет собственную оценочную позицию и умеет аргументировано и убедительно ее раскрыть;
- четко излагает материал в логической последовательности.

Оценка **«хорошо»** выставляется, если студент дает ответ, отличающийся меньшей обстоятельностью и глубиной изложения:

- обнаруживает при этом твёрдое знание материала;
- допускает несущественные ошибки и неточности в изложении теоретического материала; исправленные после дополнительного вопроса;
- опирается при построении ответа только на обязательную литературу;
- подтверждает теоретические постулаты отдельными примерами из юридической практики;
- способен применять знание теории к решению задач профессионального характера;
- наблюдается незначительное нарушение логики изложения материала.

Оценка **«удовлетворительно»** выставляется, если студент в основном знает программный материал в объёме, необходимом для предстоящей работы по профессии, но ответ, отличается недостаточной полнотой и обстоятельностью изложения:

- допускает существенные ошибки и неточности в изложении теоретического материала;
- в целом усвоил основную литературу;
- обнаруживает неумение применять государственно-правовые принципы, закономерности и категории для объяснения конкретных фактов и явлений;
- требуется помощь со стороны (путем наводящих вопросов, небольших разъяснений и т.п.);
- испытывает существенные трудности при определении собственной оценочной позиции;
- наблюдается нарушение логики изложения материала.

Оценка **«неудовлетворительно»** выставляется, если студент обнаруживает незнание или непонимание большей или наиболее существенной части содержания учебного материала:

- не способен применять знание теории к решению задач профессионального характера;
- не умеет определить собственную оценочную позицию;
- допускает грубое нарушение логики изложения материала.
- допускает принципиальные ошибки в ответе на вопросы;
- не может исправить ошибки с помощью наводящих вопросов;

Примерный перечень оценочных средств

№	Наименование оценочного средства	Краткая характеристика оценочного средства	Представление оценочного средства в фонде
1	2	3	4
1	Деловая и/или ролевая игра	Совместная деятельность группы обучающихся и педагогического работника под управлением педагогического работника с целью решения учебных и профессионально-ориентированных задач путем игрового моделирования реальной проблемной ситуации. Позволяет оценивать умение анализировать и решать типичные ситуационные проблемы в области конституционного права	Тема (проблема) концепция роли и ожидаемый результат по каждой игре
2	Коллоквиум	Средства контроля усвоения учебного материала, темы, раздела или разделов дисциплины, организованное как учебное занятие в виде собеседования педагогического работника со студентами	Вопросы по темам / разделам дисциплины
3	Контрольная работа	Средство проверки умений применять полученные знания для решения задач определенного типа	Комплект контрольных заданий по вариантам
4	Задачи и задания различного уровня	Различают задачи и задания следующего вида: А) репродуктивного уровня позволяющие оценивать и диагностировать знание фактического материала (базовые понятия алгоритмы факты) и умение правильно использовать специальные термины и понятия узнавание объектов изучения в рамках определенного раздела дисциплины Б) реконструктивного уровня позволяющие оценивать и диагностировать умения синтезировать анализировать обобщать фактический и теоретический материал с формулированием конкретных выводов, установлением причинно-следственных связей В) творческого уровня позволяющие оценивать и диагностировать умения интегрировать знания	Комплект разноуровневых задач и заданий
5	Тест	Система стандартизированных заданий, позволяющая автоматизировать процедуру измерения уровня знаний и умений обучающегося	Фонд тестовых заданий
6	Эссе	Средство, позволяющее оценить умение обучающегося письменно излагать суть поставленной проблемы, самостоятельно проводить анализ этой проблемы с использованием концепций и аналитического инструментария соответствующей дисциплины, делать выводы, обобщающие авторскую позицию по поставленной проблеме.	Перечень проблемных вопросов для подготовки эссе
7	Реферат	Представляет собой краткое изложение в письменном виде полученных результатов теоретического анализа определенной научной (учебно-исследовательской) темы, где автор раскрывает суть исследуемой проблемы, приводит выводы, полученные в результате учебно-исследовательской деятельности	Темы рефератов

Оценочное средство 1. Деловая игра

Деловая игра 1 «Гражданство»

Фабула: прием в гражданство детей, изменение гражданства детей.

Подготовительная работа: Студентам на предыдущем занятии предлагается на основе закона от 31.05.2002 N 62-ФЗ «О гражданстве Российской Федерации» и Указа Президента от 14.11.2002 N 1325 «Об утверждении Положения о порядке рассмотрения вопросов гражданства Российской Федерации» подготовить роли: представители детей (родители или лица, их заменяющие), обращаются в компетентные органы с просьбой об изменении гражданства детей, о выходе из российского гражданства и др.

Распределяются роли: разведенные родители; родители, лишённые родительских прав; родители, живущие в браке, но имеющие разное гражданство; дети до 10 лет, дети от 10 до 14 лет, дети от 14 до 18 лет; представители компетентных органов, занимающиеся делами гражданства.

Литература:

1. Конституция Российской Федерации.- М.,1993.
2. О гражданстве: Федеральный закон от 31 мая 2002 года N 62-ФЗ (ред. от 01.05.2016 N 124-ФЗ // СПС КонсультантПлюс.
3. Об утверждении Положения о порядке рассмотрения вопросов гражданства Российской Федерации. Указ Президента от 14.11.2002 N 1325 (ред. От 04.08.2016г. № 395) // СПС КонсультантПлюс.

Деловая игра 2 «Понятие и виды избирательных систем»

Фабула игры: каждая подгруппа проводит по очереди в рамках всей группы (курса) выборы, используя основной принцип мажоритарной и пропорциональной избирательных систем.

Предварительная подготовка: на предыдущем занятии группа делится на две подгруппы - «А» и «Б». Преподаватель должен пояснить, что с точки зрения целей семинарского занятия неважны будут такие вопросы, как порядок выдвижения кандидатов (предположим, это только самовыдвижение), форма бюллетеня, порядок голосования и т.д. На предыдущем занятии проводится выдвижение кандидатов в лидеры группы (курса), предположим, самовыдвижением. Определяются также партии, в которые входят студенты группы (курса), выдвигаются списки кандидатов от партий. Подгруппы должны заранее (к семинарскому занятию № 2) подготовить бюллетени.

Подгруппе «А» даётся задание: подготовить в масштабе всей группы (курса) выборы лидера группы, используя ту избирательную систему, которая применяется на выборах Президента РФ. Подгруппа «Б» готовит выборы парламента группы (курса) по пропорциональной системе.

На семинаре: На семинаре проводится голосование и определяются результаты выборов лидера группы (курса), при этом подгруппа «А» комментирует определение результатов выборов.

Перед выборами парламента группы (курса) представитель подгруппы «Б» (председатель избирательной комиссии) знакомит группу (курс) с

разработанными подгруппой заранее нормами определения результатов выборов (например, количество мандатов, имеется ли заградительный барьер и т.д.). Проводится голосование, определяются результаты выборов.

Литература:

1. Конституция Российской Федерации. - М.,1993.
2. Об основных гарантиях избирательных прав и права на участие в референдуме граждан Российской Федерации: Федеральный закон от 12 июня 2002 г., (в ред. от 05.04.2016 N 92-ФЗ // СПС КонсультантПлюс.

Оценочное средство 2. Вопросы для коллоквиумов, собеседования по дисциплине «Конституционное право России»

Раздел I. Конституционное право в правовой системе Российской Федерации.

Наука конституционного права России

1. Понятие и предмет конституционного права Российской Федерации как отрасли российского права, науки и учебной дисциплины.
2. Источники отрасли конституционного права Российской Федерации: общая характеристика.
3. Конституционно-правовые отношения: понятие, виды, объекты, субъекты.
4. Конституционно-правовые нормы: понятие, виды.

Раздел II. Основы учения о конституции России. Конституционное развитие России

5. Понятие и юридические свойства Конституции Российской Федерации 1933 г.
6. Функции и виды конституций.
7. Основные черты и структура Конституции Российской Федерации.
8. Порядок принятия и изменения конституции.
9. Правовая охрана и толкование Конституции Российской Федерации.
10. Конституционный контроль в РФ, виды и формы.
11. История развития российской Конституции. Разработка и принятие Конституции Российской Федерации 1993 года.

Раздел III. Основы конституционного строя Российской Федерации

1. Понятие основ конституционного строя. Принципы конституционного строя.
2. Конституционные характеристики государства: политические, социальные, экономические, духовные основы. Понятие конституционного государства
3. Конституционные основы организации и осуществления государственной власти.
4. Конституционные основы, отражающие взаимоотношения государства, общества и личности. Конституционно-правовое регулирование средств массовой информации.
5. Политическое многообразие. Особенности статуса политических

партий и иных общественных объединений.

6. Конституционно-правовое регулирование экономических отношений.

7. Принципы социального государства.

8. Идеологическое многообразие. Принципы светского государства.

Раздел IV. Конституционно-правовой статус личности в Российской Федерации

1. Понятие основ правового статуса личности.

2. Принципы правового статуса человека и гражданина в РФ.

3. Общая характеристика элементов правового статуса личности.

4. Понятие прав, свобод и обязанностей человека и гражданина.

5. Понятие и принципы гражданства Российской Федерации.

6. Основания и порядок приобретения и прекращения гражданства Российской Федерации.

7. Конституционно-правовые основы статуса иностранных граждан и лиц без гражданства в Российской Федерации.

8. Правовое положение беженцев и вынужденных переселенцев в РФ.

9. Конституционное закрепление основных прав и свобод в РФ. Конституционно - правовые основания и пределы ограничения конституционных прав и свобод человека и гражданина в Российской Федерации.

10. Конституционные обязанности человека и гражданина в Российской Федерации.

11. Система гарантий прав и свобод человека и гражданина в Российской Федерации: общая характеристика.

Раздел V. Федеративное устройство России

1. Конституционно-правовой статус России как федеративного государства: общая характеристика.

2. Порядок и принципы разграничения предметов ведения и полномочий между федеральными органами государственной власти и органами государственной власти субъектов Российской Федерации.

3. Конституционно-правовой статус субъектов Российской Федерации.

4. Понятие и виды автономий в Российской Федерации: общая характеристика.

Раздел VI. Органы власти Российской Федерации и ее субъектов

1. Понятие и основные признаки государственного органа и органа государственной власти.

2. Понятие и принципы системы государственных органов РФ.

3. Виды государственных органов РФ, критерии их классификации и особенности формирования.

4. Принципы проведения выборов в Российской Федерации.

5. Избирательный процесс в Российской Федерации: понятие, общая характеристика, стадии.

6. Понятие избирательной системы и избирательного права Российской Федерации.
7. Понятие и виды мажоритарной избирательной системы (решение задач).
8. Понятие и виды пропорциональной избирательной системы (решение задач).
9. Конституционно-правовой статус Президента Российской Федерации.
10. Порядок выборов и вступления в должность Президента Российской Федерации.
11. Полномочия Президента Российской Федерации.
12. Акты Президента Российской Федерации.
13. Ответственность Президента Российской Федерации.
14. Федеральное Собрание как представительный и законодательный орган Российской Федерации.
15. Двухпалатная структура Федерального Собрания.
16. Законодательный процесс: понятие, общая характеристика, стадии.
17. Правовой статус члена Совета Федерации и депутата Государственной Думы Федерального Собрания Российской Федерации.
18. Правительство Российской Федерации - высший исполнительный орган государственной власти Российской Федерации.
19. Порядок формирования и состав Правительства Российской Федерации.
20. Полномочия Правительства Российской Федерации.
21. Ответственность Правительства Российской Федерации.
22. Акты Правительства Российской Федерации.
23. Конституционные принципы осуществления судебной власти в Российской Федерации.
24. Общая характеристика уровней осуществления судебной власти в Российской Федерации.
25. Правовой статус судей в Российской Федерации.
26. Конституционный Суд Российской Федерации - орган конституционного судебного контроля.
27. Конституционно-правовой статус прокуратуры Российской Федерации как органа конституционного надзора: общая характеристика.
28. Конституционно-правовые основы формирования и деятельности системы органов государственной власти субъектов Российской Федерации.
29. Правовой статус законодательных (представительных) органов государственной власти субъекта РФ.
30. Исполнительные органы государственной власти субъекта РФ.
31. Система органов государственной власти в субъекте федерации (субъект федерации выбирается студентом по согласованию с педагогическим работником) : общая характеристика.
32. Понятие местного самоуправления, его назначение, основные

функции.

33. Конституционно-правовые гарантии местного самоуправления в РФ.

34. Система и принципы местного самоуправления в РФ.

35. Полномочия органов местного самоуправления в РФ.

Оценочное средство 3. Задачи и задания для самостоятельной подготовки

Тема 1. Конституционное право - ведущая отрасль российского права, наука и учебная дисциплина

Предлагается найти в Конституции РФ нормы, детально регулирующие конституционно-правовые отношения, а также нормы общего регулирования, которые затем получают свое развитие в правовых актах других отраслей права. Необходимо определить, в каких правовых актах других отраслей права конституционно-правовые нормы должны получить свою конкретизацию.

Тема 2 Понятие, юридические свойства и сущность Конституции Российской Федерации

Провести письменное сравнение Конституции РСФСР 12 апреля 1978 г. и Конституции РФ 1993 г. в виде двух колонок по следующим критериям:

1. По структуре расположения конституционного материала.
2. Сравнить положения об основах общественного строя и политики Конституции РСФСР 1978 г. и основах конституционного строя Конституции РФ 1993 г.
3. Сравнить содержание раздела «Государство и личность» Конституции РСФСР 1978 г. и главы «Права и свободы человека и гражданина» Конституции РФ 1993 г.
4. Сравнить положения о федеративном устройстве в Конституции РСФСР 1978 г. и Конституции РФ 1993 г.
5. Сравнить принципы организации и функционирования системы государственных органов в Конституции РСФСР 1978 г. и Конституции РФ 1993 г.
6. Сравнить порядок изменения и принятия Конституции РСФСР 1978 г. и Конституции РФ 1993 г.

Тема 3. Понятие и общая характеристика основ конституционного строя.

Политические, экономические, социальные, духовные основы конституционного строя Российской Федерации

Приведите примеры правовых позиций Конституционного Суда Российской Федерации, связанных с определением юридического содержания категории «социальное государство», «правовое государство», «светское государство», «суверенитет».

Тема 5. Гражданство Российской Федерации

Укажите, какие документы должен представить иностранный гражданин, обратившийся в полномочный государственный орган с заявлением о приеме в гражданство в общем порядке?

Тема 6. Конституционные права, свободы и обязанности человека и гражданина в Российской Федерации

Назовите нормативные правовые акты, в которых развиваются или должны развиваться положения о конкретных конституционных правах, свободах и обязанностях. Найдите постановления Конституционного Суда Российской Федерации в области охраны и защиты конституционных прав и свобод личности.

Со ссылками на положения Конституции Российской Федерации необходимо составить классификацию основных прав, свобод и обязанностей человека и гражданина.

Тема 7. Конституционно-правовой статус Российской Федерации

Автономия в составе иностранного государства, провозгласившая независимость, обратилась к Российской Федерации с предложением о начале переговоров о принятии её в состав Российской Федерации. Какими могут быть действия уполномоченных органов государственной власти Российской Федерации?

Тема 12. Правительство Российской Федерации

Дайте характеристику нынешнего состава Правительства Российской Федерации. Какова общая численность Правительства? Сколько заместителей имеет Председатель Правительства? Кто из числа других членов Правительства не возглавляет федеральное министерство? Сколько в Правительстве федеральных министров?

Тема 13. Конституционные основы организации и деятельности судебной власти и прокуратуры в Российской Федерации

- 1) Изобразите при помощи кругов Эйлера соотношение понятий:
 - а) «власть» (круг А), «государственная власть» (круг Б) и «судебная власть» (круг С);
 - б) «судебная власть» (круг А), «правосудие» (круг Б) и «судопроизводство» (круг С).

Обоснуйте свой ответ.

- 2) Используя положения Конституции РФ, федерального законодательства необходимо составить схему судебной системы России, отразив в ней звенья органов правосудия.
- 3) Подготовить жалобу для обращения в Конституционный Суд Российской Федерации.

Тема 14. Органы государственной власти субъектов Российской Федерации

На основе Конституции РФ, Федерального закона "Об общих принципах организации законодательных(представительных) и исполнительных органов государственной власти субъектов Российской Федерации", Постановлений Конституционного Суда РФ по делам о проверке конституционности ряда положений Уставов Алтайского края, Читинской области и Конституции Республики Алтай ответьте на следующие вопросы: должна ли система органов государственной власти субъектов РФ строиться по аналогии с моделью разделения властей, предусмотренной на федеральном уровне? Какие формы взаимоотношений законодательных

(представительных) и исполнительных органов государственной власти субъекты РФ обязаны устанавливать в своих конституциях и уставах, и какие формы взаимоотношений могут быть предусмотрены на уровне власти субъектов РФ?

Оценочное средство 4. Темы эссе

Тема 1. Конституционное право - ведущая отрасль российского права, наука и учебная дисциплина

1. Ведущая роль конституционного права Российской Федерации в отечественной правовой системе.
2. Тенденции и перспективы развития конституционного права Российской Федерации.
3. Проблема признания судебного прецедента в качестве источника конституционного права Российской Федерации.
4. Проблема выделения конституционного права субъектов Российской Федерации.
5. Проблема появления новых межотраслевых научных направлений в конституционном праве Российской Федерации.
6. Существующие взгляды на проблему конституционализации отраслевого законодательства.
7. Влияние науки конституционного права Российской Федерации на развитие отечественного законодательства.

Тема 2 Понятие, юридические свойства и сущность Конституции Российской Федерации

1. Проблема легитимности Конституции Российской Федерации в контексте порядка ее принятия.
2. Проблема мониторинга Конституции Российской Федерации.
3. Конституционное Собрание Российской Федерации: понятие, назначение, проблема законодательного регулирования.

Тема 3. Понятие и общая характеристика основ конституционного строя. Политические, экономические, социальные, духовные основы конституционного строя Российской Федерации

1. Экстремистская деятельность: понятие, меры противодействия. Проблема законодательного определения экстремистской деятельности.
2. Конституционное закрепление принципов взаимоотношений государства с религией.
3. Непосредственная и представительная формы демократии: понятие, социальная ценность, соотношение.
4. Правовое регулирование средств массовой информации: порядок учреждения, права,
5. обязанности, основания приостановления и прекращения деятельности.
6. Система и компетенция государственных органов в сфере реализации свободы массовой информации.

7. Профсоюзы: конституционно-правовые принципы создания и деятельности, их роль в разрешении социальных конфликтов.

Тема 4. Конституционно-правовой институт статуса личности в Российской Федерации

1. Концепция прав человека и гражданина.
2. Международно-правовые нормы о правах и свободах человека и гражданина и Конституция России.

Тема 5. Гражданство Российской Федерации

1. Институт «почетного гражданства».
2. Международные стандарты в отношении правового регулирования вопросов гражданства.
3. Проблемы правовой регламентации и реализации института двойного гражданства.
4. Правовое регулирование применения паспорта гражданина Российской Федерации: история и современность.

Тема 6. Конституционные права, свободы и обязанности человека и гражданина в Российской Федерации

1. Охрана и защита основных прав и свобод личности в России.
2. Юридическая самозащита личности.
3. Роль судебной практики Европейского Суда по правам человека в защите конституционных прав и свобод российских граждан.

Тема 7. Конституционно-правовой статус Российской Федерации

1. Бюджетный федерализм. Конституционно-правовые основы межбюджетных отношений в Российской Федерации.
2. Проблемы национальной политики в России. Национальный и территориальный принципы построения федерации.
3. Содружество Независимых Государств (СНГ): правовые основы и механизм функционирования. Союзное государство Беларуси и России: конституционные основы устройства и деятельности.
4. Права коренных малочисленных народов в Российской Федерации.
5. Тенденция «укрупнения» субъектов Российской Федерации: проблема оптимальных критериев образования нового субъекта.
6. Меры федерального вмешательства и ответственность органов государственной власти субъектов Российской Федерации за нарушение Конституции Российской Федерации и федеральных законов.

Тема 8. Конституционное закрепление системы органов государственной власти Российской Федерации

1. Система «сдержек и противовесов»: российская модель.
2. Разделение властей по вертикали и горизонтали в России.
3. Взаимодействие трех ветвей власти и система «сдержек и противовесов» (различные модели конституционного закрепления).
4. Органы государственной власти, регионального управления и местного самоуправления: принципы организации и взаимоотношений.

Тема 9. Избирательное право и избирательные системы в Российской Федерации

Федерации

1. Заградительный барьер: понятие, значение, практика применения.

2. Основные проблемы участия средств массовой информации (СМИ) в избирательном процессе.

3. Проблема явки избирателей при добровольном и свободном участии граждан в выборах.

4. Особенности проведения выборов депутатов законодательных (представительных) органов субъектов Российской Федерации и представительных органов муниципальных образований.

5. Законодательные гарантии обеспечения честных выборов.

Тема 10. Конституционно-правовой статус Президента Российской Федерации

1. Характерные черты и перспективы развития президентской власти в России.

2. Роль Президента в обеспечении конституционного принципа единства Российской Федерации.

3. Понятие «скрытых полномочий» Президента Российской Федерации.

Тема 11. Федеральное Собрание Российской Федерации

1. Конституционно-правовой статус Счетной палаты Российской Федерации.

2. Дискуссия об оптимальном порядке формирования Совета Федерации.

3. Контрольные полномочия Федерального Собрания, проблемы их осуществления.

Тема 12. Правительство Российской Федерации

1. Конституционные основы деятельности федеральных органов исполнительной власти в сфере бюджетной, финансовой, кредитной и денежной политики.

2. Институт ответственности Правительства Российской Федерации.

Тема 13. Конституционные основы организации и деятельности судебной власти и прокуратуры в Российской Федерации

1. Понятие и виды конституционного контроля.

2. Роль Конституционного Суда Российской Федерации в судебной системе и в обеспечении конституционной законности.

3. Правовая позиция Конституционного Суда Российской Федерации.

4. Прокуратура Российской Федерации в системе разделения властей.

5. Судебная власть и прокуратура. Конституционно-правовой статус прокуратуры Российской Федерации.

Тема 14. Органы государственной власти субъектов Российской Федерации

1. Проблема самостоятельности в формировании органов

государственной власти субъектов Российской Федерации.

2. Двухпалатные законодательные (представительные) органы государственной власти субъектов Федерации: опыт отдельных субъектов.

3. Особенности структуры органов государственной власти субъектов Северо-западного федерального округа (или иного округа).

Тема 15. Конституционные основы местного самоуправления в Российской Федерации

1. Проблемы разграничения сфер государственной власти и местного самоуправления.

2. Финансово-экономическая основа местного самоуправления.

3. Проблемы разграничения бюджетов и объектов собственности между субъектом Российской Федерации и местным самоуправлением.

Оценочное средство 5. Комплект тестов (тестовых заданий) КОНСТИТУЦИОННОЕ ПРАВО В ПРАВОВОЙ СИСТЕМЕ РОССИЙСКОЙ ФЕДЕРАЦИИ. НАУКА КОНСТИТУЦИОННОГО ПРАВА РОССИИ

1. Конституционное право как отрасль права - это...

а) совокупность конституционно-правовых норм, регулирующих общественные отношения в сфере взаимодействия человека и государства

б) система знаний о конституционном праве и регулируемых им общественных отношениях

в) совокупность общественных отношений, урегулированных нормами конституционного права

г) совокупность общественных отношений, возникающих в процессе осуществления народного, государственного суверенитета

2. Конституционное право РФ в системе отраслей права ...

1 занимает ведущее место

2 изучает общие закономерности развития и функционирования государства и права

3 входит в систему международного права

4 стоит над правовой системой

3. Предметом конституционного права как отрасли права является.

1 совокупность норм конституционного права, регулирующих однородные общественные отношения

2 совокупность общественных отношений, урегулированных нормами конституционного права

3 совокупность общественных отношений, возникающих в процессе осуществления народного, государственного суверенитета

4 система знаний о нормах конституционного права

4. Общественные отношения, регулируемые нормами конституционного права, именуется.

1 предметом

2 методом

- 3 субъектами
- 4 объективной стороной
5. Для конституционно-правовых норм характерна следующая структура.
 291. гипотеза, диспозиция
 292. гипотеза, санкция
 293. гипотеза, диспозиция, санкция
 294. диспозиция, санкция
 295. преамбула, заключительные положения
6. Нормы, закрепляющие основы конституционного строя, относятся.
 - 1 к нормам-целям, нормам-принципам
 - 2 к нормам-целям
 - 3 к нормам-декларациям
 - 4 к нормам-принципам
 - 5 к правовым состояниям
7. Нормы конституционного права имеют особенности:
 - 2 они общеобязательны
 - 3 они всегда декларативны
 - 4 они регулируют, прежде всего, имущественные отношения
 - 5 они имеют карательный характер
8. Императивная норма представляет собой.
 - 1 однозначный вариант поведения субъекта в соответствующих обстоятельствах, без предоставления возможности выбора поведения
 - 2 содержание действий по правовому регулированию конкретного общественного отношения
 - 3 возможность выбора варианта поведения субъекта в соответствующих обстоятельствах
 - 4 форму реализации правила поведения субъекта
9. Институт конституционного права - это...
 - 1 совокупность конституционно-правовых норм, регулирующих однородные общественные отношения
 - 2 совокупность конституционно-правовых норм
 - 3 совокупность источников конституционного права
 - 4 совокупность субъектов конституционного права
10. Институтом конституционного права является институт ...
 - 1) прав и свобод человека и гражданина
 - 2) государственной гражданской службы
 - 3) наследования
 - 4) опеки и попечительства
11. Правовое состояние - это.
 - 1) конституционно-правовое отношение
 - 2) конституционно-правовая норма
 - 3) конституционно-правовой институт
 - 4) субъект конституционного права
12. Юридический факт - это.
 - 1 событие или действие, влекущее за собой возникновение,

- изменение или прекращение правоотношений
- 2 конституционно-правовое отношение
 - 3 конституционно-правовая норма
 - 4 событие или действие, влекущее за собой возникновение правоотношений
13. Основным источником конституционного права является.
- 1 Конституция
 - 2 декларации
 - 3 законы
 - 4 подзаконные акты
 - 5 не подходит ни один из ответов
14. Какой вид нормативного правового акта может быть издан и Президентом РФ, и Правительством РФ:
1. распоряжение
 2. указ
 3. закон
 4. постановление
15. Источником конституционного права России является:
- 1 Международный пакт о гражданских и политических правах, принятый в рамках ООН в 1966г.
 - 2 решение фракции Компартии РФ о солидарном голосовании по кандидатуре Председателя Правительства РФ
 - 3 официальная правовая позиция директора Института государства и права РАН о формировании Конституционного Собрания
16. Официальным источником опубликования федеральных конституционных законов, федеральных законов и актов палат Федерального Собрания является:
- a) «Российская газета»
 - b) газета «Комсомольская правда»
 - c) газета «Коммерсантъ»
17. Конституция Российской Федерации 1993г. была принята:
- a) всенародным референдумом
 - b) Учредительным Собранием
 - c) Конституционным Собранием, образованным указом Президента РФ
 - d) Конституционной Комиссией, образованной Съездом народных депутатов РФ и Верховным Советом РФ
17. В конституционном праве наибольшей юридической силой обладают...
- a) федеральные законы
 - b) постановления Совета Федерации
 - c) указы Президента РФ
 - d) постановления Конституционного Суда РФ

18. Под источником конституционного права как отрасли права понимается.
- форма выражения норм конституционного права
 - содержание норм конституционного права
 - структура норм конституционного права
 - политические предписания
19. Всегда ли для конституционных норм характерна структура из трех элементов (гипотеза, диспозиция, санкция):
- нет
 - да
20. Система конституционного права - это.
- совокупность всех конституционно-правовых институтов
 - совокупность всех отраслей национального права
 - совокупность всех источников конституционного права
 - не подходит ни один из ответов
21. Толкование правовых норм:
- призвано лишь объяснить то, что закреплено в законе
 - призвано не только объяснить законы, но и вносит поправки и дополнения в действующие нормы
 - вносит поправки и дополнения в действующие нормы
22. В России действуют: 1) Конституция РФ; 2) конституции республик в ее составе; 3) конституции краев, областей, автономной области, автономных округов; 4) конституции городов федерального значения.
- 1, 2
 - 1, 3
 - 1, 4
 - 2, 4
 - 1, 2, 3
23. К источникам отрасли конституционного права РФ относятся: 1) Конституция РСФСР 1978 г.; 2) Федеративный договор; 3) Устав Московской области; 4) Декларация о языках народов России; 5) Конституция Эстонии.
- 2, 3, 4
 - 1, 2, 5
 - 2, 3, 5
 - 1, 2, 4
 - 2, 4, 5
24. Данную норму по степени определенности содержащегося в ней предписания: «Республики вправе устанавливать свои государственные языки» - можно охарактеризовать как...
- диспозитивную
 - императивную
 - неопределенную
 - смешанную

25. В число подзаконных нормативных правовых актов - источников отрасли конституционного права входят:
- a) указы Президента РФ
 - b) акты толкования Конституционного Суда РФ
 - c) декларации
 - d) законы субъектов РФ
26. Всеобщая Декларация прав человека была принята ООН
- a) в 1948 году
 - b) в 1927 году
 - c) в 2007 году
 - d) в 1889 году
27. Документом, обладающим высшей юридической силой и определяющим общие права и обязанности граждан Российской Федерации является _
- a) Конституция Российской Федерации
 - b) Уголовный кодекс Российской Федерации
 - c) Гражданский кодекс Российской Федерации
 - d) Всеобщая декларация прав человека

ОСНОВЫ УЧЕНИЯ О КОНСТИТУЦИИ РОССИИ. КОНСТИТУЦИОННОЕ РАЗВИТИЕ РОССИИ

28. Функцией Конституции НЕ является.
- a) психологическая
 - b) юридическая
 - c) идеологическая
 - d) политическая
29. Юридическое верховенство Конституции как одна из её характерных черт выражается в том, что.
- a) законы и иные нормативные правовые акты не могут противоречить конституции
 - b) конституция имеет особый порядок принятия и изменения
 - c) она принимается, как правило, на длительное время
 - d) она была принята на референдуме
30. Конституция РФ содержит.
- a) преамбулу
 - b) введение
 - c) результаты всенародного голосования
 - d) обращение Президента РФ
31. К юридическим свойствам Конституции РФ относятся...
- a) верховенство, высшая юридическая сила, стабильность, база текущего законодательства
 - b) верховенство
 - c) высшая юридическая сила
 - d) стабильность

32. Учредительный, первичный характер носит:
- a) Конституция РФ
 - b) указ президента
 - c) федеральный закон
 - d) федеральный конституционный закон
33. Неписаная Конституция - это.
- a) совокупность законов и (или) конституционных обычаев
 - b) единый нормативный акт
 - c) нормативный правовой акт
 - d) Конституция, принятая парламентом
34. Жесткая Конституция - это.
- a) Конституция, которая предусматривает усложненную процедуру внесения изменений
 - b) единый нормативный акт
 - c) дарованная монархом Конституция
 - d) Конституция, которая изменяется и дополняется как обычные законы
35. Конституция, в которую поправки, изменения и дополнения вносятся в упрощенном порядке называется
- a) гибкой
 - b) жесткой
 - c) неписаной
 - d) демократической
36. Что характеризует Конституцию как правовой документ
- a) юридические свойства
 - b) принципы устройства государства
 - c) механизм осуществления государственной власти
 - d) принципы устройства общества
37. Какие из ниже перечисленных положений характеризуют Конституцию как политический документ?
- a) право избирать и быть избранным
 - b) право на труд
 - c) право на жизнь
 - d) право частной собственности
38. Первая советская Конституция была принята
- a) 10 июля 1918 года
 - b) 17 октября 1905 года
 - c) 25 октября 1917 года
 - d) 5 декабря 1924 года
39. Какую из конституций России можно охарактеризовать как гибкую?
- a) Конституцию РСФСР 1978 г.
 - b) Конституцию РСФСР 1925 г.
 - c) Конституцию РСФСР 1937 г.
 - d) Конституцию РФ 1993 г.
40. Охарактеризуйте Конституцию РФ 1993 г.
- a) жесткая, писаная, легитимная

- b) легитимная, писаная, гибкая
 - c) легитимная, юридическая, живая
 - d) писаная, жесткая, гибкая
41. Конституция РФ 1993 г. была принята...
- a) всенародным голосованием
 - b) Конституционным собранием РФ
 - c) Государственной думой РФ
 - d) Президентом РФ
42. Структура Конституции РФ включает.
- a) преамбулу, основную часть, заключительные и переходные положения
 - b) преамбулу, заключительные и переходные положения
 - c) основную часть, дополнительные положения, приложение
 - d) основную часть, заключительные и переходные положения
43. Преамбула Конституции определяет.
- a) цели и исторические условия принятия Конституции
 - b) нормативное регулирование основ конституционного строя
 - c) нормативное регулирование прав и свобод человека и гражданина
 - d) пересмотр Конституции и внесение поправок
 - e) исторические условия принятия Конституции
44. Сколько статей содержится в Разделе I Конституции РФ 1993 года?
- a) 137
 - b) 120
 - c) 130
45. Специальным институтом охраны Конституции РФ выступает.
- a) Конституционный суд РФ
 - b) Президент РФ
 - c) Верховный суд РФ
 - d) Генеральная прокуратура РФ
 - e) Министерство юстиции РФ
46. История РФ насчитывает.
- a) пять конституций
 - b) две конституции
 - c) три конституции
 - d) четыре конституции
47. Днем вступления в силу Конституции РФ считается...
- a) день ее официального опубликования по результатам всенародного голосования 25 декабря 1993 г.
 - b) день всенародного голосования 12 декабря 1993 г.
 - c) 1 января 1994 г.
 - d) день, когда Центральная избирательная комиссия РФ обнародовала итоги всенародного голосования
48. Высшей ценностью по Конституции РФ является.
- a) человек, его права и свободы
 - b) государственная целостность РФ
 - c) государственный суверенитет

d) Президент РФ

49. Высшая юридическая сила Конституции означает, что она обладает верховенством над: 1) международными договорами РФ; 2) актами органов государственной власти субъектов Федерации; 3) актами органов местного самоуправления; 4) законами и подзаконными актами федерального законодательства.

a) 2, 3, 4

b) 1, 2, 3

c) 1, 3, 4

d) 1, 2, 4

50. Правом толкования Конституции РФ обладает.

a) Конституционный суд РФ

b) Президент РФ

c) Федеральное собрание РФ

d) Государственная дума

51. Новая Конституция РФ может быть принята: 1) Конституционным собранием; 2) Всенародным голосованием; 3) Федеральным собранием; 4) Государственной думой:

a) 1, 2

b) 1, 3

c) 2, 4

d) 3, 4

52. Под толкованием конституции понимается.

a) уяснение и разъяснение содержательных требований конституционных норм

b) процесс реализации конституционных предписаний

c) контроль за соответствием конституции иных правовых актов

53. Официальное толкование Конституции РФ дается.

a) Конституционным Судом РФ

b) Верховным Судом РФ

c) Президентом РФ

54. Верховенство Конституции РФ означает.

a) ни один нормативно-правовой акт не должен противоречить Конституции

b) приоритет конституционных норм только над внутренним законодательством

c) приоритет конституционных норм только в отношении законов, регулирующих предметы исключительного ведения Федерации

55. Какой из перечисленных ниже источников права не является источником конституционного права, но является источником науки конституционного права:

a) взгляды, мнения, суждения ученых-правоведов, конституционалистов

b) акты палат Федерального Собрания Российской Федерации

c) указы и распоряжения Президента Российской Федерации

d) указы глав республик в составе Российской Федерации

56. Первая глава Конституции РФ 1993 года посвящена:
- a) основам конституционного строя
 - b) правам и свободам человека и гражданина
 - c) федеративному устройству России
 - d) конституционным основам судебной власти в РФ
57. Вторая глава Конституции РФ 1993 года посвящена:
- a) правам и свободам человека и гражданина
 - b) федеративному устройству России
 - c) основам конституционного строя
 - d) конституционным основам судебной власти в РФ
58. Третья глава Конституции РФ 1993 года посвящена:
- a) федеративному устройству России
 - b) правам и свободам человека и гражданина
 - c) основам конституционного строя
 - d) конституционным основам судебной власти в РФ
60. Четвертая глава Конституции РФ 1993 года посвящена:
- a) Президенту РФ
 - b) правам и свободам человека и гражданина
 - c) федеративному устройству России
 - d) основам конституционного строя
61. Пятая глава Конституции РФ 1993 года посвящена:
- a) Федеральному Собранию РФ
 - b) правам и свободам человека и гражданина
 - c) федеративному устройству России
 - d) основам конституционного строя
62. Шестая глава Конституции РФ 1993 года посвящена:
- a) Правительству РФ
 - b) правам и свободам человека и гражданина
 - c) федеративному устройству России
 - d) основам конституционного строя
63. Седьмая глава Конституции РФ 1993 года посвящена:
- a) судебной власти и прокуратуре
 - b) федеральному собранию РФ
 - c) правам и свободам человека и гражданина
 - d) основам конституционного строя
64. Восьмая глава Конституции РФ 1993 года посвящена:
- a) местному самоуправлению
 - b) правам и свободам человека и гражданина
 - c) федеративному устройству России
 - d) основам конституционного строя
65. Девятая глава Конституции РФ 1993 года посвящена:
- a) конституционным поправкам и пересмотру конституции
 - b) правам и свободам человека и гражданина
 - c) федеративному устройству России
 - d) основам конституционного строя

66. Какие из характеристик российского государства Не закреплены в статье 1 Конституции РФ:

- a) общенародное
- b) правовое
- c) демократическое
- d) федеративное

67. Может ли Федеральное Собрание РФ внести поправки в главу 2 «Права и свободы человека и гражданина» ?

- a) нет
- b) да

68. Поправки в 3-8 главах Конституции РФ 1993г. принимаются:

- a) федеральным конституционным законом РФ о поправке к Конституции РФ
- b) указом Президента РФ
- c) федеральным законом
- d) совместным постановлением палат Федерального Собрания

69. Новая Конституция России может быть принята:

a) всенародным голосованием; б) Конституционным Собранием; в) Советом Федерации; г) Учредительным Собранием; д) Конституционной комиссией е) Конституционным Совещанием

- a) а, б
- b) д, е
- c) г, д
- d) б, е

70. Заполните пропуск. Конституция РФ содержит _____ глав

- a) 9
- b) 8
- c) 5
- d) 10

ОСНОВЫ КОНСТИТУЦИОННОГО СТРОЯ РОССИЙСКОЙ ФЕДЕРАЦИИ

71. Российская Федерация (Россия) - это:

- a) демократическое федеративное правовое государство с республиканской формой правления
- b) тоталитарное федеративное государство с республиканской формой правления
- c) авторитарное федеративное правовое государство с монархической формой правления

72. Высшей ценностью статья 2 Конституции Российской Федерации признает

- a) человека, его права и свободы
- b) суверенитет
- c) народовластие
- d) единство экономического пространства

73. Государство, не имеющее официальную государственную религию и не признающее ни одно из вероучений обязательным, называется
- а) светским
 - б) клерикальным
 - в) социальным
 - г) либеральным
74. Конституция России запрещает создание и деятельность общественных объединений, цели и действия которых направлены на...
- а) нарушение целостности Российской Федерации
 - б) создание национально-культурных автономий
 - в) обеспечение международной защиты прав российских граждан
 - г) создание формирований по охране общественного порядка
75. Россия была провозглашена республикой
- а) 12 декабря 1993 года
 - б) 1 сентября 1917 года
 - в) 17 октября 1905 года
 - г) 12 июня 1990 года
76. Заполните пропуск. Конституция РФ устанавливает _____ форму правления.
- а) республиканскую
 - б) парламентскую
 - в) смешанную
 - г) президентскую
77. Суверенитет государственной власти проявляется в:
- а) независимости
 - б) возможности проводить любую внешнеэкономическую политику
 - в) ее верховенстве
78. Каковы принципы конституционного строя Российской Федерации?
- а) демократизм, законность, равноправие и интернациональное единство народов, социальная справедливость
 - б) демократизм и законность
 - в) соотношение интересов государства в целом и его составных частей, территориальная целостность РФ
 - г) свобода личности; равноправие граждан, народов в РФ
79. Функции демократического государства.
- а) политическая, экономическая, социальная, идеологическая
 - б) политическая и экономическая
 - в) социальная и идеологическая
 - г) социальная и экономическая
80. Какие способы осуществления власти народом закреплены в Конституции РФ?
- а) непосредственно и через органы государственной власти и органы местного самоуправления
 - б) непосредственно
 - в) через органы государственной власти и через органы местного самоуправления

d) непосредственно и через органы местного самоуправления

81. В президентских республиках правительство возглавляет

- a) президент
- b) министр обороны
- c) министр иностранных дел
- d) премьер-министр

82. Государственная собственность делится...

- a) на федеральную собственность и собственность субъектов РФ
- b) на федеральную и муниципальную собственность
- c) на собственность субъектов и муниципальную собственность
- d) на федеральную собственность, собственность субъектов РФ и муниципальную собственность

83. Режим единого экономического пространства включает в себя.

- a) систему налогообложения, запрет введения и эмиссии других денег, объявление рубля в качестве денежной единицы в РФ
- b) систему налогообложения, запрет введения и эмиссии других денег
- c) объявление рубля в качестве денежной единицы в РФ, систему таможенных пошлин
- d) систему налогообложения, запрет введения и эмиссии других денег и систему таможенных пошлин

84. Согласно Конституции РФ социальное государство - это.

- a) государство, политика которого направлена на создание условий для достойной жизни и свободного развития человека
- b) государство, политика которого направлена на создание условий для достойной жизни
- c) государство, политика которого направлена на поддержку конкуренции и ограничения монополистической деятельности
- d) государство, политика которого направлена на защиту всех форм собственности

85. По Конституции РФ запрещается.

- a) принудительный труд;
- b) наемный труд
- c) добровольный труд
- d) детский труд

86. Государственная власть в РФ осуществляется на основе.

- a) разделения на законодательную, исполнительную и судебную; единства власти; самостоятельности органов власти
- b) единства власти; верховенстве Парламента РФ; иерархии органов власти
- c) разделения на законодательную, исполнительную и судебную; независимости власти; верховенстве Конституционного суда РФ
- d) не подходит ни один из ответов

87. С инициативой проведения референдума РФ должно выступить не менее.

- a) 2 миллионов граждан

- b) 1 миллиона граждан
- c) 2,6 миллиона граждан
- d) 3 миллионов граждан

88. Носителем суверенитета в РФ является...

- a) народ
- b) президент
- c) субъекты
- d) парламент

89. Форма правления, закрепляемая Конституцией в РФ.

- a) республиканская
- b) президентская
- c) парламентская
- d) унитарная

90. Заполните пропуск. Суверенитет государства выражается в _____ государственной власти.

- a) независимости
- b) разделении
- c) приоритете
- d) легитимности

91. Политический режим в РФ.

- a) демократический
- b) тоталитарный
- c) авторитарный
- d) республиканский

92. Высшим непосредственным выражением власти народа является: 1) референдум;

2) выборы; 3) сход; 4) собрание

- a) 1, 2
- b) 1, 3
- c) 2, 4
- d) 1, 4
- e) 3, 4

93. Социальное государство означает.

- a) политика государства направлена на создание условий, обеспечивающих достойную жизнь и свободное развитие человека
- b) защиту от безработицы
- c) гарантированное получение пенсий
- d) пенсионное обеспечение граждан

94. В РФ признаются и защищаются следующие формы собственности.

- a) частная, государственная, муниципальная
- b) государственная, муниципальная, собственность общественных организаций
- c) государственная, частная, колхозная
- d) государственная, частная, партийная

95. Земля и другие природные ресурсы могут находиться.
- a) в частной, государственной, муниципальной и иных формах собственности
 - b) только в государственной и муниципальной собственности
 - c) только в государственной собственности
 - d) в любых, кроме частной, формах собственности
96. Установление на территории РФ таможенных границ...
- a) не допускается
 - b) допускается только в условиях военного положения
 - c) допускается в ряде республик в составе РФ
 - d) допускается в ряде краев и областей
97. Светское государство означает, что: 1) никакая религия не может устанавливаться в качестве государственной или обязательной; 2) религиозные объединения отделены от государства и равны перед законом; 3) господствующее положение занимает только одна религия; 4) деятельность религиозных объединений в государстве запрещена
- a) 1, 2
 - b) 1, 3
 - c) 1, 4
 - d) 2, 4
98. Общественные и религиозные организации (объединения) осуществлять предпринимательскую деятельность.
- a) вправе, но только соответствующую целям, для достижения которых они созданы
 - b) не вправе
 - c) вправе
 - d) вправе при условии получения лицензии
 - e) не подходит ни один из ответов
99. Правовой режим смертной казни в РФ.
- a) действует мораторий в отношении исполнения и вынесения приговоров о смертной казни
 - b) применяется в случаях, установленных федеральным законом
 - c) отменен в большинстве субъектов РФ
 - d) действует мораторий в отношении исполнения приговоров о смертной казни
100. Заполните пропуск. В РФ признаются и защищаются равным образом _____ формы собственности.
- a) частная, государственная, муниципальная и иные
 - b) частная и государственная
 - c) государственная и муниципальная
 - d) все государственные и кооперативные
101. Государство, обеспечивающее осуществление государственной власти народом непосредственно и через органы государственной власти, называется
- a) демократическим

- b) легитимным
- c) публичным
- d) федеративным

102. К основам конституционного строя не относится

- a) приоритет интересов общества над интересами человека
- b) идеологическое многообразие
- c) политический плюрализм
- d) разделение властей

103. В Конституции РФ закрепляются следующие виды суверенитета:

a) государственный суверенитет; б) народный суверенитет в) экономический суверенитет;

г) суверенитет республик, входящих в состав РФ

- a) а, б
- b) а, в
- c) в, г
- d) б, в

104. Формой непосредственной демократии являются:

a) участие в референдуме; б) свободные выборы; в) местное самоуправление; г) средства массовой информации; д) проведение собраний, митингов и демонстраций

- a) а, б
- b) а, г
- c) в, д
- d) б, в

105. Конституционно-правовыми принципами рыночной экономики России являются:

- a) свобода перемещения товаров, услуг, финансовых средств внутри страны
- b) вседозволенность
- c) ограниченное перемещение товаров, услуг и финансовых средств внутри страны
- d) недопустимость конкуренции

КОНСТИТУЦИОННО-ПРАВОВОЙ СТАТУС ЛИЧНОСТИ В РОССИЙСКОЙ ФЕДЕРАЦИИ

106. Конституционный статус личности включает следующие институты...

- a) гражданство; институт общей правоспособности; основных прав, свобод и обязанностей; гарантий и защиты прав и свобод; принципов правового положения человека
- b) гражданство; институт общей правоспособности; принципов правового положения человека
- c) институт основных прав, свобод и обязанностей; гарантий и защиты прав и свобод
- d) гражданство, институт принципов правового положения человека

107. Возможность осуществлять свои права и обязанности в полном

объеме возникает по достижении.

- a) 14 лет
- b) 16 лет
- c) 18 лет
- d) 21 года

108. Права и свободы человека и гражданина в РФ могут быть ограничены в целях.

- a) защиты основ конституционного строя, нравственности, здоровья, прав и законных интересов других лиц, создания и деятельности общественных объединений
- b) защиты основ конституционного строя, нравственности, здоровья, прав и законных интересов других лиц, обеспечения обороны страны и безопасности государства
- c) защиты законно избранных органов государственной власти, обеспечения обороны страны и безопасности государства
- d) защиты прав и свобод гражданина;
- e) не подходит ни один из ответов

109. Совместное присутствие граждан в специально отведенном или приспособленном для этого месте для коллективного обсуждения каких-либо общественно значимых вопросов это...

- a) пикетирование
- b) шествие
- c) митинг
- d) собрание

110. Массовое присутствие граждан в определенном месте для публичного выражения общественного мнения по поводу актуальных проблем преимущественно общественно-политического характера это.

- a) митинг
- b) собрание
- c) шествие
- d) пикетирование

111. Организованное публичное выражение общественных настроений группой граждан с использованием во время передвижения плакатов, транспарантов и иных средств наглядной агитации это.

- a) шествие
- b) собрание
- c) демонстрация
- d) митинг
- e) пикетирование

112. Массовое прохождение граждан по заранее определенному маршруту в целях привлечения внимания к каким-либо проблемам это.

- a) собрание
- b) шествие
- c) митинг
- d) пикетирование

113. Форма публичного выражения мнений, осуществляемого без передвижения и использования звукоусиливающих технических средств путем размещения у пикетируемого объекта одного или более граждан, использующих плакаты, транспаранты и иные средства наглядной агитации это.

- a) шествие
- b) собрание
- c) пикетирование
- d) митинг

114. Право граждан участвовать в отправлении Правосудия выражается в возможности.быть

- a) присяжным заседателем
- b) истцом
- c) экспертом
- d) свидетелем

115. По Конституции РФ 1993 года частная собственность на землю...

- a) допускается, но только гражданам РФ
- b) запрещается
- c) допускается

116. Укажите, как называется группа прав и свобод, характерной особенностью которой является принадлежность прав и свобод на равном основании всем физическим лицам, находящимся на территории России, независимо от того является ли то или иное лицо гражданином, иностранцем или лицом без гражданства:

- a) Личные права и свободы
- b) Экономические права и свободы
- c) Политические права и свободы
- d) Социальные права и свободы

117. Помимо конституционных обязанностей, распространяющихся на всех физических лиц, некоторые из них распространяются только на граждан России, а именно:

- a) Обязанность соблюдать Конституцию РФ
- b) Обязанность воинской службы
- c) Обязанность заботится о детях и их воспитании
- d) Обязанность трудоспособных детей с 18 лет заботится о нетрудоспособных родителях

118. Имеют более узкие права и свободы, особенно в области политической жизни данного общества и государства, следующие субъекты права:

а)иностранцы; б)лица без гражданства; в) граждане

- a) б, в
- b) а, в
- c) а, б

119. Какое из перечисленных ниже прав относится к группе политических прав человека:
- a) право на свободу и личную неприкосновенность
 - b) право на образование
 - c) право свободно владеть, пользоваться и распоряжаться своим имуществом
 - d) право направлять личные и коллективные обращения (петиции) в органы государственной власти
120. Право на неприкосновенность жилища означает.
- a) никто не вправе проникать в жилище против воли проживающих в нем лиц, кроме случаев, установленных федеральным законом или на основании судебного решения
 - b) никто не вправе проникать в жилище против воли проживающих в нем лиц
 - c) возможность проникнуть в жилище против воли проживающих в нем лиц только в случаях, установленных федеральным законом
 - d) не подходит ни один из ответов
121. Цензура в Российской Федерации.
- a) разрешается редакторам средств массовой информации
 - b) запрещается
 - c) разрешается специализированным государственным органам
 - d) допускается в целях охраны государственной безопасности
122. Основным политическим правом является...
- a) право на объединение
 - b) право участвовать в управлении делами государства
 - c) право избирать и быть избранным
 - d) право на обращение в государственные органы и органы местного самоуправления
123. Ограничение права на тайну телефонных переговоров ...
- a) не допускается
 - b) допускается по решению следственных органов
 - c) допускается на основании предписания прокуратуры
 - d) допускается только на основании судебного решения
124. К социально-экономическим гарантиям прав человека относятся ...
- a) обладание собственностью
 - b) свобода выбора занятий
 - c) обжалование действий должностных лиц
 - d) участие граждан в управлении государством
125. Уполномоченный по правам человека в РФ ...
- a) неподотчетен каким-либо государственным органам
 - b) независим
 - c) подотчетен Совету Федерации РФ
 - d) подотчетен Европейскому Суду по правам человека
126. Минимальный размер оплаты труда гарантируется.
- a) каждому работающему по трудовому договору

- b) государственным служащим
- c) муниципальным служащим
- d) государственным и муниципальным служащим

127. Заполните пропуск. Согласно Конституции РФ гарантируется _____ экономической деятельности.

- a) свобода
- b) регулирование
- c) охрана
- d) поддержка

128. К одной из гарантий прав и свобод человека и гражданина относится.

- a) наличие многопартийности
- b) судебная защита прав и свобод
- c) развитие частной собственности
- d) разделение властей

129. Политические права и свободы - это права и свободы, которые:
1) принадлежат каждому; 2) принадлежат только гражданам государства;
3) обеспечивают возможность участвовать в общественной жизни страны;
4) обеспечивают возможность участвовать в политической жизни страны;
5) призваны обеспечить физические, материальные, духовные и другие потребности

- a) 1, 3, 4
- b) 2, 3, 4
- c) 2, 3, 5
- d) 1, 3, 4

130. Конституция РФ разрешает освобождать от обязанности давать свидетельские показания в суде ...

- a) журналиста в отношении информации, добытой при журналистском расследовании
- b) высшее должностное лицо субъекта Федерации в отношении сведений о его полномочиях
- c) против себя самого, своего супруга и близких родственников
- d) депутата Государственной Думы

131. Права и свободы человека и гражданина могут быть ограничены только:

1) федеральным законом; 2) Указом Президента РФ; 3) нормативным правовым актом субъекта РФ; 4) постановлением Правительства РФ

- a) 4
- b) 2
- c) 3
- d) 1

132. Конституция РФ предусматривает задержание лица до судебного решения.

- a) на срок до 72 часов

- b) на две недели
- c) на срок не более 48 часов
- d) на срок не более одного месяца

133. Должностные лица вправе проникать в жилище против воли проживающих в нем лиц только в следующих случаях: 1) в случаях, установленных федеральным законом; 2) на основании судебного решения; 3) на основании санкции прокурора; 4) по решению главы исполнительной власти

- a) 1, 4
- b) 1, 2
- c) 3, 4
- d) 2, 3

134. Виновность обвиняемого в совершении преступления признается.

- a) обвинительным заключением органа, ведущего следствие
- b) вступившим в законную силу приговором суда
- c) санкцией прокурора
- d) судебным решением о заключении под стражу

ГРАЖДАНСТВО РФ

135. Гражданин Российской Федерации.

- a) может быть выдан другому государству в случае совершения на его территории тяжкого преступления
- b) может быть выдан другому государству
- c) в случае наличия договора между государствами о взаимной выдаче преступников
- d) не может быть выдан другому государству

136. Вынужденным переселенцем может быть признан гражданин РФ.

- a) покинувший место жительства вследствие совершенного в отношении его или членов его семьи насилия или преследования в иных формах
- b) покинувший место жительства вследствие экономических причин
- c) совершивший тяжкое преступление

137. Гражданство Российской Федерации - это...

- a) историческая связь лица с Российской Федерацией, выражающаяся в совокупности их взаимных прав и обязанностей
- b) устойчивая правовая связь лица с Российской Федерацией, выражающаяся в совокупности их взаимных прав и обязанностей
- c) устойчивая правовая связь лица с Российской Федерацией, выражающаяся в совокупности их взаимных прав
- d) устойчивая политическая связь лица с Российской Федерацией, выражающаяся в совокупности их взаимных прав и обязанностей

138. Гражданство РФ приобретается ...

- a) в результате присвоения звания «Герой Российской Федерации»
- b) по факту прибытия на территорию РФ
- c) по рождению
- d) по факту нахождения на территории РФ

139. Гражданин РФ может возвращаться в РФ.

- a) по приглашению родственников
- b) по решению органов внутренних дел
- c) на основании судебного решения
- d) беспрепятственно в любое время

140. Восстановление в гражданстве может производиться.

- a) путем признания
- b) в результате приема в гражданство Российской Федерации
- c) по решению суда
- d) в порядке регистрации

141. Гражданин РФ.

- a) лишается гражданства, если он совершил действия, порочащие высокое звание гражданина РФ
- b) лишается гражданства, если он находился за пределами РФ более 3 лет
- c) не может быть лишен своего гражданства
- d) лишается гражданства, если он находился за пределами РФ более 5 лет

142. Апатрид - это:

- a) иностранный гражданин
- b) гражданин РФ
- c) лицо без гражданства
- d) гражданин определенного государства

143. Бипатрид - это:

- a) иностранный гражданин
- b) гражданин РФ
- c) лицо с двойным гражданством
- d) лицо без гражданства

144. Правовой режим иностранцев в РФ - это.

- a) ограниченный режим
- b) благоприятный режим
- c) особый режим
- d) национальный режим

145. Оптация - это...

- a) приобретение гражданства по рождению на основе принципов «права крови» и «права почвы»
- b) добровольное прекращение гражданства
- c) способ приобретения и прекращения гражданства при изменении государственной принадлежности территории
- d) прием в гражданство РФ иностранца по его заявлению при условии соответствия им требованиям законодательства

146. Гражданин РФ может самостоятельно осуществлять в полном объеме свои права.

- a) с 21 года
- b) с 16 лет
- c) с 18 лет
- d) с 25 лет

147. Гражданин РФ несет военную службу в соответствии.
- с федеральным законом
 - с Указом Президента РФ
 - с приказом министра обороны РФ
 - с постановлением Правительства РФ
148. Решение, принятое по вопросам гражданства Российской Федерации может быть отменено:
- если судом будет установлено, что данное решение принималось на основании представленных заявителем подложных документов или заведомо ложных сведений
 - если судом будет установлено, что заявителем ранее было совершено преступление
 - решение не отменяется
149. Вопросы гражданства РФ решает.
- Министерство юстиции
 - Президент РФ
 - Государственная дума
 - Уполномоченный по правам человека
150. Статус вынужденного переселенца может получить.
- лицо без гражданства, постоянно проживающее на территории РФ
 - иностранец
 - гражданин РФ
 - иностранец, временно проживающий на территории РФ
151. Гражданство детей - граждан РФ при их усыновлении:
- сохраняется за ребенком
 - в случае усыновления иностранными гражданами либо лицом без гражданства ребенок становится лицом без гражданства
 - сохраняется, если усыновители - граждане РФ, в ином случае может прекращаться при условии предоставления иного гражданства
 - изменяется в любом случае
152. Заполните пропуск, указав число. По общему правилу срок временного пребывания в Российской Федерации иностранного гражданина, прибывшего в Российскую Федерацию в порядке, не требующем получения визы, не может превышать суток
- 120
 - 90
 - 30
153. Выход из гражданства Российской Федерации не допускается, если гражданин Российской Федерации:
- имеет не выполненное перед Российской Федерацией обязательство, установленное федеральным законом
 - имеет гражданство государства-участника СНГ
 - собирается приобрести гражданство государства, с которым Российской Федерацией не заключен международный договор

154. Гражданство по рождению приобретает:
- d) со дня выдачи свидетельства о рождении
 - e) со дня рождения ребенка
 - f) со дня подачи заявления в органы ЗАГС о регистрации рождения
155. Верно ли, что конституционные права, свободы и обязанности граждан Российской Федерации зависят от способов получения гражданства?
- g) Да, зависят
 - h) Нет, не зависят
156. Выход из гражданства - это добровольный акт гражданина при достижении им:
- i) 18 лет
 - j) 16 лет
 - k) 14 лет
 - l) 20 лет
157. каком способе приобретения гражданства идёт речь, если обязательным условием получения гражданства является принадлежность лица (или одного из его родителей) к гражданству бывшего СССР и постоянное проживание на территории РФ?
- m) Приобретение гражданства по рождению
 - n) Восстановление в гражданстве РФ
 - o) Признание гражданства
 - p) Приобретение гражданства в порядке регистрации
158. О каком способе приобретения гражданства идёт речь, если лицо, достигшее 18 лет, не являющееся российским гражданином, может получить его, при условии постоянного проживания на территории России для иностранцев и апатридов в течение 5 лет (или трёх лет непрерывно)?
- a) Выбор (оптация) гражданства
 - b) Приобретение гражданства по рождению
 - c) Приобретение гражданства в порядке натурализации
 - d) Восстановление в гражданстве РФ
159. Основным документом, подтверждающим гражданство после 18 лет, в РФ является:
- a) аттестат о среднем образовании
 - b) свидетельство о рождении
 - c) водительские права
 - d) паспорт
160. Приобретение гражданства по рождению согласно российскому законодательству означает, если:
- А. ребенок, родители которого на момент его рождения состоят в гражданстве Российской Федерации, является гражданином Российской Федерации независимо от места рождения;
 - Б. ребенок, один из родителей которого на момент его рождения состоит в гражданстве Российской Федерации, а другой является лицом без гражданства, приобретает гражданство Российской Федерации независимо от места рождения;

В. ребенок, родители которого являются иностранными гражданами, является гражданином Российской Федерации независимо от места рождения;

Г. ребенок, родители которого являются беженцами, является гражданином Российской Федерации независимо от места рождения;

a) а, б

b) в, г

c) а, в

d) б, в

161. Укажите, в каком случае ребенку может быть отказано в приеме в гражданство РФ:

a) ни в одном из перечисленных выше случаев

b) родители ребенка на момент его рождения являлись гражданами российского государства

c) родители ребенка на момент его рождения постоянно проживали на территории российского государства, но были апатридами (лицами без гражданства)

d) один из родителей ребенка на момент его рождения состоял в гражданстве российского государства

ФЕДЕРАТИВНОЕ УСТРОЙСТВО РОССИИ

162. Форма государственного устройства, когда из нескольких государств создается одно, - это...

a) федерация

b) конфедерация

c) унитарное государство

d) сообщество

163. Форма государства, при котором подданство заменяется на гражданство, - это

a) республика

b) монархия

c) конфедерация

d) сообщество

164. Субъекты РФ - это.

a) Москва

b) крупные города страны

c) Нижний Новгород

d) национальный район

e) не подходит ни один из ответов

165. В исключительную компетенцию России входят...

153. федеративное устройство и территория РФ

154. адвокатура и нотариат

155. обеспечение соответствия конституций и законов субъектов РФ Конституции РФ

156. владение, пользование и распоряжение природными ресурсами

166. Разграничение государственной собственности в РФ относится.
- a) к совместному ведению Российской Федерации и субъектов РФ
 - b) к ведению Российской Федерации
 - c) к ведению субъектов
 - d) к совместному ведению Председателя Правительства РФ и главы исполнительных органов государственной власти соответствующего субъекта
167. По предметам ведения РФ принимаются следующие нормативно-правовые акты: 1) федеральные конституционные законы; 2) федеральные законы; 3) указы Президента РФ; 4) постановления Правительства РФ
- a) 1, 2
 - b) 1, 3
 - c) 3, 4
 - d) 2, 3
168. В составе РФ находятся.
- a) 85 субъектов
 - b) 21 субъект
 - c) 102 субъекта
 - d) 49 субъектов
169. В составе РФ находятся.
- a) 22 республики
 - b) 15 республик
 - c) 49 республик
 - d) 10 республик
170. Если федеральный закон противоречит нормативному правовому акту субъекта РФ, принятому по предметам исключительного ведения субъекта, то применяется.
- a) нормативно-правовой акт субъекта, если федеральный закон издан вне пределов полномочий РФ и совместной компетенции РФ и ее субъектов
 - b) нормативно-правовой акт субъекта РФ
 - c) федеральный закон
 - d) на территории данного субъекта применяется его нормативно-правовой акт, а на территории остальных субъектов РФ - федеральный закон
171. Денежной единицей Российской Федерации является
- a) рубль
 - b) любая свободно конвертируемая валюта
 - c) рубль и денежные единицы республик в составе РФ
 - d) рубль и доллар
172. Вопросы разграничения государственной собственности находятся...
- a) в совместном ведении РФ и ее субъектов
 - b) в ведении РФ
 - c) в ведении субъектов РФ
 - d) в ведении республик в составе РФ

173. Границы между субъектами РФ.
- a) могут изменяться с их взаимного согласия
 - b) изменяться не могут
 - c) могут изменяться по решению Президента РФ
 - d) могут изменяться по решению Совета Федерации
174. Суверенитетом в России обладает.
- a) Российская Федерация
 - b) Российская Федерация и каждый из ее субъектов
 - c) субъекты Федерации
 - d) каждый отдельный субъект РФ
175. Защита прав и свобод человека и гражданина находится.
- a) в совместном ведении РФ и ее субъектов
 - b) в исключительном ведении РФ
 - c) в совместном ведении РФ и республик в ее составе
 - d) в исключительном ведении республик
176. На территории РФ официальным языком является:
- a) русский, государственный язык республик в составе РФ
 - b) язык народа, проживающего на территории субъекта
 - c) государственный язык республики в составе РФ
 - d) английский
177. Государственными символами РФ являются: 1) флаг; 2) герб; 3) гимн; 4) Конституция РФ; 5) Президент РФ; 6) Вооруженные силы
- a) 1, 2, 3
 - b) 4, 5, 6
 - c) 1, 2, 5
 - d) 3, 4, 5
 - e) 1, 4, 6
178. В РФ находятся.
- a) 3 города федерального значения
 - b) 5 городов федерального значения
 - c) 12 городов федерального значения
 - d) 1 город федерального значения
179. Вопросы федеративного устройства и территории РФ находятся.
- a) в ведении РФ
 - b) в ведении субъектов РФ
 - c) в совместном ведении РФ и ее субъектов
 - d) в ведении республик в составе РФ
180. Статус краев и областей определяется...
- a) Конституцией РФ и уставом края (области)
 - b) Федеральным конституционным законом
 - c) уставом края (области)
 - d) Конституцией РФ и конституцией края (области)
181. Статус республики может быть изменен.
- a) по взаимному согласию РФ и республики
 - b) Российской Федерацией в одностороннем порядке

- c) республикой в одностороннем порядке
 - d) по взаимному согласию республики и всех других субъектов РФ
182. В соответствии с Конституцией РФ во взаимоотношениях с федеральными органами государственной власти
- a) все субъекты РФ между собой равноправны
 - b) республики имеют приоритет по сравнению с другими субъектами
 - c) все субъекты РФ между собой равноправны, за исключением случаев, предусмотренных федеральным законом
 - d) все субъекты РФ между собой равноправны, за исключением случаев, предусмотренных Федеративным договором
183. В сфере взаимоотношений с федеральными органами государственной власти субъекты РФ.
- a) равноправны
 - b) республики имеют больше прав, так как они - государственно подобные образования
 - c) города федерального значения имеют наибольший объем прав
 - d) Москва имеет больше прав, чем другие субъекты
184. Кто вправе принимать решение об изменении наименования субъекта РФ?
- a) Субъект РФ, т.к. это входит в его компетенцию
 - b) Президент Российской Федерации, т.к. он выступает гарантом Конституции РФ и главой государства
 - c) Президент Российской Федерации и субъект РФ в лице органов государственной власти, т.к. это входит в совместные предметы ведения РФ и ее субъектов
 - d) Совет Федерации Федерального Собрания, т.к. он является органом, представляющим интересы всех субъектов РФ
185. Конституционное право включает институт:
- a) отрешения Президента Российской Федерации от должности
 - b) защиты деловой репутации
 - c) опеки и попечительства
 - d) доверительного управления имуществом
186. В Российской Федерации существует:
- a) единое российское гражданство
 - b) возможность обладания гражданством республики в составе РФ без наличия гражданства РФ
 - c) гражданство и республик, и самой РФ
187. Что, характеризует территориальное распределение государственной власти:
- a) форма государственного устройства
 - b) форма правления
 - c) политический режим
188. К конституционным принципам российского федерализма относятся:
- a) разграничение предметов ведения и полномочий между органами государственной власти РФ и органами государственной власти

- субъектов Российской Федерации
- b) выборность главы государства
 - c) равноправие и самоопределение народов вне Российской Федерации
189. В исключительном ведении Российской Федерации находится:
- a) принятие и изменение Конституции Российской Федерации и федеральных законов, контроль за их соблюдением
 - b) разграничение государственной собственности
 - c) обеспечение соответствия конституций и законов республик, уставов, законов и иных нормативных актов краев, областей, городов федерального значения, автономной области, автономных округов Конституции Российской Федерации и федеральным законам
190. Федерация - это:
- a) союз, объединение - форма государственного устройства, когда из нескольких государств создается одно
 - b) союз, объединение - форма государственного устройства
 - c) союз государств, сохраняющих свою самостоятельность, суверенитет
191. Форма государственного устройства России:
- a) федеративная
 - b) унитарная
 - c) корпоративная
 - d) превентивная
192. Федеративное государство:
- a) состоит из государственных образований
 - b) характерно для небольших по территории государств
 - c) характерно для многонациональных государств
193. Равноправие субъектов Российской Федерации определяется:
- a) их равенством во взаимоотношениях с федеральными органами государственной власти
 - b) равенством их территорий
 - c) правом выхода из состава федерации
194. Принципами принятия в Российскую Федерацию нового субъекта являются:
- a) добровольность
 - b) создание военно-политического блока
 - c) укрепление государственных границ Российской Федерации
195. Предметы ведения Российской Федерации, установленные Конституцией РФ:
- a) могут передаваться субъекту Российской Федерации
 - b) не могут передаваться субъекту Российской Федерации
 - c) могут быть сокращены.
196. Образование в составе Российской Федерации нового субъекта осуществляется путем:
- a) объединения двух или нескольких граничащих между собой субъектов Российской Федерации

- b) объединения не граничащих между собой субъектов Российской Федерации
 - c) выделения из состава республики
197. В исключительном ведении РФ находятся ...
- a) деятельность в космосе
 - b) защита семьи, материнства, отцовства и детства
 - c) охрана памятников истории и культуры
 - d) охрана окружающей среды
198. В совместном ведении Российской Федерации и субъектов Российской Федерации находятся:
- a) вопросы владения, пользования и распоряжения землей, недрами, водными и другими природными ресурсами
 - b) деятельность в космосе
 - c) федеративное устройство и территория РФ
 - d) оборона и безопасность; оборонное производство..
199. Статья 65 Конституции РФ начинает перечисление субъектов РФ с.
- a) республик
 - b) автономных округов
 - c) городов федерального значения
 - d) краев
 - e) областей
200. Субъектом Российской Федерации является:
- a) республика
 - b) автономный край
 - c) штат
 - d) кантон
201. Свой собственный государственный язык имеют право устанавливать
- a) Российская Федерация; б) республики в составе РФ; в) автономные округа в составе РФ; г) края в составе РФ
- a) а, б
 - b) а, г
 - c) б, в
202. Во взаимоотношениях с федеральными органами государственной власти
- a) все субъекты РФ между собой равноправны
 - b) больший объем прав имеют города федерального значения
 - c) больший объем прав имеют республики в составе РФ
 - d) меньший объем прав имеют автономные округа
203. Статус субъекта Российской Федерации определяется совместно и
- a) Российской Федерацией; б) субъектом Федерации; в) законодательным органом субъекта РФ; г) Президентом РФ
- a) в, г
 - b) б, г
 - c) а, в

204. Основные законы субъектов РФ называются...
- a) конституциями
 - b) уставами
 - c) хартиями
 - d) декларациями
205. Единое, простое государство, административно-территориальные единицы которого не обладают политической самостоятельностью, называется
- a) унитарным
 - b) конфедеративным
 - c) автономным
 - d) федеративным
206. Заполните пропуск. Конституциями называются основные законы в составе Российской Федерации
- a) республик
 - b) автономных округов
 - c) краев и областей
 - d) городов федерального значения
207. К понятию национально-государственные образования Российской Федерации относятся:
- a) Республика
 - b) Край
 - c) Область
 - d) Город федерального значения
208. Правовой статус субъектов - автономных округов и областей, краев, областей и городов федерального значения - закреплён двумя видами нормативно-правовых актов: а) Конституция РФ; б) Уставы, субъектов в) Конституция республики; г) Все перечисленные ответы верны
- a) а, б
 - b) а, в
 - c) г
209. Имеют право участвовать в референдуме ...
- a) 18-летняя девушка, имеющая статус вынужденного переселенца
 - b) 82-летний гражданин, ограниченный судом в дееспособности
 - c) 17-летний студент университета
 - d) 35-летний гражданин, который содержится в местах лишения свободы по приговору суда
210. Согласно Федеральному конституционному закону «О референдуме Российской Федерации» референдум — это:
- a) всенародное голосование граждан РФ по вопросам государственного значения
 - b) способ решения гражданами наиболее важных вопросов государственной жизни
 - c) форма прямого волеизъявления граждан по вопросам общественной жизни

211. Чрезвычайное положение в РФ вводится:
- а) указом Президента РФ
 - б) постановлением Правительства РФ
 - в) распоряжением министра по чрезвычайным ситуациям
 - г) приказом министра обороны
212. Вертикальное разделение власти это разделение полномочий...
- а) между Федерацией и ее субъектами
 - б) между парламентом и Президентом РФ
 - в) между Президентом и Правительством
213. Горизонтальное разделение власти это разделение полномочий.
- а) между законодательной исполнительной и судебной ветвями власти
 - б) между парламентом и Президентом РФ
 - в) между Федерацией и ее субъектами

ИЗБИРАТЕЛЬНАЯ СИСТЕМА РФ

214. Федеральный закон «Об основных гарантиях избирательных прав и права на участие в референдуме граждан Российской Федерации» регулирует проведение:
- а) выборов в органы государственной власти и органы местного самоуправления, а также федеральных, региональных и местных референдумов
 - б) выборов в федеральные органы государственной власти и референдума Российской Федерации
 - в) выборов в государственных и муниципальных органах, общественных объединениях, акционерных обществах
 - г) выборов в региональные органы государственной власти и органы
215. Выборы в Российской Федерации это.
- а) высшее непосредственное выражение власти народа
 - б) проявление власти народа при избрании Президента Российской Федерации, депутатов Государственной думы Федерального собрания Российской Федерации
 - в) проявлением власти народа при избрании Конституционного Собрания РФ
216. Участие граждан Российской Федерации в выборах является:
- а) конституционным правом избирать и быть избранными в органы государственной власти и органы местного самоуправления
 - б) конституционным правом и обязанностью
217. Участие граждан Российской Федерации в выборах является
- а) свободным
 - б) обязательным
218. Активное избирательное право - это:
- а) право избирать
 - б) право избирать и быть избранным
 - в) право быть избранным
 - г) право выдвигать кандидатов

219. Активное избирательное право граждан наступает:
- с 18 лет
 - с 19 лет
 - с момента получения паспорта
220. Кандидат в депутаты парламента голосует за свою кандидатуру на выборах. В этом случае он осуществляет избирательное право:
- активное
 - пассивное
 - субъективное
 - в объективном смысле слова «избирательное право»
221. Основные принципы субъективного избирательного права:
- равное избирательное право
 - всеобщее избирательное право
 - прямое избирательное право
 - тайное голосование
 - все вышеперечисленное
222. Содержит ли Конституция Российской Федерации 1993 года главу об избирательной системе:
- не содержит
 - содержит
223. Какой ценз ограничения действует в избирательной системе РФ при выборах Президента РФ?
- ценз оседлости
 - имущественный ценз
 - образовательный ценз
 - половой ценз
224. Президентом РФ может быть избран гражданин России, постоянно проживающий в России
- не менее 10 лет
 - не менее 5 лет
 - не менее 15 лет
 - в течении года перед выборами
225. Пассивное избирательное право - это...
- право граждан быть избранными в органы государственной власти и органы местного самоуправления
 - право граждан избирать в органы государственной власти
 - право граждан избирать в органы государственной власти и органы местного самоуправления
 - право граждан избирать в органы государственной власти и органы местного самоуправления; право граждан быть избранными в органы государственной власти и органы местного самоуправления
226. Депутатом Государственной думы может быть избран гражданин РФ, достигший.
- 21 года

- b) 18 лет
 - c) 35 лет
 - d) 30 лет
227. Предвыборная агитация прекращается.
- a) за сутки до дня выборов
 - b) за три дня до выборов
 - c) за пять дней до выборов
 - d) в день выборов;
228. Какие органы формируются путем выборов: 1) законодательные (представительные) органы государственной власти; 2) законодательные (представительные) органы государственной власти субъектов РФ; 3) законодательные (представительные) органы местного самоуправления; 4) Президент РФ; 5) Правительство РФ.
- a) 1, 2, 3, 4
 - b) 1, 2, 3, 5
 - c) 1, 2, 4, 5
 - d) 2, 3, 4, 5
229. Каждый гражданин РФ вправе голосовать:
- a) только лично, при предъявлении паспорта или заменяющего его документа
 - b) по телефону
 - c) за других избирателей по доверенности
 - d) на дому, если у него нет времени прибыть в помещение для голосования
230. Имеет ли право избиратель передать свое право выбора другому лицу:
- a) не имеет
 - b) имеет
231. Абсентеизм избирателей - это:
- a) массовое уклонение от участия в выборах
 - b) неправильное голосование с большим количеством недействительных бюллетеней
 - c) призыв к бойкоту на выборах
232. Дайте правильное определение лоббизма:
- a) явление неформального воздействия заинтересованных лиц на принятии определенного решения
 - b) явление формального воздействия групп давления на парламентариев
 - c) явление неформального воздействия групп поддержки на парламентариев
 - d) явление формального воздействия групп поддержки на парламентариев
- ПРЕЗИДЕНТ РФ
233. Конституционно-правовой статус Президента РФ...
- a) глава государства; гарант Конституции РФ, прав и свобод человека

- и гражданина; Верховный главнокомандующий Вооруженных сил РФ; Председатель Совета безопасности РФ
- b) глава исполнительной власти; Председатель Совета безопасности РФ
- c) Верховный главнокомандующий Вооруженных сил РФ, гарант Конституции РФ, прав и свобод человека и гражданина
- d) возглавляет исполнительную власть в РФ, высшее должностное лицо; гарант Конституции РФ, прав и свобод человека и гражданина
234. Президент РФ является.
- a) главой государства
- b) главой исполнительной власти страны
- c) главой законодательной власти страны
- d) не подходит ни один из ответов
235. Президентом РФ может быть избран гражданин России, постоянно проживающий в России
- a) не менее 10 лет
- b) не менее 5 лет
- c) не менее 15 лет
- d) в течении года перед выборами
236. Президентом РФ может быть гражданин РФ...
- a) постоянно проживающий в РФ не менее 10 лет
- b) не являющийся членом какой-либо политической партии
- c) имеющий гражданство РФ по рождению
- d) достигший 40 лет
237. На сколько лет избирается Президент РФ.
- a) на 6 лет
- b) на 5 лет
- c) на 7 лет
- d) на 4 года
238. Выборы Президента РФ назначает.
- a) Совет Федерации
- b) Государственная дума
- c) Государственная дума, ЦИК
- d) Администрация Президента РФ
239. Президент РФ вступает в должность.
- a) с момента принятия им присяги
- b) со дня опубликования ЦИК результатов выборов
- c) по истечении 3 месяцев со дня выборов
- d) не подходит ни один из ответов
240. В случаях, когда Президент РФ не в состоянии выполнять свои обязанности, их временно исполняет.
- a) Председатель Правительства РФ
- b) Председатель Государственной думы
- c) Председатель Совета Федерации

- d) Секретарь Совета безопасности
- 241. Президент РФ обладает правом.
 - a) помилования
 - b) объявления амнистии
- 242. Полномочия Президента РФ реализуются посредством.
 - a) указов и распоряжений
 - b) федеральных законов
 - c) постановлений
 - d) постановлений и распоряжений
 - e) указов и постановлений
- 243. Президент РФ издает: 1) указы; 2) распоряжения; 3) законы; 4) постановления
 - a) 1, 2
 - b) 1, 4
 - c) 1, 3
 - d) 2, 4
- 244. Помилование осуществляет...
 - a) Президент РФ
 - b) Федеральное собрание
 - c) Правительство РФ
 - d) Председатель Правительства РФ
- 245. В случае досрочной отставки Президента РФ его обязанности временно исполняет.
 - a) Председатель Правительства РФ
 - b) вице-президент РФ
 - c) Председатель Совета Федерации
 - d) Председатель Государственной Думы
- 246. Одно и то же лицо может занимать должность Президента РФ
 - a) не более двух сроков подряд
 - b) только один срок
 - c) три срока подряд
 - d) не более четырех сроков
- 247. Президент РФ.
 - a) не входит ни в одну из «ветвей» власти
 - b) входит в законодательную «ветвь» власти
 - c) входит в исполнительную «ветвь» власти
 - d) входит в судебную «ветвь» власти
- 248. При вступлении на должность Президент РФ.
 - a) приносит присягу
 - b) подписывает договор
 - c) приносит клятву
- 249. В какой форме Президент РФ определяет основные направления государственной политики?
 - a) ежегодные послания Федеральному Собранию РФ
 - b) ежемесячные предписания Правительству РФ

- c) указания парламенту РФ
250. «Президентское вето» - это.
- a) отклонение федерального закона Президентом РФ
 - b) подписание федерального закона Президентом РФ
 - c) одобрение федерального закона Президентом РФ
251. Заполните пропуск. Президент РФ федеральные законы.
- a) подписывает
 - b) обнародует
 - c) одобряет
 - d) принимает

ФЕДЕРАЛЬНОЕ СОБРАНИЕ РФ

252. Федеральное собрание - Парламент РФ является...
- a) представительным и законодательным органом РФ
 - b) высшим представительным органом РФ
 - c) законодательным органом РФ
 - d) представительным органом РФ
253. Парламент РФ — это:
- a) представительный (законодательный) орган власти
 - b) исполнительный орган власти
 - c) контрольный орган власти
254. Порядок формирования Государственной Думы
- a) избирается на основе пропорциональной системы
 - b) представительный законодательный орган каждого субъекта делегирует по одному представителю
 - c) избирается на основе сочетания мажоритарной и пропорциональной систем
 - d) избирается на основе мажоритарной системы
255. Срок полномочий Государственной Думы Федерального собрания Российской Федерации.
- a) 5 лет
 - b) 2 года
 - c) 4 года
 - d) в пределах срока полномочий Президента РФ
256. Государственная Дума Федерального собрания РФ избирается на основе.
- a) пропорциональной системы
 - b) мажоритарной системы
 - c) мажоритарной системы (абсолютного и относительного большинства)
 - d) сочетания мажоритарной и пропорциональной систем
257. Государственная дума состоит из:
- a) 450 депутатов
 - b) 250 депутатов
 - c) 180 депутатов
 - d) 350 депутатов

258. Законы в РФ принимает:
- Федеральное Собрание РФ
 - Президент
 - Правительство
259. Депутат имеет право.
- заниматься преподавательской деятельностью; б) заниматься научной деятельностью в) находиться на государственной службе; г) быть членом правления в коммерческой организации
- а, б
 - в, г
 - а, г
260. Председателя Счетной палаты назначает и освобождает от должности.
- Государственная Дума РФ
 - Совет Федерации
 - Президент РФ
 - Президент РФ по согласованию с Советом Федерации
261. Порядок работы Государственной Думы
- сессионный
 - пленарный
 - рейтинговый
 - процессуальный
262. Какое из нижеперечисленных оснований по Конституции РФ ведет к обязательному роспуску Государственной Думы...
- Государственная дума три раза отклоняет кандидатуры, представленные Президентом РФ на должность Председателя Правительства
 - Государственная дума отказывает в доверии Правительству РФ, ~~№нет~~
 - Государственная дума выражает недоверие Правительству РФ
 - Государственная дума выражает недоверие Правительству РФ
263. Может ли член Совета Федерации одновременно быть депутатом Государственной Думы.
- нет, так как статус члена Совета Федерации несовместим со статусом депутата Государственной думы
 - да, если он является главой законодательного органа субъекта
 - да, если соответствующее решение будет принято на совместном заседании палат Федерального собрания РФ
264. Роль Совета Федерации в законодательном процессе.
- внесение законопроекта, его одобрение, преодоление вето Президента РФ
 - подготовка и обсуждение законопроекта, преодоление вето Президента РФ
 - одобрение законопроекта, преодоление вето Президента РФ
 - обсуждение и принятие закона

265. Депутат не имеет право.

а) заниматься преподавательской деятельностью; б) заниматься научной деятельностью в) находиться на государственной службе; г) быть членом правления в коммерческой организации

- а) в, г
- б) а, б
- в) а, г

266. Правом законодательной инициативы обладают: 1) Президент РФ; 2) Совет Федерации; 3) Государственная дума; 4) Председатель Правительства РФ; 5) исполнительные органы субъектов РФ

- а) 1, 2, 3
- б) 1, 2, 4
- в) 3, 4, 5
- г) 1, 4, 5

267. Амнистия объявляется.

- а) Государственной Думой
- б) Президентом РФ
- в) Правительством РФ
- г) Советом Федерации

268. Федеральное собрание РФ состоит из двух палат: 1) Государственной думы; 2) Совета национальностей; 3) Совета Федерации; 4) Национального собрания:

- а) 1, 3;
- б) 1, 2;
- в) 2, 4;
- г) 3, 4;

269. Федеральные законы подписываются ...

- а) Президентом РФ
- б) Председателем Государственной думы
- в) Председателем Совета Федерации
- г) Председателем Правительства РФ

270. Орган государственной власти, не перечисленный прямо в главе 1 Конституции РФ:

- а) Счетная палата
- б) Федеральное Собрание РФ
- в) Правительство РФ
- г) Президент РФ

ПРАВИТЕЛЬСТВО РФ

271. Конституционный статус Правительства РФ

- а) орган, осуществляющий исполнительную власть в РФ
- б) высший орган исполнительной власти РФ
- в) орган, возглавляющий исполнительную власть в РФ
- г) исполнительно-распорядительный орган РФ

272. Согласно Конституции РФ в состав Правительства РФ входят.

- а) Председатель Правительства РФ, заместители Председателя

- Правительства РФ и федеральные министры
- b) Председатель Правительства РФ, федеральные министры
 - c) федеральные министры
 - d) заместители Председателя Правительства РФ, федеральные министры
273. Срок полномочий Правительства РФ.
- a) в пределах срока полномочий Президента РФ
 - b) 4 года
 - c) в пределах срока полномочий Государственной думы РФ
 - d) 5 лет
274. Правительство РФ слагает свои полномочия перед.
- a) вновь избранным Президентом РФ
 - b) Государственной думой
 - c) Советом Федерации
 - d) Федеральным собранием
275. Председатель Правительства РФ назначается.
- a) Президентом РФ с согласия Государственной думы
 - b) Президентом РФ
 - c) Государственной думой
 - d) Федеральным собранием
276. Решение об отставке Правительства РФ принимается...
- a) Президентом РФ
 - b) Советом Федерации
 - c) Государственной думой
 - d) Федеральным собранием
277. Постановления и распоряжения Правительства РФ в случае их противоречия Конституции РФ, федеральным законам и указам Президента РФ могут быть отменены.
- a) Президентом РФ
 - b) Председателем Правительства РФ
 - c) Председателем Государственной думы
 - d) Верховным судом
278. Правительство РФ издает: 1) постановления; 2) распоряжения; 3) положения; 4) декреты
- a) 1, 2
 - b) 1, 4
 - c) 2, 3
 - d) 2, 4
279. В соответствии с Конституцией РФ исполнительную власть в РФ осуществляет.
- a) Правительство РФ
 - b) Президент РФ
 - c) Федеральное собрание
 - d) Председатель Правительства РФ

280. Есть ли в Конституции РФ конкретный перечень государственных органов в субъектах РФ?
- a) нет
 - b) да, есть
 - c) только перечень органов государственной власти республик
 - d) только перечень органов государственной власти краев, областей
281. Исполнительную власть в республиках в составе РФ возглавляют.
- a) президенты республик
 - b) председатели правительства
 - c) премьер-министр
 - d) Государственный совет

СУДЕБНАЯ ВЛАСТЬ И ПРОКУРАТУРА

282. Участие граждан в осуществлении правосудия в качестве присяжных, народных, арбитражных заседателей является.
- a) правом
 - b) гражданским долгом
 - c) призыванием
 - d) профессией
283. Судом общей юрисдикции является:
- a) Верховный Суд РФ
 - b) Конституционный Суд РФ
 - c) Высший Арбитражный Суд РФ
284. Конституционный Суд РФ - судебный орган
- a) конституционного контроля
 - b) общей юрисдикции
 - c) по гражданским делам
 - d) созданный для толкования Конституции РФ
285. Не входят в судебную систему РФ
- a) третейские суды
 - b) мировые судьи
 - c) уставные суды
 - d) военные специализированные суды
286. Судьи в РФ подчиняются ...
- a) Конституции РФ
 - b) Совету Федерации ФС РФ
 - c) Генеральному прокурору РФ
 - d) Президенту РФ
287. Правосудие в РФ осуществляется ...
- a) судом
 - b) Президентом РФ
 - c) Министерством внутренних дел РФ
 - d) прокуратурой РФ
288. Функция толкования Конституции РФ возложена на ...
- a) Конституционный Суд РФ
 - b) Государственную Думу РФ

- c) Генерального прокурора РФ
 - d) Совет Федерации
289. Обращение в Конституционный суд РФ может быть направлено в форме.
- a) ходатайства, запроса или жалобы
 - b) запроса
 - c) жалобы, протеста, запроса
 - d) ходатайства
290. Конституционный суд РФ принимает.
- a) постановления, заключения, определения
 - b) законы
 - c) заключения, указы
 - d) распоряжения
291. Под несменяемостью судьи понимается то, что.
- a) судья несменяем; он не может быть назначен (избран) на другую должность или в
 - b) другой суд без его согласия, полномочия судьи могут быть прекращены в порядке, установленном законом
 - c) судья несменяем; он назначается на должность пожизненно; полномочия судьи не могут быть прекращены
 - d) судья в течение срока своих полномочий не может быть переведен в другой суд или на другую должность без его согласия, он назначается на должность пожизненно
292. Судьи федеральных судов назначаются на должность...
- a) Президентом РФ
 - b) Советом Федерации
 - c) Государственной думой
 - d) соответственно Председателем Верховного суда РФ, Высшего арбитражного суда РФ, Конституционного суда РФ
293. Кем назначается Генеральный прокурор России?
- a) Советом Федерации по представлению Президента РФ
 - b) Президентом РФ
 - c) Государственной думой
 - d) Федеральным собранием РФ
294. Конституционный суд РФ состоит из.
- a) 19 судей
 - b) 12 судей
 - c) 9 судей
 - d) 25 судей
295. Судьями в РФ могут быть граждане, достигшие.
- a) 25 лет
 - b) 18 лет
 - c) 21 года
 - d) 30 лет

296. Правом толкования Конституции РФ обладает.
- a) Конституционный суд РФ
 - b) Президент РФ
 - c) Федеральное собрание РФ
 - d) Государственная дума
297. Согласно Конституции РФ видом судопроизводства является:
- a) уголовное
 - b) арбитражное
 - c) процессуальное
298. Взаимоотношения государственной власти и местного самоуправления в РФ строятся на следующей основе.
- a) органы местного самоуправления не входят в систему органов государственной власти
 - b) органы местного самоуправления входят в единую систему государственной власти РФ
 - c) представительные органы местного самоуправления не входят в систему органов государственной власти РФ, а исполнительные органы входят
 - d) исполнительные органы местного самоуправления не входят в систему исполнительных органов РФ, а представительные органы местного самоуправления входят в систему представительных органов РФ

Оценочное средство 6. Перечень экзаменационных вопросов

1. Понятие, предмет и методы конституционного права как отрасли права.
2. Конституционно-правовые нормы: понятие, виды.
3. Конституционно-правовые отношения понятие, виды, объекты, субъекты.
4. Источники конституционного права как отрасли национального права.
5. Соотношение конституционного права и других отраслей права.
6. Понятие и предмет науки конституционного права РФ.
7. Основные этапы конституционного развития в России.
8. Конституции РФ 1993 г.: общая характеристика.
9. Понятие и юридические свойства конституции Конституция РФ 1993 г.
10. Правовая охрана и толкование Конституции РФ.
11. Понятие и основные черты конституционного строя РФ.
12. Понятие основ конституционного строя.
13. Российская Федерация-социальное государство.
14. Российская Федерация -светское государство.
15. Конституционно-правовые основы идеологического и политического плюрализма.
16. Российская Федерация - демократическое государство.
17. Конституционные характеристики Российской Федерации.
18. Понятие основ правового статуса личности в РФ
19. Принципы правового статуса личности в РФ
20. Правовые гарантии реализации конституционных норм в области прав и свобод человека и гражданина в РФ
21. Понятие и принципы гражданства РФ
22. Основания и порядок приобретения и прекращения гражданства РФ
23. Правовое положение иностранных граждан и лиц без гражданства в РФ
24. Правовой статус беженцев в РФ
25. Правовой статус вынужденных переселенцев в РФ
26. Право на политическое убежище в РФ
27. Конституционные права и свободы человека и гражданина в РФ: понятие и классификация
28. Личные права и свободы человека в РФ: общая характеристика основных личных прав
29. Политические права и свободы гражданина в РФ: общая характеристика основных политических прав
30. Социально-экономические права и свободы человека и гражданина в РФ: общая характеристика основных социально-политических прав и свобод человека РФ
31. Конституционные обязанности в РФ
32. Способы и механизмы защиты основных прав и свобод личности в РФ.
33. Пределы конституционных ограничений прав и свобод человека и гражданина в РФ: понятие, цели и виды
34. Конституционно-правовой статус РФ как федеративного государства.
35. Предметы ведения РФ и ее субъектов - понятие и принцип

- разграничения предметов ведения и полномочий между РФ и ее субъектами
36. Конституционно-правовой статус субъектов Российской Федерации
 37. Понятие и виды автономий в РФ: общая характеристика
 38. Понятие и основные признаки государственного органа и органа государственной власти.
 39. Понятие избирательной системы и избирательного права Российской Федерации
 40. Избирательный процесс в РФ: понятие, общая характеристика, стадии.
 41. Конституционно-правовой статус Президента РФ.
 42. Выборы Президента РФ.
 43. Ответственность Президента РФ.
 44. Полномочия Президента РФ.
 45. Акты Президента РФ.
 46. Конституционный статус Федерального собрания РФ.
 47. Двухпалатная структура Федерального собрания РФ.
 48. Совет Федерации: Состав, порядок формирования и структура.
 49. Государственная Дума: состав, порядок формирования и структура.
 50. Статус члена Совета Федерации и депутата ГД.
 51. Законодательный процесс: понятие, общая характеристика, стадии.
 52. Виды законов.
 53. Конституционно-правовой статус Правительства РФ
 54. Порядок формирования, состав и срок полномочий Правительства РФ.
 55. Акты Правительства РФ.
 56. Конституционная ответственность Правительства РФ.
 57. Судебная власть, ее специфика и функции.
 58. Конституционные принципы правосудия.
 59. Конституционный Суд РФ: порядок формирования, структура, организация деятельности, компетенция.
 60. Статус судьи Конституционного Суда РФ.
 61. Принципы конституционного судопроизводства.
 62. Конституционные (уставные) суды субъектов РФ.
 63. Конституционно-правовой статус судей и присяжных заседателей.
 64. Конституционно-правовой статус Прокуратуры Российской Федерации.
 - 65. Система органов государственной власти в субъектах РФ.**
 66. Законодательные (представительные) органы государственной власти субъектов РФ: порядок выборов, состав и внутренняя организация, полномочия.
 67. Система органов государственной власти в Санкт-Петербурге: общая характеристика.
 68. Исполнительные органы Государственной власти субъектов РФ: порядок формирования, состав, полномочия.
 69. Высшее должностное лицо субъекта РФ (руководитель высшего исполнительного органа государственной власти субъекта РФ).
 70. Понятие местного самоуправления.

71. Система и принципы местного самоуправления в РФ.
72. Полномочия местного самоуправления, механизм их реализации.
73. Гарантии местного самоуправления.

государственное автономное профессиональное образовательное учреждение
Архангельской области
«Вельский сельскохозяйственный техникум имени Г. И. Шибанова»
(ГАПОУ Архангельской области «ВСТ»)

УТВЕРЖДАЮ

зам. директора по учебной работе

_____ С.Н. Рохина

« ____ » _____ 20 ____ г.

ФОНДЫ ОЦЕНОЧНЫХ СРЕДСТВ
ПО УЧЕБНОЙ ДИСЦИПЛИНЫ
ОП.03 АДМИНИСТРАТИВНОЕ ПРАВО

Вельск 2023

Контрольно - оценочные средства разработаны на основе Федерального государственного образовательного стандарта среднего профессионального образования по специальности 40.02.02 Правоохранительная деятельность, утвержденного приказом Министерства образования и науки Российской Федерации от 12 мая 2014 г. № 509 и рабочей программы учебной дисциплины ОП.02 Административное право

Разработчик: преподаватель Крюкова Н.А.

Контрольно - оценочные средства рассмотрены и одобрены на заседании

МЦК _____

Протокол № _____

Председатель МЦК _____

Оглавление

Паспорт фонда контрольно-оценочных средств.....	4
Критерии оценивания	4
Примерный перечень оценочных средств	6
Оценочное средство 1 «Деловая и/или ролевая игра»	7
Оценочное средство 2 «Коллоквиум».....	9
Оценочное средство 3 «Контрольная работа»	10
Оценочное средство 4 «Тест»	11
Оценочное средство 5 «Эссе»	15
Оценочное средство 6 «Реферат»	16

Паспорт фонда контрольно-оценочных средств

№	Контролируемые разделы, темы, модули	Код контролируемой компетенции	Наименование оценочного средства
1	Раздел 1. Административное право как отрасль права	ОК 01; ОК 10	Подготовка рефератов; коллоквиум; тестирование; подготовка эссе.
2	Раздел 2. Административное правонарушение, административная ответственность и административное наказание	ОК 01; ОК 10; ПК 1.1; ПК 1.4	Подготовка рефератов; коллоквиум; тестирование; подготовка эссе.
3	Раздел 3. Правовые основы административно-процессуальной деятельности	ПК 1.1; ПК 1.4	Подготовка рефератов; коллоквиум; тестирование; подготовка эссе.
4	Раздел 4. Обеспечение законности в государственном управлении	ПК 1.1; ПК 1.4	Подготовка рефератов; коллоквиум; тестирование; подготовка эссе.

Критерии оценивания

Оценка **«отлично»** выставляется, если студент дает полный и правильный ответ на поставленные и дополнительные (если в таковых была необходимость) вопросы:

- обнаруживает всестороннее системное и глубокое знание материала;
 - обстоятельно раскрывает соответствующие теоретические положения;
 - демонстрирует знание современной учебной и научной литературы;
 - владеет понятийным аппаратом;
 - демонстрирует способность к анализу и сопоставлению различных подходов к решению заявленной проблематики;
 - подтверждает теоретические постулаты примерами из юридической практики; способен творчески применять знание теории к решению профессиональных задач;
 - имеет собственную оценочную позицию и умеет аргументировано и убедительно ее раскрыть;
- четко излагает материал в логической последовательности.

Оценка **«хорошо»** выставляется, если студент дает ответ, отличающийся меньшей обстоятельностью и глубиной изложения:

- обнаруживает при этом твёрдое знание материала;
- допускает несущественные ошибки и неточности в изложении теоретического материала; исправленные после дополнительного вопроса;
- опирается при построении ответа только на обязательную

литературу;

- подтверждает теоретические постулаты отдельными примерами из юридической практики;
- способен применять знание теории к решению задач профессионального характера;
- наблюдается незначительное нарушение логики изложения материала.

Оценка **«удовлетворительно»** выставляется, если студент в основном знает программный материал в объёме, необходимом для предстоящей работы по профессии, но ответ, отличается недостаточной полнотой и обстоятельностью изложения:

- допускает существенные ошибки и неточности в изложении теоретического материала;
- в целом усвоил основную литературу;
- обнаруживает неумение применять государственно-правовые принципы, закономерности и категории для объяснения конкретных фактов и явлений;
- требуется помощь со стороны (путем наводящих вопросов, небольших разъяснений и т.п.);
- испытывает существенные трудности при определении собственной оценочной позиции;
- наблюдается нарушение логики изложения материала.

Оценка **«неудовлетворительно»** выставляется, если студент обнаруживает незнание или непонимание большей или наиболее существенной части содержания учебного материала:

- не способен применять знание теории к решению задач профессионального характера;
- не умеет определить собственную оценочную позицию;
- допускает грубое нарушение логики изложения материала.
- допускает принципиальные ошибки в ответе на вопросы;
- не может исправить ошибки с помощью наводящих вопросов;

Примерный перечень оценочных средств

№	Наименование оценочного средства	Краткая характеристика оценочного средства	Представление оценочного средства в фонде
1	2	3	4
1	Деловая и/или ролевая игра	Совместная деятельность группы обучающихся и педагогического работника под управлением педагогического работника с целью решения учебных и профессионально-ориентированных задач путем игрового моделирования реальной проблемной ситуации. Позволяет оценивать умение анализировать и решать типичные ситуационные проблемы в области конституционного права	Тема (проблема) концепция роли и ожидаемый результат по каждой игре
2	Коллоквиум	Средства контроля усвоения учебного материала, темы, раздела или разделов дисциплины, организованное как учебное занятие в виде собеседования педагогического работника со студентами	Вопросы по темам / разделам дисциплины
3	Контрольная работа	Средство проверки умений применять полученные знания для решения задач определенного типа	Комплект контрольных заданий по вариантам
4	Тест	Система стандартизированных заданий, позволяющая автоматизировать процедуру измерения уровня знаний и умений обучающегося	Фонд тестовых заданий
5	Эссе	Средство, позволяющее оценить умение обучающегося письменно излагать суть поставленной проблемы, самостоятельно проводить анализ этой проблемы с использованием концепций и аналитического инструментария соответствующей дисциплины, делать выводы, обобщающие авторскую позицию по поставленной проблеме.	Перечень проблемных вопросов для подготовки эссе
6	Реферат	Представляет собой краткое изложение в письменном виде полученных результатов теоретического анализа определенной научной (учебно-исследовательской) темы, где автор раскрывает суть исследуемой проблемы, приводит выводы, полученные в результате учебно-исследовательской деятельности	Темы рефератов

Оценочное средство 1 «Деловая и/или ролевая игра»

Деловая игра 1

Целью проведения ролевой игры является практическое закрепление полученных студентами знаний по главе «Понятие и виды административно-правовых отношений». Необходимо проверить понимание студентами сущности, структуры и видов административно-правовых отношений.

По сценарию игры студенты разбиваются на группы (по 2—3 человека), и им необходимо смоделировать определенные виды административных правоотношений, классификация которых была дана на лекции (внутриорганизационных, внешних, возникающих в социальной сфере, порожденных неправомерными действиями лиц, защищаемых в судебном порядке и т.п.).

Например, необходимо выявить элементы структуры административного правоотношения внутриорганизационного характера в сфере государственной службы. Государственный гражданский служащий без уважительных причин покидает рабочее место, нарушает сроки подготовки документов. Его вызывает на прием руководитель отдела, в котором работает служащий, и после выяснения обстоятельств дела издает приказ об объявлении служащему выговора.

Студентам необходимо указать элементы структуры (состава) данного административного правоотношения. Студенты распределяют между собой роли участников правоотношения и разыгрывают (моделируют) конкретное административное правоотношение, после чего дают ответ на задание.

В приведенном примере можно выделить следующие структурные элементы:

субъекты правоотношения, т.е. его участники — руководитель с одной стороны, госслужащий — с другой;

объектом является круг охраняемых административным правом государственно-служебных отношений в сфере государственной службы;

непосредственным объектом — установленный режим государственной службы;

содержание — фактическая сторона (поведение субъектов при беседе, т.е. госслужащего с руководителем);

юридическая сторона (субъективные права и обязанности — права руководителя по наложению дисциплинарного взыскания государственному служащему, не выполнившему свои должностные обязанности).

Юридическим фактом возникновения рассматриваемого правового отношения, выступили неправомерные действия государственного служащего.

Юридическим фактом, прекратившим данное правоотношение, выступил приказ руководителя.

Также студентам предлагается смоделировать отношения, возникающие по поводу регистрации общественного объединения органом юстиции, обращения неуплаченного административного штрафа на имущество должника. Студенты самостоятельно могут смитировать и другие виды административно-правовых отношений, возникающих в конкретных жизненных ситуациях.

Деловая игра 2

Целью проведения деловой (ролевой) игры является моделирование процедуры проведения аттестации государственного гражданского служащего.

Группа студентов распределяет роли членов аттестационной комиссии, в их число включен и начальника отдела, подчиненный которого будет проходить аттестацию, а также аттестуемого государственного служащего.

При моделировании ситуации учитываются положения законодательства о том, что аттестация проводится в целях определения соответствия гражданского служащего замещаемой должности,

При проведении аттестации непосредственный руководитель гражданского служащего представляет мотивированный отзыв об исполнении гражданским служащим должностных обязанностей за аттестационный период. К мотивированному отзыву прилагаются сведения о выполненных гражданским служащим за аттестационный период поручениях и подготовленных им проектах документов, содержащиеся в годовых отчетах о профессиональной служебной деятельности гражданского служащего, а при необходимости пояснительная записка гражданского служащего на отзыв непосредственного руководителя. Аттестация проводится один раз в три года.

При проведении аттестации учитываются соблюдение гражданским служащим ограничений, отсутствие нарушений запретов, выполнение требований к служебному поведению и обязательств, установленных законодательством.

Для проведения аттестации гражданских служащих правовым актом государственного органа формируется аттестационная комиссия. В ее состав включаются представитель нанимателя и (или) уполномоченные им гражданские служащие, представители научных и образовательных организаций в качестве независимых экспертов. Их число должно составлять не менее одной четверти от общего числа членов аттестационной комиссии.

В состав аттестационной комиссии в органе исполнительной власти, при котором образован общественный совет, также включаются представители указанных общественных советов (не менее одной четверти от общего числа членов аттестационной комиссии).

В случае неявки гражданского служащего на аттестацию без уважительных причин или отказа гражданского служащего от аттестации гражданский служащий привлекается к дисциплинарной ответственности, а аттестация переносится.

По результатам аттестации гражданского служащего аттестационной комиссией принимается одно из следующих решений:

соответствует замещаемой должности гражданской службы;

соответствует замещаемой должности гражданской службы и рекомендуется к включению в кадровый резерв для замещения вакантной должности гражданской службы в порядке должностного роста;

соответствует замещаемой должности гражданской службы при условии успешного получения дополнительного профессионального образования;

не соответствует замещаемой должности гражданской службы.

В течение одного месяца после проведения аттестации по ее результатам издается правовой акт государственного органа о том, что гражданский служащий:

подлежит включению в кадровый резерв для замещения вакантной должности гражданской службы в порядке должностного роста;

направляется для получения дополнительного профессионального образования;

понижается в должности гражданской службы и подлежит исключению из кадрового резерва в случае нахождения в нем.

При отказе гражданского служащего от получения дополнительного профессионального образования или перевода на другую должность гражданской службы представитель нанимателя вправе освободить гражданского служащего от замещаемой должности и уволить его с гражданской службы.

Гражданский служащий вправе обжаловать результаты аттестации в установленном порядке.

Положение о проведении аттестации государственных гражданских служащих Российской Федерации утверждено Указом Президента РФ от 1 февраля 2005 г. №110.

Студент, который является непосредственным начальником аттестуемого, готовит мотивированный отзыв об исполнении гражданским служащим должностных обязанностей за аттестационный период. Члены аттестационной комиссии готовят решение аттестационной комиссии в отношении конкретного гражданского служащего и правовой акт государственного органа по результатам его аттестации.

Деловая игра 3

Целью ее проведение является практическая отработка составления процессуальных документов при осуществлении производства по делам об административных правонарушениях, установленных в ст. 6.7. «Нарушение санитарно - эпидемиологических требований к условиям отдыха и оздоровления детей, их воспитания и обучения», ст. 20.1. «Мелкое хулиганство» и ст. 20.29. «Производство и распространение экстремистских материалов».

Студенты распределяют роли участников производства: лица, в отношении которого ведется производство; потерпевших; защитника и представителя; свидетелей; экспертов; субъектов, уполномоченных составлять протоколы об административных правонарушениях и рассматривать дело.

В соответствии со ст. 28.3 определяют должностных лиц, уполномоченных составлять протоколы об административных правонарушениях выбранных категорий, в соответствии с гл. 23 КоАП РФ — субъектов административной юрисдикции, уполномоченных рассматривать дела об административных правонарушениях выбранных категорий.

Имитируют стадии осуществления производства:

возбуждение дела об административном правонарушении, составляют протокол об административном правонарушении, указывают в нем потерпевших, свидетелей, лицо, в отношении которого ведется производство и другие сведения, которые необходимо указывать в протоколе в соответствии со ст. 28.2 КоАП РФ;

рассмотрение дела и принятие постановления по делу, имитируют процесс рассмотрения дела в соответствии со ст. 29.7 КоАП РФ. Составляют постановление по делу об административном правонарушении в соответствии со ст. 29.10 КоАП РФ;

разыгрывают стадию обжалования принятого постановления в соответствии с гл. 30 КоАП РФ. Составляют решения по жалобе на постановление по делу об административном правонарушении в соответствии со ст. 30.7 КоАП РФ;

имитируют порядок исполнения конкретных видов административных наказаний в соответствии с гл. 32 КоАП РФ.

Оценочное средство 2 «Коллоквиум»

1. Найдите в Конституции РФ не менее пяти статей, где речь идет; об общественном управлении; о государственном управлении в широком смысле слова; об управлении в узком смысле слова, хотя сам термин «управление» при этом не используется.

2. Возникают ли в процессе деятельности органов законодательной власти, судебных органов, прокуратуры, банка управленческие отношения? Если да, то приведите соответствующие примеры.

3. Какое отношение административное право имеет к техническому и биологическому управлению? Ответ обоснуйте примерами нормативных актов, закрепляющих: а) биологические нормы и правила; б) технико-технологические нормы и правила.

4. Кто выступает в качестве субъекта государственного управления? Что может выступать в качестве объекта государственного управления? Из каких стадий состоит процесс государственного управления?

5. Сформулируйте цели и принципы административного права.

6. Раскройте связь административного права с другими отраслями права.

7. Охарактеризуйте предмет и функции науки административного права.

8. Раскройте методы проведения административно-правовых исследований.

9. Какие этапы в своем развитии прошла наука административного права?

10. Раскройте различия, взаимосвязь и соотношение понятий административного права как: отрасли права; науки; учебной дисциплины; науки управления.

11. Совпадают ли понятия «предмет административного права» и «предмет науки административного права»?

12. Являются ли тождественными понятия «административное право» и «административное законодательство»?

13. Методы административного права и методы административно-правового

регулирования — это одно и то же?

14. Назовите актуальные проблемы науки административного права.
15. Раскройте сущность административной политики государства.
16. Почему в Трудовом, Градостроительном, Жилищном, Воздушном кодексах РФ содержатся нормы административного права? Как можно объяснить наличие административно-правовых норм в основополагающих нормативных правовых актах других отраслей законодательства?

Оценочное средство 3 «Контрольная работа»

1. Сформулируйте понятие и особенности административно-правовых отношений.
2. Раскройте критерии классификации и виды административно-правовых отношений.
3. Назовите субъекты административно-правовых отношений.
4. Какова структура административно-правовых отношений? Охарактеризуйте основания возникновения, изменения, прекращения административно-правовых отношений.
5. Приведите юридические факты в административном праве.
6. Раскрывая особенности административно-правовых отношений, отмечено, что одной из сторон данных отношений всегда выступает орган исполнительной власти или его должностное лицо; они всегда возникают по инициативе субъекта исполнительной власти; носят вертикальный характер. Правильно ли это?
7. В семье писателя Иванова дочери Марине исполнилось 18 лет. У сына Иванова родился сын, его решили назвать Артемом. Приятельница Иванова была принята на работу в МВД России. Через месяц он развелся с женой. Дайте характеристику приведенным юридическим фактам и возникающим на их основе административно-правовым отношениям.
8. Гражданин обратился в суд с жалобой на своих соседей, которые в ночное время делали ремонт квартиры. Свое решение об обращении в суд он мотивировал наличием Кодекса административного судопроизводства РФ (КАС РФ). В нем установлено, что суды рассматривают и разрешают подведомственные им административные дела о защите нарушенных или оспариваемых прав, свобод и законных интересов граждан, возникающие из административных и иных публичных правоотношений. Судья отказалась принять жалобу ввиду того, что соседи гражданина не являются должностными лицами и в таком качестве не ущемляли его права и свободы. Тогда гражданин обратился в прокуратуру с жалобой на судью, которая тоже, по его мнению, нарушила его права.
Проанализируйте данные общественные отношения.
9. Приведите не менее трех примеров отношений, урегулированных нормами административного права, с вашим участием, с участием ваших знакомых либо прочитанных вами в периодической печати и т.д.
10. Проезжая в автобусе, инвалид войны потребовал, чтобы ему освободил место, предназначенное для инвалидов, занимающий это место другой инвалид. Аргументировал он свое требование тем обстоятельством, что сидящий пассажир не был участником войны, а потерял здоровье на производстве. Однако инвалид труда отказался выполнить это требование и попросил уступить место инвалиду войны молодого человека, сидящего сзади. Дайте оценку возникших общественных отношений.
11. Сформулируйте полномочия Президента РФ в сфере государственного управления.
12. Назовите понятие и характерные признаки деятельности органа исполнительной власти.
13. Перечислите критерии классификации органов исполнительной власти и их виды.
14. Каков порядок формирования Правительства РФ?
15. Перечислите полномочия Правительства в сфере экономики.
16. Раскройте структуру федеральных органов исполнительной власти.
17. Охарактеризуйте систему органов исполнительной власти субъектов РФ.
18. Может ли Президент РФ отменить приказ федерального министра? Обладает ли он

подобными полномочиями в отношении нормативных правовых актов, принимаемых главой субъекта РФ?

19. Какие из перечисленных организаций являются органами исполнительной власти: областная прокуратура, администрация государственного предприятия, орган внутренних дел, областная администрация, ректорат университета, федеральная служба, местная администрация, главное управление Федеральной службы безопасности РФ по субъекту РФ, научно-исследовательский институт?

20. Министерство здравоохранения и социального развития РФ было разделено на Министерство здравоохранения и Министерство труда и социальной защиты. Кто и каким актом произвел эту реорганизацию?

21. Входит ли в полномочия Правительства РФ изменение системы и структуры федеральных органов исполнительной власти?

22. Каков порядок назначения и освобождения от должности руководителей федеральных органов исполнительной власти?

23. Может ли Правительство РФ за неоднократное нарушение служебных обязанностей по представлению Администрации Президента РФ освободить от должности министра?

24. Какие из перечисленных органов являются федеральными органами исполнительной власти: Администрация Президента РФ, Управление делами Президента РФ, Главное управление специальных программ, Аппарат Счетной палаты РФ, Комиссия при Президенте РФ по вопросам развития авиации общего назначения.

25. В каких нормативных правовых актах закреплена система (аппарат) исполнительной государственной власти на уровне Российской Федерации и ее субъектов? Какие звенья выделяются в системе органов исполнительной власти на этих уровнях?

26. Установлено, что федеральные министерства не вправе осуществлять функции по контролю и надзору. Почему же МВД России осуществляет федеральный государственный надзор в области безопасности дорожного движения?

27. Составьте административную жалобу на действия сотрудника полиции по произвольной фабуле.

Оценочное средство 4 «Тест»

1. Отличительной чертой, отличающей административно-правовой метод регулирования от гражданско-правового, является:
 - а) юридическое неравенство субъектов;
 - б) договорной характер отношений субъектов;
 - в) судебный порядок защиты нарушенных прав субъектов;
 - г) юридическое равенство субъектов;
 - д) судебный и административный порядок защиты нарушенных прав субъектов.
2. Предметом административного права являются общественные отношения:
 - а) в сфере государственного управления;
 - б) в сфере исполнительной власти;
 - в) связанные с внутриорганизационной деятельностью любого органа государственной власти;
 - г) в сфере государственной контрольной деятельности;
 - д) все перечисленные отношения.
3. В структуру механизма административно-правового регулирования входят следующие элементы:
 - а) нормы административного права;
 - б) акты толкования норм административного права;
 - в) акты применения норм административного права;
 - г) административно-правовые отношения;
 - д) решения судебных органов;
 - е) все перечисленное.

4. Метод власти-подчинения — это:
- а) административно-правовые отношения, которые строятся на подчинении одного участника другому;
 - б) административно-правовые отношения, которые строятся на равенстве участников правоотношения;
 - в) административно-правовые отношения, которые строятся на позитивном удовлетворении прав и свобод физических и юридических лиц, находящихся в Российской Федерации;
 - г) административно-правовые отношения, которые строятся на негативном удовлетворении прав и свобод физических и юридических лиц, находящихся в Российской Федерации.
5. Укажите сущность методов административно-правового регулирования управленческих отношений:
- а) установление определенного порядка действий;
 - б) запрещение определенных действий;
 - в) предоставление возможности выбора одного из предусмотренных административно-правовой нормой вариантов должного поведения;
 - г) предоставление возможности совершать либо не совершать действия, предусмотренные административно-правовой нормой в условиях, определенных данной нормой;
 - д) в реорганизации управленческих действий.
6. Укажите элементы, из которых состоит система административного права:
- а) из субъектов управления и управляемых объектов, имеющих разный правовой статус;
 - б) из отдельных норм административного права, правовых институтов тесно связанных между собой, а также подотраслей международного права;
 - в) из отдельных норм административных права, правовых институтов и подотраслей права, тесно связанных между собой;
 - г) из физических и юридических лиц, норм административного права, институтов и подотраслей права, тесно связанных между собой.
7. Нормы права в административном праве РФ:
- а) устанавливают формы и методы государственного управления, способы обеспечения законности в государственном управлении;
 - б) определяют правовое положение граждан, органов местного самоуправления, общественных объединений и иных негосударственных формирований в сфере управления;
 - в) регулируют управленческие отношения в социально-политической, социально-культурной и экономической сферах;
 - в) регламентируют порядок образования органов исполнительной власти, их компетенцию, полномочия должностных лиц этих органов; взаимоотношения органов исполнительной власти с другими государственными органами, общественными объединениями, предприятиями и гражданами;
 - г) все перечисленное.
8. Методы административно-правового регулирования:
- а) императивные предписания, разрешения и запреты на совершение определенных действий;
 - б) формально-юридические и сравнительно-правовые методы;
 - в) убеждение и принуждение;
 - г) метод проб и ошибок;
 - д) метод поощрения.
9. Отрасль административного права — это:
- а) совокупность правовых норм, регулирующих общественные отношения, складывающиеся в сфере государственного управления;
 - б) учебная дисциплина, изучаемая в образовательных организациях;
 - в) система научных взглядов, знаний, теоретических положений об организации и осуществлении исполнительной власти;
 - г) общественные отношения, складывающиеся в сфере деятельности исполнительной власти;
 - д) правоотношения по поводу государственного управления.
10. Административное право — это отрасль:
- а) публичного права;
 - б) межотраслевого права;

- в) конституционного права;
 - г) частного права;
 - д) государственного права.
11. Административное право России сформировалось в результате:
- а) отпочкования от государственного права в XIX в.;
 - б) перехода от полицейского права к административному праву на рубеже XIX и XX вв.;
 - в) разделения государственного права на административное, конституционное и гражданское право в начале XX в.
12. Укажите сущность целей административного права:
- а) создание условий для эффективной деятельности исполнительной власти; защита граждан и общества от произвола органов исполнительной власти;
 - б) создание условий для эффективной деятельности исполнительной власти; обеспечение граждан, общественных объединений и предприятий возможностью реализации прав и свобод, осуществление которых связано с функционированием исполнительной власти; защита граждан и общества от произвола органов исполнительной власти;
 - в) защита граждан и общества от произвола органов исполнительной власти;
 - г) создание условий для эффективной деятельности исполнительной власти.
13. Предметом науки административного права является:
- а) система административно-правовых норм, регулирующих общественные отношения в сфере государственного управления;
 - б) общественные отношения в сфере государственного управления и совокупность административно-правовых норм, которые их регулируют;
 - в) система научных взглядов, знания, теоретических положений об организации и осуществлении исполнительной власти;
 - г) совокупность правовых норм, регулирующих правоотношения в сфере государственного управления.
14. Принципами административного права являются:
- а) эффективность;
 - б) законность;
 - в) гуманизм;
 - г) федерализм;
 - д) взаимная ответственность государства и личности;
 - е) государственное принуждение;
 - ж) все перечисленные.
15. Функции науки административного права:
- а) теоретическая;
 - б) прикладная;
 - в) воспитательная;
 - г) превентивная;
 - д) карательная;
 - е) все перечисленные.
16. В развитии науки административного права можно выделить следующие этапы:
- а) допетровский;
 - б) рубеж XIX и XX вв.;
 - в) дореволюционный;
 - г) советский;
 - д) современный;
 - е) все перечисленные.
17. Методы науки административного права:
- а) методы гносеологии (познания) — логические, формально-юридические;
 - б) запрет, дозволение, обязывание;
 - в) методы правового регулирования общественных отношений;
 - г) методы воздействия на сознание и поведение управляемых;
 - д) методы убеждения и принуждения.
18. Современная система отрасли административного права включает в себя:
- а) особенную часть;
 - б) административно-процессуальное право;

- в) административно-исполнительное право;
 - г) общую часть;
 - д) специальную часть.
19. Совокупность административно-правовых средств и методов регулирования, закрепляющих определенный круг прав и обязанностей субъектов, запретов и дозволений для них, — это:
- а) административный процесс;
 - б) административное правоотношение;
 - в) административно-правовой режим;
 - г) административно-правовая норма.
20. Одним из видов административных договоров является:
- а) договор найма жилого помещения;
 - б) трудовой договор;
 - в) договор купли-продажи;
 - г) контракт о прохождении государственной службы.
21. Формами реализации норм административного права являются:
- а) исполнение;
 - б) соблюдение;
 - в) использование;
 - г) выполнение;
 - д) применение;
 - е) все перечисленные.
22. Нормы административного права по воздействию во времени делятся на:
- а) постоянные и временные;
 - б) срочные и бессрочные;
 - в) срочные, бессрочные и временные;
 - г) все перечисленное.
23. Нормы административного права по форме предписаний делятся на:
- а) материальные и процессуальные;
 - б) обязывающие и запрещающие;
 - в) категорические (императивные), диспозитивные и рекомендательные;
 - д) все перечисленные.
24. Укажите норму административного права, которая определяет права и обязанности субъектов правоотношений:
- а) материальная;
 - б) процедурная;
 - в) разрешительная;
 - г) срочная;
 - д) рекомендательная.
25. Укажите норму административного права, которая закрепляет порядок, процедуры осуществления исполнительной власти:
- а) процессуальная;
 - б) процедурная;
 - в) материальная;
 - г) рекомендательная;
 - д) обязывающая.
26. Особенности структуры административно-правовых норм:
- а) многообразие видов санкций (административное пресечение, административное наказание, дисциплинарные взыскания);
 - б) отсутствие гипотезы;
 - в) нечетко выраженная диспозиция;
 - г) обязательное наличие санкции;
 - д) в диспозиции указаны только запреты на совершение определенных действий.
27. Отношения, складывающиеся при межотраслевом управлении, относятся к:
- а) горизонтальным и вертикальным в равной степени;
 - б) чаще к вертикальным, чем горизонтальным;

- в) горизонтальным;
 - г) вертикальным.
28. Административно-правовые отношения по юридическому характеру взаимодействия их участников делятся на:
- а) материальные и процессуальные;
 - б) обязывающие и запрещающие;
 - в) вертикальные и горизонтальные;
 - г) все перечисленные.
29. Особенности административно-правовых отношений, отличающие их от других видов правоотношений;
- а) права и обязанности сторон связаны с деятельностью государственной администрации;
 - б) одной из сторон отношений всегда выступает субъект государственной администрации, наделенный государственно-властными полномочиями;
 - в) разрешение споров между сторонами может осуществляться только во внесудебном порядке;
 - г) как правило, эти правоотношения являются власти-отношениями, где отсутствует равенство сторон;
 - д) возникают в сфере государственного управления, носят публичный характер;
 - е) могут возникать вопреки желанию и согласию другой стороны;
 - ж) все перечисленное.

Оценочное средство 5 «Эссе»

1. Сформулируйте особенности норм административного права.
2. Раскройте критерии классификации норм административного права.
3. Назовите основные формы реализации норм административного права.
4. Охарактеризуйте систему источников норм административного права.
5. Назовите особенности системы источников норм административного права.
6. В чем заключается сущность императивности административно-правовых норм и как она проявляется?
7. Найдите в Федеральном законе от 29 декабря 2012 г. № 273-ФЗ «Об образовании» материальные, процессуальные, обязывающие, запрещающие, уполномочивающие, стимулирующие, рекомендательные и дозвоительные административно-правовые нормы.
8. Городская дума приняла решение о закрытии на территории области негосударственных образовательных организаций. Какие правовые нормы были при этом нарушены?
9. Ректор государственного университета своим приказом изменил состав государственной аттестационной комиссии юридического факультета университета. Правомерен ли приказ ректора университета?
10. Каков порядок опубликования и вступления в силу федеральных законов, указов Президента РФ, постановлений Правительства РФ?
11. Приведите пять примеров конституционно-правовых норм, которые одновременно являются и нормами административного права.
12. Какие вы знаете федеральные конституционные законы и кодексы, являющиеся источниками административного права?
13. Сформулируйте понятие и предмет регулирования административного права.
14. Назовите особенности административного права как отрасли права.
15. Раскройте правовые институты общей части административного права
16. Охарактеризуйте метод административного права.
17. Назовите правовые институты особенной части административного права.
18. Подумайте, какие отношения в образовательной организации, на предприятии составляют предмет административного права.
19. Сравните методы правового регулирования административного права с методами правового регулирования гражданского, конституционного и уголовного права.
20. На имя директора техникума поступили: заявление от выпускницы средней

школы с просьбой допустить ее к вступительным экзаменам в техникум; заявление от начальника учебного отдела этого техникума о предоставлении ему отпуска; приказ из департамента образования мэрии об утверждении новой структуры техникума; предписание инспектора Государственного пожарного надзора об устранении в здании техникума нарушений правил противопожарной безопасности.

Какими нормами должен руководствоваться директор техникума при принятии по этим документам решений?

21. В системе административного права как отрасли права и учебной дисциплине выделяют общую и особенную части. Укажите, какие признаки (критерии) положены в основу такого деления?

22. Назовите жизненные ситуации, в которых председатель какого-либо суда, Председатель Центральной избирательной комиссии РФ и ректор института выступали бы субъектами организационных, внутриорганизационных и контрольно-организационных отношений, являющихся предметом административного права.

Оценочное средство 6 «Реферат»

1. Понятие и основные черты государственного управления.
2. Таможенная служба в Российской Федерации.
3. Общая характеристика мер административного предупреждения.
4. Содержание и система органов управления в области иностранных дел.
5. Общая характеристика мер административного пресечения.
6. Содержание и органы управления в области охраны общественного порядка.
7. Стадии производства по делам об административных правонарушениях.
8. Обстоятельства, исключающие производство по делу об административном правонарушении.
9. Принуждение как метод государственного управления.
10. Понятие и виды сфер и отраслей управленческой деятельности.
11. Сроки и порядок исполнения постановления о наложении штрафа.
12. Административно-правовое положение иностранных граждан и лиц без гражданства.
13. Порядок изъятия вещей и документов.
14. Принудительное исполнение постановления о наложении штрафа.
15. Сущность механизма административно-правового регулирования.
16. Понятие и основные признаки административно-правовых актов управления.
17. Субъекты административного процесса.
18. Сущность и принципы обеспечения безопасности.
19. Сроки исполнения административного наказания.
20. Виды процессуальных документов, составляемых в процессе производства по делам об административных правонарушениях.
21. Источники административного права.
22. Общая характеристика мер административного принуждения.
23. Основание и порядок сокращения срока лишения специального права.
24. Сущность и субъекты межотраслевого государственного управления.
25. Органы и должностные лица, уполномоченные рассматривать дела об административных правонарушениях.
26. Основные признаки административного правонарушения.
27. Понятие административно-правовой нормы и ее структура. Классификация административно-правовых норм.
28. Общая характеристика мер обеспечения производства по делам об административных правонарушениях.
29. Отсрочка исполнения постановления о наложении административного наказания.
30. Сущность и виды административного принуждения.

31. Обстоятельства, смягчающие ответственность за административные правонарушения.
32. Исполнение постановления об изъятии предмета, явившегося орудием совершения или непосредственным объектом административного правонарушения.
33. Административно-правовые отношения и их виды.
34. Понятие и сущность административных наказаний.
35. Участники производства по делам об административных правонарушениях, их административно-процессуальный статус.
36. Способы обеспечения законности и дисциплины в государственном управлении.
37. Обстоятельства, отягчающие ответственность за административное правонарушение.
38. Прокурорский надзор за исполнением законов в процессе производства по делам об административных правонарушениях.
39. Понятие и виды субъектов административного права.
40. Государственный контроль (понятие, виды, общая характеристика).
41. Виды мер административного пресечения, направленных на получение доказательств по делам об административных правонарушениях.
Административная правоспособность (общая характеристика).
42. Принципы и стадии административного процесса.
43. Производство по предложениям, заявлениям и жалобам граждан.
44. Предупреждение как мера наказания.
45. Протокол об административном правонарушении (основные реквизиты).
46. Сущность и гарантии обеспечения законности и дисциплины в государственном управлении.
47. Административная дееспособность.
48. Административно-правовой режим чрезвычайного положения.
49. Исполнение постановления об административном аресте. Меры административно-процессуального обеспечения, применяемые в процессе производства по делам об административных правонарушениях.
50. Классификация административных правонарушений.
51. Права граждан в сфере осуществления государственной исполнительной власти.
52. Классификация административно-правовых актов управления.
53. Административные производства и их виды.
54. Система безопасности и ее основные функции.
55. Личный досмотр и досмотр вещей и товаров.
56. Органы внутренних дел как субъекты административного процесса.
57. Понятие и виды органов исполнительной власти.
58. Методы государственного управления, их классификация.
59. Производство по делам о поощрении.
60. Сущность и принципы обеспечения безопасности.
61. Административное задержание. Органы, правомочные осуществлять административное задержание.
62. Основания и порядок административного задержания.
63. Система органов исполнительной власти, их правовая характеристика.
64. Формы государственного управления. Их классификация.
65. Порядок исполнения постановления о конфискации предмета, явившегося орудием совершения или непосредственным объектом административного правонарушения.
66. Основные положения исполнения постановления о наложении административного наказания.
67. Понятие административного правонарушения и административной ответственности.

68. Порядок и сроки обжалования и опротестования постановления по делу об административном правонарушении.
69. Полномочия Президента Российской Федерации в сфере исполнительной власти.
70. Особенности административно-правового статуса государственных предприятий, учреждений, организаций.
71. Возбуждение и рассмотрение дела об административном правонарушении.
72. Административно-правовой статус государственных предприятий и учреждений.
73. Порядок наложения административного наказания.
74. Порядок обжалования административного задержания, досмотра и изъятия документов и вещей.
75. Понятие и общая характеристика государственной службы.
76. Административно-правовой статус государственных предприятий и учреждений.
77. Порядок исполнения постановления о лишении права управления транспортным средством.
78. Административные правонарушения, посягающие на общественный порядок (общая характеристика).
79. Требования, предъявляемые к актам управления.
80. Случаи прекращения исполнения постановления о наложении административного наказания.
81. Классификация государственных служащих.
82. Права и обязанности государственных служащих.
83. Наложение административного наказания без составления протокола.
84. Совершение административного правонарушения умышленно или по неосторожности.
85. Основные и дополнительные меры административных наказаний.
86. Методы осуществления государственной исполнительной власти.

государственное автономное профессиональное образовательное учреждение
Архангельской области
«Вельский сельскохозяйственный техникум имени Г. И. Шибанова»
(ГАПОУ Архангельской области «ВСТ»)

УТВЕРЖДАЮ

зам. директора по учебной работе

_____ С.Н. Рохина

« ____ » _____ 20 ____ г.

ФОНДЫ ОЦЕНОЧНЫХ СРЕДСТВ
ПО УЧЕБНОЙ ДИСЦИПЛИНЫ
ОП.04 ГРАЖДАНСКОЕ ПРАВО И ГРАЖДАНСКИЙ ПРОЦЕСС

Вельск 2023

Контрольно - оценочные средства разработаны на основе Федерального государственного образовательного стандарта среднего профессионального образования по специальности 40.02.02 Правоохранительная деятельность, утвержденного приказом Министерства образования и науки Российской Федерации от 12 мая 2014 г. № 509 и рабочей программы учебной дисциплины ОП.04 Гражданское право и гражданский процесс

Разработчик: преподаватель Брюховецкий А.А.

Контрольно - оценочные средства рассмотрены и одобрены на заседании МЦК

—

Протокол № _____

Председатель МЦК _____

Оглавление

Паспорт фонда контрольно-оценочных средств	4
Критерии оценивания.....	4
Примерный перечень оценочных средств.....	6
Оценочное средство 1 «Кейс-задачи»	8
Оценочное средство 2 «Вопросы для подготовки рефератов, презентаций (индивидуальных проектов (презентаций)), выступлений на практических (семинарских) занятиях (докладов)»	13
Оценочное средство 3 «Задания для контрольной работы»	16
Оценочное средство 4 «Тестовые задания».....	18
Оценочное средство 5 «Темы для подготовки эссе»	61
Оценочное средство 5 «Деловая игра».....	63
Оценочное средство 6 «Экзаменационные вопросы (вопросы к зачету)».....	66

Паспорт фонда контрольно-оценочных средств

№	Контролируемые разделы, темы, модули	Код контролируемой компетенции	Наименование оценочного средства
1	Раздел I. Общие положения	ОК 1; ОК 2; ОК 3; ОК 4; ОК 5; ОК 6; ОК 7; ОК 9.	Подготовка рефератов; коллоквиум; тестирование; подготовка эссе.
2	Раздел II. Особенная часть	ПК 2.1; ПК 2.2.	Подготовка рефератов; коллоквиум; тестирование; подготовка эссе.

Критерии оценивания

Оценка **«отлично»** выставляется, если студент дает полный и правильный ответ на поставленные и дополнительные (если в таковых была необходимость) вопросы:

- обнаруживает всестороннее системное и глубокое знание материала;
 - обстоятельно раскрывает соответствующие теоретические положения;
 - демонстрирует знание современной учебной и научной литературы;
 - владеет понятийным аппаратом;
 - демонстрирует способность к анализу и сопоставлению различных подходов к решению заявленной проблематики;
 - подтверждает теоретические постулаты примерами из юридической практики; способен творчески применять знание теории к решению профессиональных задач;
 - имеет собственную оценочную позицию и умеет аргументировано и убедительно ее раскрыть;
- четко излагает материал в логической последовательности.

Оценка **«хорошо»** выставляется, если студент дает ответ, отличающийся меньшей обстоятельностью и глубиной изложения:

- обнаруживает при этом твердое знание материала;
- допускает несущественные ошибки и неточности в изложении теоретического материала; исправленные после дополнительного вопроса;
- опирается при построении ответа только на обязательную литературу;
- подтверждает теоретические постулаты отдельными примерами из юридической практики;
- способен применять знание теории к решению задач профессионального характера;
- наблюдается незначительное нарушение логики изложения материала.

Оценка **«удовлетворительно»** выставляется, если студент в основном знает программный материал в объеме, необходимом для предстоящей работы по профессии, но ответ, отличается недостаточной полнотой и обстоятельностью изложения:

- допускает существенные ошибки и неточности в изложении

теоретического материала;

- в целом усвоил основную литературу;
- обнаруживает неумение применять государственно-правовые принципы, закономерности и категории для объяснения конкретных фактов и явлений;
- требуется помощь со стороны (путем наводящих вопросов, небольших разъяснений и т.п.);
- испытывает существенные трудности при определении собственной оценочной позиции;
- наблюдается нарушение логики изложения материала.

Оценка «неудовлетворительно» выставляется, если студент обнаруживает незнание или непонимание большей или наиболее существенной части содержания учебного материала:

- не способен применять знание теории к решению задач профессионального характера;
- не умеет определить собственную оценочную позицию;
- допускает грубое нарушение логики изложения материала.
- допускает принципиальные ошибки в ответе на вопросы;
- не может исправить ошибки с помощью наводящих вопросов;

Критерии оценки:

Зачет проставляется, если студент дает полный и правильный ответ на поставленные и дополнительные (если в таковых была необходимость) вопросы:

- обнаруживает всестороннее системное и глубокое знание материала;
 - обстоятельно раскрывает соответствующие теоретические положения;
 - демонстрирует знание современной учебной и научной литературы;
 - владеет понятийным аппаратом;
 - демонстрирует способность к анализу и сопоставлению различных подходов к решению заявленной проблематики;
 - подтверждает теоретические постулаты примерами из юридической практики; способен творчески применять знание теории к решению профессиональных задач;
 - имеет собственную оценочную позицию и умеет аргументировано и убедительно ее раскрыть;
- четко излагает материал в логической последовательности.

Незачет выставляется, если студент обнаруживает незнание или непонимание большей или наиболее существенной части содержания учебного материала:

- не способен применять знание теории к решению задач профессионального характера;
- не умеет определить собственную оценочную позицию;
- допускает грубое нарушение логики изложения материала.
- допускает принципиальные ошибки в ответе на вопросы;
- не может исправить ошибки с помощью наводящих вопросов;

Примерный перечень оценочных средств

№	Наименование оценочного средства ¹	Краткая характеристика оценочного средства	Представление оценочного средства в фонде
1	2	3	4
1	Деловая и/или ролевая игра	Совместная деятельность группы обучающихся и педагогического работника под управлением педагогического работника с целью решения учебных и профессионально-ориентированных задач путем игрового моделирования реальной проблемной ситуации. Позволяет оценивать умение анализировать и решать типичные ситуационные проблемы в области конституционного права	Тема (проблема) концепция роли и ожидаемый результат по каждой игре
2	Коллоквиум	Средства контроля усвоения учебного материала, темы, раздела или разделов дисциплины, организованное как учебное занятие в виде собеседования педагогического работника со студентами	Вопросы по темам / разделам дисциплины
3	Контрольная работа	Средство проверки умений применять полученные знания для решения задач определенного типа	Комплект контрольных заданий по вариантам
4	Тест	Система стандартизированных заданий, позволяющая автоматизировать процедуру измерения уровня знаний и умений обучающегося	Фонд тестовых заданий
5	Эссе	Средство, позволяющее оценить умение обучающегося письменно излагать суть поставленной проблемы, самостоятельно проводить анализ этой проблемы с использованием концепций и аналитического инструментария соответствующей дисциплины, делать выводы, обобщающие авторскую позицию по поставленной проблеме.	Перечень проблемных вопросов для подготовки эссе
6	Реферат	Представляет собой краткое изложение в письменном виде полученных результатов теоретического анализа определенной научной (учебно-исследовательской) темы, где автор раскрывает суть исследуемой проблемы, приводит выводы, полученные в результате учебно-исследовательской деятельности	Темы рефератов
7	Кейс-задача	Проблемное задание, в котором обучающемуся предлагают осмыслить реальную профессионально-ориентированную ситуацию, необходимую для	Задания для решения кейс-задачи
8	Круглый стол, дискуссия, полемика, диспут	Оценочные средства, позволяющие включить обучающихся в процесс обсуждения спорного вопроса проблемы, и оценить их умение аргументировать их собственную точку зрения	Перечень дискуссионных тем
9	Портфолио	Целевая подборка работ студента, раскрывающая его индивидуальные образовательные достижения в одной или нескольких учебных дисциплинах	Структура портфолио
10	Рабочая тетрадь	Дидактический комплекс, предназначенный для самостоятельной работы обучающегося и	Образец рабочей тетради

¹ В таблице представлены наиболее распространенные оценочные средства, отдельные из которых применяются в рамках курса «Уголовный процесс»

		позволяющий оценивать уровень усвоения им изученного материала	
11	Проект	Конечный результат, получаемый в результате планирования и выполнения комплекса учебных и исследовательских заданий. Позволяет оценить умения обучающихся самостоятельно конструировать свои знания в процессе решения практических задач и проблем ориентироваться в информационном пространстве и уровень сформированное аналитических исследовательских навыков, навыков практического характера	Темы групповых и/или индивидуальных проектов
12	Расчетно-графическая работа	Средство оценивания умений применять обучающимся полученные знания по заранее определенной методике для решения задач или заданий по модулю или учебной дисциплине	Комплект заданий для выполнения расчетно-графической работы
13	Задачи и задания различного уровня	Различают задачи и задания следующего вида: А) репродуктивного уровня позволяющие оценивать и диагностировать знание фактического материала (базовые понятия алгоритмы факты) и умение правильно использовать специальные термины и понятия узнавание объектов изучения в рамках определенного раздела дисциплины Б) реконструктивного уровня позволяющие оценивать и диагностировать умения синтезировать анализировать обобщать фактический и теоретический материал с формулированием конкретных выводов, установлением причинно-следственных связей В) творческого уровня позволяющие оценивать и диагностировать умения интегрировать знания	Комплект разноуровневых задач и заданий

Оценочное средство 1 «Кейс-задачи»

Задача № 1

Районная налоговая инспекция обратилась в арбитражный суд Энской области с иском к Субботину А.П. — предпринимателю, занимающемуся индивидуальной предпринимательской деятельностью без регистрации в качестве юридического лица.

В исковом заявлении налоговая инспекция сослалась на то, что Субботин А.П. как предприниматель в течение 2015 г. не уплатил налога в сумме 75 тыс. руб. В судебное заседание арбитражного суда Субботин А.П. не явился, но был надлежащим образом извещен о месте и времени заседания.

Арбитражный суд вынес заочное решение, сославшись на гл. 22 ГПК РФ и, в частности, на ст. 233 ГПК РФ, которая предоставляет право суду в случае неявки в судебное заседание ответчика, извещенного о времени и месте судебного заседания, вынести заочное решение.

Правильно ли применены нормы гражданского процессуального права в изложенной ситуации? Расскажите о предмете регулирования норм гражданского процессуального права и норм арбитражного процессуального права.

Задача № 2

Граждане Рашитова Р.С. и Терехина П.В. проживали в г. Уральске Республики Казахстан. В июне 2014 г. между ними был заключен договор займа денег, по которому Рашитова Р.С. передала в долг Терехиной П.В. 200 тыс. тенге (денежная единица Казахстана) сроком на один год, т.е. до 20 июня 2015 г. В течение 2015 г. и кредитор Рашитова Р.С., и должник Терехина П.В. переехали на постоянное место жительства в г. Балашов Саратовской области. В связи с тем, что Терехина П.В. не возвратила долг, Рашитова Р.С. в октябре 2015 г. предъявила иск в Балашовском районном суде о взыскании долга.

Районный суд рассмотрел это дело, применил нормы ГК Республики Казахстан и руководствовался при рассмотрении и разрешении спора нормами ГПК Республики Казахстан, поскольку правоотношения между сторонами возникли на территории данного государства.

Как применяются нормы гражданского процессуального права в пространстве и во времени? Дайте сравнение правил применения норм материального и процессуального права в пространстве. Правильно ли поступил суд?

Последний допуская обращение с исковыми заявлениями в устной форме.

Представьте, что вы работаете судьей. Какое разъяснение процессуального права и обязанности истцу Веселову И.Ф. должен дать судья?

Задача № 3

Районный суд, рассматривая дело по иску Петрова А.Г. к Иванову П.С. о взыскании долга по договору займа, объявил перерыв на более позднее время того же дня для того, чтобы истец представил в суд подлинную письменную

расписку ответчика.

Поскольку на данный день было назначено рассмотрение и других дел, суд в течение объявленного перерыва рассмотрел дело о восстановлении на работе, по которому вынес решение.

После этого суд продолжил судебное заседание по первому делу о взыскании долга по договору займа, поскольку истец представил подлинную расписку ответчика.

Были ли судом нарушены принципы гражданского процессуального права?

Задача № 4

Районный судья единолично рассматривал гражданское дело о признании договора купли-продажи двухкомнатной квартиры общей площадью 43,2 кв. м недействительным.

В судебном заседании истец Акиншин С.П. заявил ходатайство об отложении дела на другой день и время разбирательства, но в коллегиальном составе суда. В обоснование своего ходатайства истец сослался на то, что для него решение суда имеет исключительно важное значение, тогда как одному судье трудно разобраться в законности договора купли-продажи квартиры.

Судья, внимательно выслушав ходатайство истца, заявил, что он опытный судья и заслушал за последние два года несколько десятков аналогичных дел. Ему нетрудно разобраться и в этом деле и вынести правильное решение.

Судебное заседание было продолжено, процесс проводился одним судьей. В результате судебного разбирательства было вынесено решение, которым истцу в удовлетворении иска отказано.

Расскажите о составе судов, рассматривающих дела по первой и второй инстанциям.

Задача № 5

В районном суде под председательством судьи Магомедова Г.К. слушалось гражданское дело по иску водителя Османова М.А. о восстановлении на работе.

В судебном заседании истец Османова М.А. заявил ходатайство об отложении дела и переводе ему с русского на татарский язык докладных записок начальника колонны, явившихся основанием для издания приказа об увольнении. Османова М.А. пояснил, что проживает в селе, в котором большинство жителей составляет татарское население. Он лучше понимает содержание документов на татарском языке, чем на русском. Представитель ответчика возразил против удовлетворения ходатайства, полагая, что его удовлетворение только помешает правильному разрешению дела, поскольку все работники предприятия общаются на русском языке.

Суд удалился для обсуждения ходатайства.

Какое определение вынесли бы вы, являясь судьей?

Задача № 6

Ярцевский районный суд Смоленской области по исковому заявлению

Кочина П.С. вынес решение о расторжении брака с Кочиной М.И. Никаких других требований не было заявлено в данном гражданском деле.

Спустя два месяца после вынесения решения о расторжении брака в суд обратилась Кочина М.И. с иском о взыскании алиментов с ответчика Кочина П.С. на двоих детей, поскольку Кочин П.С. нарушил обещание добровольно их содержать. Кочин П.С. возражал против рассмотрения дела о взыскании алиментов в суде на том основании, что между ним и бывшей супругой было заключено письменное соглашение о передаче спора в третейский суд.

Выслушав стороны, ознакомившись с письменным соглашением сторон, судья отказал в принятии заявления о взыскании алиментов.

Оцените действия сторон и судьи с точки зрения принципов гражданского процессуального права.

№ 5 В районном суде слушалось дело по иску Потапова П.С. к Петелину С.С. о взыскании 60 тыс. руб. — ущерба, связанного с повреждением автомашины «Волга», причиненного автомобильной аварией.

Ответчик Петелин С.С. иска не признал, утверждая, что не виновен в аварии. Во время произошедшего случая дорога была покрыта льдом, и столкновение автомашин произошло в связи с непреодолимой силой.

Истец Потапов П.С. заявил ходатайство об отложении гражданского дела и об истребовании материалов уголовного дела, которое в свое время было возбуждено, но прекращено.

Судья Бубнов С.П. вынес определение об отложении дела на другую дату и время, но в истребовании уголовного дела отказал, указав в определении, что в соответствии с принципом состязательности каждая сторона должна доказать факты, на которые ссылается. В связи с этим истец должен представить материалы из уголовного дела.

Расскажите о принципе состязательности и его содержании. Как правильно поступать сторонам и судье в изложенной ситуации?

Задача № 7

В судебном заседании слушалось дело особого производства об усыновлении ребенка.

Во время процесса по делу в зал заседания вошел корреспондент областного телерадиовещания с видеокамерой и начал производить съемку судебного заседания. Председательствующий по делу спросил у него, на каком основании производится видеосъемка. Корреспондент ответил, что имеет задание телестудии произвести видеосъемку некоторых фрагментов процесса для демонстрации телезрителям репортажа о гражданских делах об усыновлении.

Председательствующий по делу судья Иванов А.И. запретил видеосъемку и удалил журналиста из зала судебного заседания. Тот в свою очередь заявил, что будет жаловаться в вышестоящие судебные инстанции на бюрократизм судьи Иванова А.И.

Расскажите о принципе гласности в гражданском процессе и дайте анализ действий судьи и журналиста.

Задача № 8

Супруги Холодовы А.В. и М.Н. обратились в суд с иском о расторжении брака. Исковое заявление было подписано обоими супругами.

В исковом заявлении было указано, что одним из оснований для предъявления иска является то обстоятельство, что каждый из супругов создал вторую семью и в настоящее время они проживают отдельно, каждый на жилой площади своих фактических супругов.

Помимо требования о расторжении брака в исковом заявлении содержалась просьба о разделе совместно нажитого имущества, в состав которого входила и приватизированная квартира.

При подготовке дела к рассмотрению судья выяснил, что в составе имущества, подлежащего разделу, имеется указание на холодильник и стереосистему, которые временно находились в квартире и принадлежали сестре Холодовой М.Н. — Проскуриной Л.Н., которая, однако, не знала о том, что в производстве суда находится дело о расторжении брака Холодовых.

Что касается детей Холодовых — дочери Надежды 9 лет и сына Сергея 11 лет, то родители указали, что ими достигнута договоренность о том, с кем они будут проживать после расторжения брака их родителей.

Однако до рассмотрения дела по существу в суд поступило заявление от сына, в котором он просил суд удовлетворить его просьбу о том, чтобы вопрос о месте проживания его и сестры после расторжения брака родителей был решен при рассмотрении дела в суде.

Определите процессуальное положение лиц, участвующих в данном деле.

Задача № 9

Максимов обратился в суд с иском о возмещении ущерба, причиненного повреждением здоровья в результате дорожно-транспортного происшествия.

В качестве ответчика он просил привлечь Лебедева, управлявшего автомашиной в момент аварии.

Ответчик при рассмотрении дела пояснил, что в момент аварии он управлял автомашиной по доверенности. Автомашина принадлежала Романову.

Однако в процессе рассмотрения дела выяснилось, что срок доверенности истек. Автомашина была взята Лебедевым из гаража самовольно.

Как должен поступить суд? Определите процессуальное положение участников процесса?

Задача № 10

Подростки Леонов (16 лет), Сергеев (14 лет) и Абрамов (11 лет) ночью пасли табун лошадей.

В темноте одна из лошадей оказалась на шоссе. В это время проезжал Липочкин на мотоцикле.

Поскольку лошадь была стреножена, она не успела освободить проезжую часть шоссе. Липочкин мотоциклом наехал на лошадь, получил увечье, а также сломал мотоцикл.

Организация, которой принадлежал табун лошадей, предъявила иск к подросткам и к владельцу мотоцикла о взыскании стоимости погибшего животного.

В процессе рассмотрения дела в суде выяснилось, что мотоцикл был взят Липочкиным самовольно из гаража садоводческого кооператива.

Определите состав лиц, участвующих в деле. Кто является надлежащим ответчиком?

Задача № 11

Супруги Красновы, работающие в музыкальном училище в качестве преподавателей по классу фортепиано, обратились к директору училища с просьбой предоставить в их временное пользование фортепиано.

Свою просьбу они обосновали тем, что в период ремонта в училище им трудно проводить занятия с учениками.

После окончания капитального ремонта директор обратился к Красновым с просьбой о возврате музыкального инструмента и о возобновлении занятий в здании училища. Однако преподаватель по классу фортепиано Краснова заявила, что в настоящее время инструмент находится на хранении у их общих знакомых Угольниковых, куда ее муж отвез фортепиано после того, как он предъявил иск о расторжении брака, а она предъявила к нему требование о разделе общего имущества.

Директор музыкального училища от своего имени предъявил иск к супругам о возврате инструмента.

Определите процессуальное положение лиц, участвующих в деле. В качестве кого должен участвовать в процессе директор училища?

Оценочное средство 2 «Вопросы для подготовки рефератов, презентаций (индивидуальных проектов (презентаций)), выступлений на практических (семинарских) занятиях (докладов)»

1. Роль правосудия по гражданским делам в реализации концепции правового государства и конституционного права на судебную защиту.
2. Устройство судебной системы России.
3. Характеристика гражданского процессуального права как отрасли российского права.
4. Предмет и метод гражданского процессуального права.
5. Нормы гражданского процессуального права, их система.
6. Виды гражданского судопроизводства.
7. Источники гражданского процессуального права: Конституция РФ как источник гражданского процессуального права; Гражданский процессуальный кодекс РФ 2002 г.; иные федеральные законы; процессуальные нормы в материальном праве; международные договоры как источники процессуального права.
8. Действие норм гражданского процессуального права во времени и пространстве.
9. Понятие сторон, их процессуальные права и обязанности.
10. Процессуальное соучастие и его виды.
11. Замена ненадлежащего ответчика
12. Процессуальное правопреемство.
13. Понятие и виды третьих лиц в гражданском процессе
14. Предмет и метод гражданского права.
15. Понятие и значение принципов гражданского права. Функции гражданского права.
16. Понятие системы гражданского законодательства, его источники.
17. Гражданский кодекс РФ как источник гражданского права.
18. Действие гражданского законодательства во времени, пространстве и по кругу лиц.
19. Понятие, признаки и виды гражданских правоотношений.
20. Субъекты гражданского права. Правоспособность физического лица.
21. Дееспособность физических лиц. Условия ее реализации.
22. Понятие, признаки и виды юридических лиц.
23. Понятие и способы образования юридического лица. Процедура создания юридического лица.
24. Понятие реорганизации и ее виды.
25. Ликвидация юридического лица. Порядок удовлетворения требований кредиторов.
26. Понятие и виды объектов гражданского права.
27. Понятие вещи. Классификация вещей.
28. Деньги и ценные бумаги как объекты гражданско-правовых отношений.
29. Основания возникновения гражданских правоотношений.
30. Понятие сделки. Ее признаки. Условия действительности сделки.
31. Виды сделок.

32. Понятие формы сделки. Ее юридическое значение. Понятие и значение государственной регистрации сделки.
33. Недействительные сделки и их виды.
34. Последствие признания сделки недействительной.
35. Осуществление гражданских прав и исполнение обязанностей. Принципы осуществления гражданских прав и исполнения обязанностей.
36. Понятие и виды представительства.
37. Понятие и виды доверенности.
38. Понятие и формы способы защиты гражданских прав.
39. Понятие и виды сроков в гражданском праве.
40. Порядок исчисления сроков в гражданском праве.
41. Понятие, значение и виды сроков исковой давности.
42. Приостановление, перерыв и восстановление сроков исковой давности.
43. Понятие и содержание права собственности.
44. Формы и виды права собственности.
45. Основания возникновения и прекращения права собственности.
46. Вещно-правовые способы защиты гражданских прав.
47. Понятие обязательства. Система обязательств.
48. Понятие и принципы исполнения обязательств.
49. Множественность лиц в обязательстве.
50. Перемена лиц в обязательстве. Участие третьих лиц в обязательстве.
51. Предмет и срок исполнения обязательств.
52. Способ и место исполнения обязательств.
53. Понятие и значение способов обеспечения исполнения обязательств.
54. Неустойка.
55. Залог.
56. Удержание. Поручительство. Задаток.
57. Банковская гарантия.
58. Прекращение обязательств.
59. Понятие и виды договоров.
60. Общий порядок заключения договоров.
61. Изменение и расторжение договора.
62. Понятие, формы и виды гражданско-правовой ответственности.
63. Основания наступления и условия освобождения от гражданско-правовой ответственности.
64. Понятие и общая характеристика договора купли-продажи.
65. Элементы договора купли-продажи.
66. Содержание договора купли-продажи.
67. Понятие, значение и форма договора розничной купли-продажи.
68. Права и обязанности сторон по договору розничной купли-продажи.
69. Ответственность за неисполнение или ненадлежащее исполнение договора розничной купли-продажи.
70. Понятие и элементы договора поставки.
71. Содержание договора поставки. Ответственность сторон по договору поставки.
- 72.

73. Понятие, виды, элементы договора энергоснабжения.
74. Содержание и ответственность по договору энергоснабжения.
75. Понятие и элементы договора продажи недвижимости.
76. Права и обязанности сторон по договору продажи недвижимости.
77. Понятие и элементы договора аренды.
78. Содержание договора аренды.
79. Отдельные виды договоров аренды.
80. Понятие и элементы договора строительного подряда.
81. Порядок заключения договора строительного подряда.
82. Содержание договора строительного подряда.
83. Понятие договора перевозки груза, его особенности и виды.
84. Права и обязанности сторон по договору перевозки груза.
85. Ответственность участников договора перевозки груза.
86. Понятие, элементы и содержание договора займа.
87. Кредитный договор.
88. Общие положения о договоре страхования.
89. Имущественное страхование.
90. Обязательное страхование.
91. Понятие и признаки обязательств вследствие причинения вреда.
92. Ответственность за вред, причиненный жизни и здоровью.
93. Ответственность за вред, причиненный источником повышенной опасности.
94. Обязательства из неосновательного обогащения.
95. Понятие и основания открытия наследства.
96. Время и место открытия наследства.
97. Наследование по завещанию.
98. Понятие, содержание и виды завещания.
99. Отмена и изменение завещания.
100. Очередность призвания наследников к наследованию по завещанию.
101. Принятие наследства и отказ от него.
102. Приращение наследственных долей.
103. Охрана наследства.
104. Ответственность наследников по долгам наследодателей.

Оценочное средство 3 «Задания для контрольной работы» ВАРИАНТ № 1

Задание №1. Решите задачи.

Задача №1.

Стеблина С. А. обратилась в суд с заявлением о признании ее супруга Стеблина П. С. недееспособным вследствие его психического расстройства. Для подтверждения обстоятельств, свидетельствующих о том, что Стеблин не может понимать значения своих действий и руководить ими, заявительница ходатайствовала о вызове в суд врача психоневрологического учреждения, в течение нескольких лет лечившего пациента, а также соседей по дому, которые могут подтвердить, что у ее супруга имеются очевидные отклонения от общепринятых норм поведения. Кроме того, заявительница представила в суд заключение эксперта, составленное по результатам проведенной в отношении Стеблина П. С. судебно-психиатрической экспертизы в связи с ранее рассмотренным делом о признании недействительной совершенной им сделки, содержащее сведения о том, что последний в момент ее заключения находился в состоянии психического расстройства.

Исследовав материалы дела и основываясь на имеющихся доказательствах, судья вынес решение о признании Стеблина П. С. недееспособным.

Правильно ли применена судьей норма о допустимости доказательств в данном деле? Правомерны ли действия суда?

Задача №2.

Семенова узнала о том, что месяц назад судом был удовлетворен иск к ее бывшему мужу о взыскании алиментов на ребенка от второго брака. Суд не привлекал ее к участию в деле, хотя решение влечет для нее отрицательные последствия в виде уменьшения размера алиментов, взыскиваемых с Семенова на ее детей.

Как может Семенова защитить свои права? В качестве кого суду следовало привлечь к участию в деле Семенову? Какие права и обязанности имела бы Семенова в случае привлечения ее к участию в деле?

Задание № 2. Составьте доверенность на представление интересов в суде.

По иску Аркадьевой О. П. к Иванову О. Н. о возмещении вреда в суд явился Алексеев И. И., представивший доверенность от имени Аркадьевой О. П. следующего содержания: «**ДОВЕРЕННОСТЬ**

Я, Аркадьева Ольга Павловна, проживающая г. Санкт-Петербург, ул. Фаберже, д.9, паспорт №53-02-812003, выдан ГУВД г. Санкт-Петербурга 18 мая 2005 г., доверяю Алексею-ву Ивану Игоревичу, проживающему в г. Санкт-Петербург по ул. Куйбышева, д.5, представлять мои интересы в суде по моему иску к Иванову О. Н. о компенсации вреда с предоставленными истцу правами, в том числе правом обжалования решений и определений суда и представления моих интересов в кассационной и надзорной инстанциях.

Настоящая доверенность выдана 5 февраля 2011 года без права

передоверия.

/Аркадьева О. П./

Подпись О. П. Аркадьева, работающей в должности заместителя директора ООО «Арбат», заверяю - инспектор отдела кадров ООО «Арбат»

/Григорьев А. А./»

Судья отказал в допуске к участию в деле Исаева в качестве представителя, указав на необходимость нотариального удостоверения доверенности.

Прав ли судья?

Перепишите доверенность таким образом, чтобы Исаев в ходе судебного разбирательства по иску Бирюковой о возмещении вреда мог воспользоваться всеми правами истца, в том числе диспозитивными.

ВАРИАНТ № 2

Задание № 1. Решите задачи.

Задача № 1.

Рогова предъявила в районный суд требование о восстановлении на работе, указав в качестве ответчика заместителя директора завода, подписавшего приказ о ее увольнении. Адвокат, представляющий интересы заместителя директора, просил суд в иске отказать, так как надлежащим ответчиком является не заместитель директора, а завод.

Судья предложил Роговой заменить ответчика, однако Рогова ответила отказом, указав, что не имеет к заводу никаких претензий, увольнение произведено на почве личных неприязненных отношений с заместителем директора, уволившим ее во время командировки генерального директора завода. 52

Какое решение должен принять суд? Назовите правила замены ненадлежащего ответчика.

Задача № 2.

Определите размер госпошлины в следующих случаях:

1. По иску о признании права собственности на строение стоимостью 300 000 руб.

2. По иску гр. Антонова к гр. Антоновой о расторжении брака, взыскании алиментов на содержание сына Бориса 6 лет и о разделе совместно нажитого имущества общей стоимостью 200 000 руб.

3. По заявлению гр. Громова о выдаче копии судебного решения повторно.

Задание № 2. Составьте определение суда.

Ершова Н. Б. обратилась в суд с иском к Ершову А. В. о расторжении брака и разделе совместно нажитого имущества. Изучив исковое заявление и приложенные к нему документы, суд установил, что исковое заявление Ершовой Н. Б. оплачено государственной пошлиной исходя из одного требования, тогда как в силу п. 10 ст. 91 ГПК РФ в случае, если исковое заявление состоит из нескольких самостоятельных требований, государственная пошлина подлежит оплате по каждому из них.

Как должен поступить судья с иском Ершовой? Составьте от имени суда необходимое определение.

Оценочное средство 4 «Тестовые задания»

ТЕСТ №

Вариант 1.

1. Первоочередная роль гражданского права заключается в урегулировании нормальных
 1. политических отношений как вне государства, так и внутригосударственных
 2. экономических отношений
 3. отношений между людьми в обществе
 4. политических отношений внутри государства
2. К какому понятию относится данное определение: "Субъективные права граждан (в ряде случаев и организаций), возникающие в связи с регулированием нормами гражданского права личных неимущественных отношений, не связанных с имущественными"?
 1. Право собственности.
 2. Семейное право.
 3. Административное право.
 4. Личные неимущественные права.
3. Если систему права разделить на две части, одна из которых «частное право», то другой частью будет
 1. гражданское право
 2. публичное право
 3. государственное право
 4. земельное право
4. Гражданские личные неимущественные права и отношения возникают в случае, если
 1. в результате наезда разбита статуя
 2. куплена коллекционная почтовая марка с конвертом
 3. созданы интеллектуальные ценности
 4. билет в театр перепродан
5. Признак предпринимательской деятельности:
 1. отсутствие риска
 2. направленность на извлечение прибыли
 3. бескорыстная деятельность
 4. благотворительность
6. Гражданское право - это
 1. отрасль права
 2. правовой институт
 3. комплексное образование
 4. подотрасль права
7. В гражданском праве, как и вообще в частном праве, для субъектов характерны отношения
 1. произвольности
 2. подчиненности

3. субординации
4. оперативности
8. К публичному праву относится
 1. семейное право
 2. трудовое право
 3. гражданское право
 4. конституционное право
9. К личным неимущественным правам относятся
 1. право автора на имя
 2. право собственности
 3. заключение договора купли-продажи
 4. кредитно-денежные правоотношения
10. Принцип равного для всех субъектов правового режима означает что
 1. уравнивается имущественное положение сторон
 2. допускаются льготы для одних и правовые ограничения для других категорий субъектов
 3. применяются одни и те же нормы, правила ко всем, каждому предоставляются равные правовые возможности охраны и защиты прав
 4. происходит уравнивание в правах судебными решениями
11. Нормы гражданского права имеют восполнительный характер в регулировании отношений
 1. семейных
 2. гражданско - процессуальных
 3. административных
 4. уголовно - процессуальных
12. В сфере частного права отношения участников возникают
 1. всегда вследствие нарушения закона
 2. по их доброй воле
 3. только в случае нарушения прав участников
 4. по принуждению
13. Гражданско - правовыми являются отношения
 1. учителя и учеников на уроке
 2. договорные и внедоговорные
 3. связанные с совершением преступления
 4. связанные с обеспечением работникам условий труда
14. Основные начала гражданского законодательства - это
 1. принципы гражданского законодательства
 2. преамбула ГК
 3. общие положения, не имеющие практического значения в правоприменении
 4. хронологическое начало гражданско-правовых норм ГК
15. Какие из перечисленных глав входят в раздел ГК РФ "Общие положения":
 1. заключение договора

2. право собственности и другие вещные права
 3. исполнение обязательств
 4. гражданское законодательство
16. Честь, достоинство, деловая и профессиональная репутация
1. регулируются гражданским правом
 2. правом не регулируются, но защищаются
 3. регулируются трудовым правом
 4. регулируются международным правом
17. Отношения участников граждански - правовых отношений являются
1. горизонтальными
 2. вертикальными
 3. волнообразными
 4. ломаными
18. В предмет гражданского права входят:
1. имущественно - стоимостные отношения;
 2. имущественно - стоимостные и личные неимущественные отношения;
 3. личные неимущественные отношения;
 4. отношения между органами государственной власти и гражданами РФ.
19. Гражданское право как отрасль права представляет собой совокупность правовых норм, регулирующих отношения:
- а) финансовые;
 - б) имущественные и связанные с ними личные неимущественные;
 - в) налоговые;
 - г) дисциплинарные.
20. Личные неимущественные отношения характеризуются следующими основными чертами:
- а) наличие экономического содержания независимо от их связи с имущественными отношениями;
 - б) нематериальные блага в качестве их предмета;
 - в) наличие экономического содержания в зависимости от их связи с имущественными отношениями;
 - г) наличие налогового содержания в зависимости от их связи с имущественными отношениями.
21. Какой из перечисленных принципов не характерен для гражданского права?
- а) принцип неотвратимости наказания;
 - б) принцип неприкосновенности собственности;
 - в) принцип свободы договора;
 - г) принцип недопустимости произвольного вмешательства в частные дела.
22. Автономия воли у участников гражданских правоотношений означает:
- а) способность лица самостоятельно и свободно формировать свою волю;
 - б) способность лица заключать договоры и сделки;

- в) допустимость произвольного вмешательства кого-либо в частные дела;
- г) запрет ограничения гражданского права каким-либо законом.

Вариант 2.

1. В случае противоречия норм гражданского кодекса нормам, содержащимся в нормативных актах Президента, Правительства, в ведомственных актах, какие нормы подлежат применению?
 1. Нормы Гражданского кодекса
 2. Постановления правительства
 3. Указы Президента
 4. Ведомственные акты
2. Условия применения аналогии закона:
 1. если в законе имеется норма, регулирующая спорные гражданско-правовые отношения
 2. нет ни прямой регулирующей нормы, ни нормы, регулирующей аналогичные отношения, ни соглашения сторон
 3. норма, регулирующая сходные отношения, имеется, но применение ее противоречит существу спорных отношений
 4. если прямой регулирующей нормы нет, нет и договора сторон, но имеется норма о сходных правоотношениях
3. По общему правилу, к налоговым и финансовым отношениям гражданское законодательство
 1. применяется по аналогии
 2. применяется
 3. не применяется
 4. применяется субсидиарно.
4. Формы выражения правовых норм при всем их разнообразии - это
 1. нормативный акт
 2. источники права
 3. закон
 4. правовой массив
5. Международные договоры считаются составной частью правовой системы России, если
 1. правила международного договора совпадают с правилами, предусмотренными гражданским законодательством
 2. для применения международного договора принят внутригосударственный нормативный акт
 3. этот международный договор - часть правовой системы России, независимо от того, участвует ли Российская Федерация в этом договоре
 4. в договоре участвует Российская Федерация
6. Действие гражданского законодательства во времени
 1. действие ГК может быть отменено в любой момент распоряжением Правительства
 2. ГК действует на будущее и прошедшее время

3. кодекс начинает действовать после второго чтения в Государственной Думе
4. нормы ГК применяются, лишь к отношениям, возникшим после введения его в действие
7. К составляющим гражданского законодательства в узком смысле относятся
 1. любые нормативные акты
 2. ведомственный нормативный акт
 3. Гражданский кодекс РФ
 4. Конституция РФ.
8. Для императивной нормы характерно
 1. обязательность предписания
 2. рекомендательный характер
 3. ее формулирование Пленумом Высшего арбитражного суда
 4. отсутствие записи в законе
9. Уяснение содержания (смысла) правовой нормы путем устранения обнаруженных в ней неясностей именуется:
 1. аналогией права
 2. толкованием права
 3. формой права
 4. пробелом в праве
10. Изданием, где осуществляется официальное опубликование Конституционных и федеральных законов РФ является
 1. «Российская газета» и «Собрание законодательства РФ»
 2. «Собрание законодательства РФ» и «Российские вести»
 3. «Российская газета», «Собрание законодательства РФ» и «Российские вести»
 4. любой печатный орган на территории РФ.
11. Правовые акты, разъясняющие вопросы применения права в порядке толкования законодательства, и обязательные для всей системы соответствующих судов именуются
 1. судебной практикой
 2. судебным прецедентом,
 3. постановлениями судебных пленумов
 4. деловыми обыкновениями.
12. Обычай делового оборота не применяется
 1. при возражении против его применения какого - либо лица, не являющегося участником гражданских правоотношений
 2. если он противоречит императивным нормам, закона или договору
 3. если обычай противоречит диспозитивной норме
 4. если обычай не зафиксирован в документе
13. Диспозитивность нормы гражданского законодательства предполагает
 1. обязательность правовой нормы для всех участников гражданского оборота

2. признание сделки недействительной в случае неприменения данной нормы
 3. возможность применения участниками гражданского оборота аналогии закона
 4. наличие правила, которое участники гражданского оборота могут менять по своему усмотрению.
15. По общему правилу нормы гражданского права обратную силу
1. имеют
 2. не имеют
 3. приобретают по решению суда
 4. приобретают по требованию заинтересованных лиц.
16. ГК РФ обладает сравнительно более высокой юридической силой по отношению к
1. Постановлениям Правительства РФ
 2. Нормам международного договора РФ
 3. Ратифицированным Россией международным конвенциям
 4. Конституции РФ
17. К исключительной компетенции законодателя Российской Федерации относится
1. определение правового положения участников гражданского оборота
 2. принятие обычая делового оборота
 3. регулирование семейных правоотношений
 4. жилищное право
18. Гражданские законы по общему правилу вступают в силу одновременно на всей территории РФ
1. по истечении 7 дней после официального их опубликования
 2. по истечении 10 дней после их одобрения Президентом РФ
 3. со дня их официального принятия Государственной Думой РФ
 4. по истечении 10 дней после их официального опубликования.
20. По общему правилу действие гражданского законодательства распространяется
1. на всех лиц, находящихся на территории РФ
 2. только на граждан РФ
 3. На жителей, проживающих в отдельных субъектах РФ в случае принятия норм гражданского права законодательными органами этих субъектов
21. Какая из частей Гражданского кодекса РФ содержит раздел, посвященный наследственному праву?
- а) первая;
 - б) вторая;
 - в) третья;
 - г) четвертая.
22. В случае если международным договором РФ установлены иные правила, чем те, которые предусмотрены гражданским законодательством:

- а) применяются правила гражданского законодательства РФ;
- б) применяются правила международного договора;
- в) применяются правила гражданского законодательства РФ или международного договора по решению суда;
- г) вопрос не урегулирован законодательством.

23. Под обычаями делового оборота признается:

- а) правило поведения в предпринимательской деятельности, диктуемое местными традициями;
- б) правило поведения, установленное монополистом в какой-либо области предпринимательской деятельности;
- в) широко применяемое в предпринимательской деятельности правило поведения, не предусмотренное законодательством;
- г) любое деловое правило.

24. Диспозитивные нормы в ГК РФ - это такие нормы, которые, устанавливая правило:

- а) не ограничивают субъектов гражданского правоотношения в правах;
- б) ограничивают субъектов гражданского правоотношения в правах;
- в) позволяют сторонам гражданского правоотношения изменять его;
- г) не позволяют сторонам гражданского правоотношения изменять его.

25. Императивные нормы в ГК РФ - это такие нормы, которые:

- а) позволяют субъектам гражданских правоотношений совершить одно из нескольких действий;
- б) носят рекомендательный характер;
- в) обязывают субъектов гражданских правоотношений неукоснительно следовать этим нормам;
- г) позволяют субъектам гражданских правоотношений изменить их по своему усмотрению.

Вариант 3.

1. Вставьте пропущенное слово:

Вещи, иное имущество, работы, услуги, информация, результаты интеллектуальной деятельности являются _____ гражданского права

- а) субъектами;
- б) объектами;
- в) благами;
- г) предметом.

2. Выберите из предлагаемого перечня по группам:

- а) недвижимые и движимые вещи: _____
- б) делимые и неделимые вещи: _____

Государственное унитарное предприятие, земельный участок с произрастающей на нем пшеницей, ружье, арбалет, часы, пристройка к жилому дому, квартира, автомашина, шкаф, договор залога, теплоход "Айвазовский", ТОО, ЗАО, ООО, картина художника Айвазовского, ноу-хау, программа ЭВМ, музей, книга, упряжь верховой лошади, пшеница, снятая с вышеназванного земельного участка, товарный знак,

акция, договор мены, замок и ключ.

3. К недвижимым вещам гражданское законодательство относит:

- а) автомобильный транспорт, подлежащий регистрации в органах ГАИ;
- б) искусственные спутники земли;
- в) морские суда, подлежащие государственной регистрации;
- г) искусственные спутники земли;

морские суда, подлежащие государственной регистрации.

3. Неотчуждаемые права и свободы человека и другие нематериальные блага защищаются:

- а) гражданско-процессуальным законодательством;
- б) уголовно-процессуальным законодательством;
- в) административным законодательством;
- г) гражданским законодательством.

4. Вещи, которые в процессе их использования утрачивают свои потребительные качества полностью или по частям, именуется:

- а) делимыми;
- б) неделимыми;
- в) потребляемыми;
- г) непотребляемыми.

5. Юридическое значение деления вещей на главную вещь и принадлежность состоит в том, что согласно общему правилу:

- а) главная вещь следует судьбе принадлежности;
- б) принадлежность следует судьбе главной вещи;
- в) главная вещь следует судьбе принадлежности, если договором не предусмотрено иное.

6. Все то, что получено в результате производительного использования вещи, представляет собой:

- а) плоды;
- б) продукция;
- в) доходы;
- г) все перечисленное выше.

7. Вещи, которые в процессе их использования не утрачивают свои потребительные качества полностью или по частям, именуется:

- а) делимыми;
- б) неделимыми;
- в) потребляемыми;
- г) непотребляемыми.

8. Ценная бумага, удостоверяющая право ее держателя на участие в управлении делами ЮЛ, на получение части прибыли в виде дивиденда и части имущества при его ликвидации, именуется:

- а) облигацией;
- б) акцией;
- в) векселем;
- г) коносаментом.

9. Ценная бумага, удостоверяющая ничем не обусловленное обязательство лица, выдавшего данную ценную бумагу выплатить определенную сумму держателю ценной бумаги по наступлению предусмотренного ею срока, именуется:
- а) чек;
 - б) облигация;
 - в) вексель;
 - г) акция.
10. Основной сферой применения коносамента является:
- а) морская перевозка грузов;
 - б) автомобильная перевозка грузов;
 - в) банки;
 - г) акционерные общества.
11. Объектом гражданского правоотношения является:
- а) то благо, по поводу которого возникает гражданское правоотношение и в отношении которого существует субъектное право и соответствующая ему обязанность;
 - б) правила внутреннего трудового распорядка;
 - в) научная теория;
 - г) идея об оформлении рекламы.
12. К недвижимому имуществу относятся:
- а) земельные участки, здания, космические корабли;
 - б) ценные бумаги;
 - в) деньги;
 - г) автомобильный транспорт.
13. К непотребляемым вещам относятся вещи, которые:
- а) могут использоваться в течении длительного времени без существенного видоизменения;
 - б) в результате однократного использования переходят из одного качества в другое (например краски);
 - в) в результате однократного использования полностью исчезают (например продукты питания);
 - г) в результате однократного использования переходят в другой вид вещи (например, нефть - в бензин, мазут).
14. Действия, направленные на достижение определенного материального результата, делимого от самих действий, именуется:
- а) услугой;
 - б) работой;
 - в) интеллектуальным благом;
 - г) ценной бумагой.
15. Вещь предназначенная для обслуживания другой, главной вещи, называются:
- а) принадлежностью;
 - б) составной частью вещи;

- в) дополнительной частью вещи;
 - г) запасной частью вещи.
16. К потребляемым вещам относятся вещи, которые:
- а) изнашиваются в процессе эксплуатации постепенно;
 - б) могут использоваться в течении длительного времени без существенного видоизменения;
 - в) в результате однократного использования полностью теряют свою натуральную форму;
 - г) изнашиваются в процессе эксплуатации постепенно и могут использоваться в течении длительного времени без существенного видоизменения.
17. Воздушные и морские суда являются:
- а) движимыми вещами;
 - б) недвижимыми вещами;
 - в) недвижимыми потребляемыми вещами;
 - г) недвижимыми делимыми вещами (возможен раздел в натуре).
18. Укажите нематериальные объекты, которые могут быть объектами гражданских правоотношений:
- а) честь, достоинство, деловая репутация, жизнь, здоровье;
 - б) творческий замысел художника;
 - в) сообщение о событиях и фактах, имеющих информационный характер;
 - г) идея, предложенная инженером для решения технического вопроса.
19. Как называется вещь, предназначенная для обслуживания другой, главной вещи и связанная с ней общим назначением?
- а) дополнение;
 - б) составная часть;
 - в) принадлежность;
 - г) сложная вещь.
20. Важнейшей особенностью ценных бумаг является:
- а) возможность передачи их другим лицам;
 - б) составление их на специальных бланках;
 - в) невозможность их передачи другим лицам;
 - г) возможность передачи их другим лицам только с согласия эмитента.
21. По общему правилу, в гражданском праве, имущественные права защищаются
- а) прекращением обязательств;
 - б) восстановлением первоначальных прав;
 - в) посредством возмещения причиненных убытков;
 - г) изменением характера договора.
22. Какие обстоятельства относятся к "непреодолимой силе"?
- а) Снежные завалы, эпидемии, военные действия;
 - б) Снежные завалы, эпидемии;
 - в) Военные действия;
 - г) Нарушение контрагентами договорных обязательств.

23. Как называется имущественный комплекс, используемый для осуществления предпринимательской деятельности?
- а) завод;
 - б) предприятие;
 - в) компания;
 - г) дочерняя компания.
24. Гражданские правоотношения, в которых интерес управомоченного лица удовлетворяется за счет полезных свойств вещей путем непосредственного взаимодействия с вещью, называются;
- а) абсолютными;
 - б) относительными;
 - в) вещными;
 - г) обязательственными.
25. Гражданские правоотношения, в которых интерес управомоченного лица удовлетворяется только за счет определенных действий обязанного лица по предоставлению управомоченному лицу соответствующих благ, называются:
- а) абсолютными;
 - б) относительными;
 - в) вещными;
 - г) обязательственными.
26. Животные:
- а) являются субъектами гражданских правоотношений;
 - б) это вещи, изъятые из гражданского оборота;
 - в) являются субъектами гражданских правоотношений, но не могут заключать сделки;
 - г) являются объектами гражданских правоотношений.
27. Как называется документ, удостоверяющий с соблюдением установленной формы и обязательных реквизитов имущественные права, осуществление и передача которых возможны только при его предъявлении?
- а) доверенность;
 - б) реестр;
 - в) завещание;
 - г) ценная бумага.
28. К нематериальным благам относятся:
- а) профессиональная репутация, право каждого на результат своего труда;
 - б) деловая репутация, право банка на пользование вкладами населения;
 - в) имя, честь, достоинство, авторство на произведение искусства, науки и др.;
 - г) право собственности на домашнее животное.
29. К движимому имуществу относятся:

- а) деньги, ценные бумаги;
 - б) морские и речные суда;
 - в) воздушные суда;
 - г) космические объекты.
30. К недвижимому имуществу не относятся:
- а) деньги, ценные бумаги;
 - б) дома, квартиры;
 - в) воздушные суда;
 - г) космические объекты.

Вариант 4.

1. Обстоятельства, с которыми нормативные акты связывают юридические последствия, называются:

- а) проступками;
- б) действиями;
- в) юридическими фактами;
- г) событиями.

2. В зависимости от характера течения юридические факты делятся на:

- а) проступки;
- б) действия;
- в) события;
- г) события и действия.

3. Установите соответствие между событиями и действиями граждан: к каждой позиции, данной в первом столбце, подберите соответствующую позицию из второго столбца. ВИДЫ! 1) события, 2) действия
ПРИМЕРЫ:

- А) получение машины в наследство
- Б) заключение договора дарения;
- В) смерть лица;
- Г) покупка квартиры
- Д) землетрясение
- Е) сдача земли в аренду

Запишите в таблицу выбранные цифры, а затем получившуюся последовательность цифр перенесите в бланк ответов (без пробелов и каких-либо символов).

А	Б	В	Г	Д	Е

4. Сделка, совершенная с нарушением формы, предписываемой законом под страхом недействительности, называется:

- а) притворной;

- б) противной основам правопорядка;
 - в) противной основам нравственности;
 - г) ничтожной.
5. Сделка, совершенная с целью прикрыть другую сделку, называется:
- а) притворной;
 - б) противной основам правопорядка;
 - в) противной основам нравственности;
 - г) мнимой.
6. Сделка, совершенная под влиянием заблуждения является:
- а) мнимой;
 - б) оспоримой;
 - в) недействительной;
 - г) действительной.
7. Сделку, совершенную с недееспособным называют:
- а) мнимой;
 - б) ничтожной;
 - в) недействительной;
 - г) действительной.
8. Без внутренней воли совершаются сделки под влиянием:
- а) насилия;
 - б) обмана;
 - в) заблуждения;
 - г) с соблюдением конклюдентных действий
9. Сделки, совершаемые вследствие тяжелых обстоятельств, именуются:
- а) каузальными;
 - б) кабальными;
 - в) конклюдентными;
 - г) реальными.
10. Действия граждан, направленные на возникновение, изменение или прекращение гражданских прав и обязанностей, называются:
- а) сделками;
 - б) юридическими составами;
 - в) юридическими актами;
 - г) событием.
11. Односторонней сделкой не является:
- а) завещание;
 - б) покупка квартиры;
 - в) отказ от наследства;
 - г) дарение автомобиля.
12. Сделки могут быть:
- а) только двусторонними и многосторонними;
 - б) только односторонними и двусторонними;
 - в) односторонними, двусторонними и многосторонними;
 - г) только односторонними и многосторонними.

13. Доверенность на совершение сделок с любым имуществом представляемого называется:

- а) генеральной;
- б) специальной;
- в) разовой;
- г) общей.

14. Установите соответствие между недействительными сделками: к каждой позиции, данной в первом столбце, подберите соответствующую позицию из второго столбца. ВИДЫ СДЕЛОК: 1) с пороками субъектного состава, 2) с пороками воли.

ПРИМЕРЫ СДЕЛОК:

- А) совершенные недееспособным;
- Б) совершенные юридическим лицом за пределами его правоспособности;
- В) совершенные под влиянием насилия;
- Г) совершенные вследствие стечения тяжелых обстоятельств (кабальные сделки) ;
- Д) совершенные ограниченно дееспособным;
- Е) совершенные под влиянием обмана.

Запишите в таблицу выбранные цифры, а затем получившуюся последовательность цифр перенесите в бланк ответов (без пробелов и каких-либо символов).

А	Б	В	Г	Д	Е

15. Сделки граждан между собой на сумму, превышающую не менее чем десятикратной установленный законом минимальный размер оплаты труда, должны обязательно совершаться в форме:

- а) простой письменной;
- б) нотариальной;
- в) устной;
- г) любой.

16. Совершать сделки от имени представляемого в отношении лично себя представитель:

- а) может с последующим уведомлением представляемого;
- б) может только с согласия представляемого;
- в) может;
- г) не может.

17. Установите соответствие между недействительными сделками: к каждой позиции, дан - ной в первом столбце, подберите соответствующую позицию из второго столбца. ВИДЫ СДЕЛОК: 1) НИЧТОЖНАЯ СДЕЛКА , 2) ОСПОРИМАЯ СДЕЛКА.

ПРИМЕРЫ СДЕЛОК:

- А) совершенные недееспособным;

- Б) совершенные юридическим лицом за пределами его правоспособности; о
- В) совершенные под влиянием угроз, обмана;
- Г) сделки, совершенные несовершеннолетними в возрасте от четырнадцати до восемнадцати лет;
- Д) притворные;
- Е) сделки, совершенные лицами, не достигшими 14 лет;

Запишите в таблицу выбранные цифры, а затем получившуюся последовательность цифр перенесите в бланк ответов (без пробелов и каких-либо символов).

А	Б	В	Г	Д	Е

18. Установите соответствие между недействительными сделками: к каждой позиции, данной в первом столбце, подберите соответствующую позицию из второго столбца. ВИДЫ СДЕЛОК: 1) НИЧТОЖНАЯ СДЕЛКА, 2) ОСПОРИМАЯ СДЕЛКА.

ПРИМЕРЫ СДЕЛОК:

- А) совершенные с целью, противной основам правопорядка и нравственности;
 - Б) совершенные вследствие стечения тяжелых обстоятельств;
 - В) совершенные с нарушением формы, если законом предусмотрены такие последствия;
 - Г) мнимые;
 - Д) совершенные ограниченно дееспособным;
 - Е) сделки, совершенные с нарушением требования об их государственной регистрации;
- Запишите в таблицу выбранные цифры, а затем получившуюся последовательность цифр перенесите в бланк ответов (без пробелов и каких-либо символов).

А	Б	В	Г	Д	Е

19. Срок действия доверенности не может превышать:

- а) трех месяцев;
- б) одного года;
- в) трех лет;
- г) пяти лет.

20. Если срок доверенности не указан, она сохраняет силу со дня ее совершения в течении:

- а) трех месяцев;
- б) одного года;
- в) трех лет;
- г) пяти лет.

21. Родители, усыновители и опекуны признаются:
- а) законными представителями;
 - б) добровольными представителями;
 - в) представителями, основанными на административном акте;
 - г) поверенными.
22. В простой письменной форме должны совершаться сделки:
- а) юридических лиц между собой и с гражданами;
 - б) граждан между собой независимо от суммы сделки во всех случаях;
 - в) граждан между собой на сумму более 10 МРОТ;
 - г) граждан между собой на сумму более 10 МРОТ и юридических лиц между собой и с гражданами независимо от суммы сделки во всех случаях.
23. Мнимой сделкой признается:
- а) сделка, совершенная лишь для вида без намерения создать соответствующие ей правовые последствия;
 - б) сделка, совершенная с нарушением нотариальной формы заключения;
 - в) сделка, совершенная с целью прикрыть другую сделку;
 - г) сделка, совершенная недееспособным лицом.
24. Притворной сделкой признается:
- а) сделка, совершенная лишь для вида без намерения создать соответствующие ей правовые последствия;
 - б) сделка, совершенная с нарушением нотариальной формы заключения;
 - в) сделка, совершенная с целью прикрыть другую сделку;
 - г) сделка, совершенная недееспособным лицом.
25. Сделка, совершенная несовершеннолетним, не достигшим 14 лет, признается:
- а) мнимой;
 - б) оспоримой;
 - в) ничтожной;
 - г) действительной.
26. Сделка, совершенная несовершеннолетним, с 14 до 18 лет, признается:
- а) мнимой;
 - б) оспоримой;
 - в) ничтожной;
 - г) действительной.
27. Сделка, которая считается заключённой с момента передачи вещи, называется:
- а) возмездной;
 - б) каузальной;
 - в) консенсуальной;
 - г) реальной.
28. Лицо, совершающее юридические действия от имени и в интересах другого лица в пределах предоставленных ему полномочий, именуется:
- а) посредником;
 - б) представителем;

- в) комиссионером;
 - г) рукоприкладчиком.
29. Действия обладателя субъективного права, если они совершаются с единственной целью причинить вред другому лицу, называются
- а) Шиканой;
 - б) Правонарушением;
 - в) Монополистической деятельностью;
 - г) Деликтом.

30. Сделка, совершенная путем конклюдентных действий, - это:
- а) сделка, которая может быть совершена письменно, считается совершенной в том случае, когда из поведения лица не явствует его воля совершить сделку;
 - б) сделка, которая может быть совершена устно, считается совершенной и в том случае, когда из поведения лица явствует его воля совершить сделку.
 - в) сделка, которая требует государственной регистрации;
 - г) сделка, которая совершается рукоприкладчиком.

Вариант 5.

1. Право собственности в объективном смысле - это правовые нормы, определяющие вид и меру поведения лиц:
- а) по присвоению и пользованию имуществом;
 - б) по владению имуществом;
 - в) по распоряжению имуществом;
 - г) по владению, пользованию, распоряжению имуществом.
2. Вставьте пропущенное слово:
В соответствии с действующим законодательством в Российской Федерации признаются: частная, государственная и _____ формы собственности;
3. В соответствии с действующим законодательством имущество может находиться:
- а) лишь в частной собственности физических лиц;
 - б) лишь в собственности Российской Федерации и ее субъектов;
 - в) лишь в государственной и муниципальной собственности;
 - г) в частной собственности физических и юридических лиц, а также в государственной и муниципальной собственности.
4. Правомочие владения представляет собой:
- а) совокупность действий, направленных на удержание и обеспечение сохранности вещи;
 - б) совокупность действий, направленных на извлечение из вещи ее полезных свойств;
 - в) совокупность действий, направленных на извлечение из вещи доходов;
 - г) совокупность действий, направленных на изменение принадлежности вещи.
5. Правомочие пользования представляет собой:
- а) совокупность действий, направленных на удержание и обеспечение сохранности вещи;

б) совокупность действий, направленных на извлечение из вещи ее полезных свойств;

в) совокупность действий, направленных на извлечение из вещи доходов;

г) совокупность действий, направленных на изменение принадлежности вещи.

6. Правомочие распоряжения представляет собой:

а) совокупность действий, направленных на удержание и обеспечение сохранности вещи;

б) совокупность действий, направленных на извлечение из вещи ее полезных свойств;

в) совокупность действий, направленных на удержание чужой вещи;

г) совокупность действий, направленных на изменение принадлежности вещи.

7. Не могут находиться в собственности граждан:

а) грузовые автотранспортные средства;

б) яхты, рыболовецкие суда;

в) радиоактивные материалы, военная техника;

г) фабрики и заводы.

8. В перечень имущества граждан, подлежащего налогообложению, включены:

а) производственное оборудование;

б) дома, земельные наделы;

в) станки;

г) предметы труда.

9. К объектам права собственности юридических лиц относятся:

а) радиоактивные материалы;

б) природные ресурсы морской экономической зоны;

в) здания, автотранспортные средства, морские и речные суда;

г) военная техника.

10. Иск об истребовании имущества от чужого незаконного владения именуется:

а) о защите давностного владельца;

б) о признании права собственности;

в) виндикационным;

г) негаторным.

11. Государственной собственностью в РФ является имущество, принадлежащее на праве собственности:

а) РФ и ее субъектам;

б) городским поселениям;

в) сельским поселениям;

г) юридическим лицам.

12. Принудительное безвозмездное изъятие имущества в собственность государства в качестве санкции за правонарушение называется:

а) национализацией;

- б) конфискацией;
- в) реквизицией;
- г) приватизацией.

13. Имущество, нажитое супругами во время брака, является:

- а) собственностью того супруга, на чьи денежные средства оно приобретено;
- б) их совместной собственностью;
- в) собственностью их детей;
- г) совместной собственностью не только супругов, но и их детей.

14. Гражданин, не являющийся собственником имущества, приобретает право собственности на это имущество, если он добросовестно, открыто и непрерывно владел им как своим собственным недвижимым имуществом либо иным имуществом в течение соответственно:

- а) пятнадцати и пяти лет;
- б) двадцати и десяти лет;
- в) десяти и трех лет;
- г) пяти лет и одного года.

15. Хозяйственное господство собственника над вещью называется

- а) пользованием;
- б) владением;
- в) распоряжением;
- г) правом собственности.

16. Внедоговорное требование владеющего вещью собственника к третьему лицу об устранении препятствий в осуществлении правомочий владения, пользования и распоряжения имуществом именуется иском

- а) о защите давностного владельца;
- б) о признании права собственности;
- в) об исключении из описи;
- г) негативным.

17. Приобретательская давность - это:

- а) приобретение права собственности на вещь, которой лицо добросовестно владела в течение длительного отрезка времени;
- б) срок исковой давности, когда вещь не может быть истребована у лица, не являющегося собственником;
- в) срок, в течение которого вещь может быть отторгнута собственником;
- г) дата приобретения вещей.

18. Вещь, выбывшая из владения собственника помимо его воли и кем-либо обнаруженная, называется

- а) брошенной;
- б) находкой;
- в) кладом;
- г) бесхозной.

19. По общему правилу право собственности на новую движимую вещь, изготовленную лицом путем переработки не принадлежащих

ему материалов, приобретается

- а) собственником материалов;
- б) лицом, изготовившим новую вещь;
- в) государством;
- г) лицом, осуществившим государственную регистрацию прав на эту вещь.

19. По общему правилу право собственности у приобретателя недвижимой вещи по договору возникает с момента

- а) оплаты ее стоимости;
- б) заключения договора;
- в) государственной регистрации;
- г) ее передачи.

20. Срок приобретательской давности на недвижимость составляет:

- а) 15 лет;
- б) 30 лет;
- в) 5 лет;
- г) 10 лет.

21. Установите соответствие: к каждой позиции данной в первом столбце, подберите соответствующие позиции со второго столбца

1. РАСПОРЯЖЕНИЕ а) Хозяйственное господство
собственника

2. ВЛАДЕНИЕ б) извлечение из
земельными ресурсами
земельного участка полезных свойств

3. ПОЛЬЗОВАНИЕ в) Возможность
юридическую судьбу земли
вершить

(продать, подарить, сдать в аренду)

22. Найдите в приведенном ниже списке основания прекращения гражданских правоотношений и обведите цифры, под которыми они указаны:

- 1) обращения взыскания на земельный участок по обязательствам;
- 2) отчуждения земельного участка, который в силу закона не может принадлежать данному лицу;
- 3) реквизиция земельного участка;
- 4) приобретательная давность;
- 5) конфискации земельного участка;
- 6) выкупа земельного участка для государственных или муниципальных нужд. Обведенные цифры запишите в порядке возрастания.

23. Срок приобретательской давности на движимое имущество составляет:

- а) 15 лет;
- б) 30 лет;
- в) 5 лет;
- г) 10 лет.

24. Установите соответствие между вещными и обязательственными

правоотношениями: к каждой позиции, данной в первом столбце, подберите соответствующую позицию из второго столбца.

ВИДЫ ПРАВООТНОШЕНИЯ: 1) ВЕЩНЫЕ, 2)

ОБЯЗАТЕЛЬСТВЕННЫЕ ПРИМЕРЫ:

А) право

собственности Б)

договор дарения;

В) пожизненно наследуемое владение землёй;

Г) заключение договора аренды;

Д) право оперативного управления;

Е) покупка машины.

Запишите в таблицу выбранные цифры, а затем получившуюся последовательность цифр перенесите в бланк ответов (без пробелов и каких-либо символов).

А	Б	В	Г	Д	Е

25. Право пользования чужой вещью в известном ограниченном отношении называется

а) реституцией;

б) сервитутом;

в) совместным пользованием;

г) легатом.

26. Срок исковой давности по виндикационному иску составляет:

а) 6 месяцев;

б) 1 год;

в) 3 года;

г) не применяется.

27. В случаях стихийных бедствий, аварий, эпидемий и при иных обстоятельствах, носящих чрезвычайный характер производится:

а) конфискация земельного участка;

б) реквизиция земельного участка;

в) выкуп земельного участка.

28. Срок исковой давности по негаторному иску составляет:

а) 6 месяцев;

б) 1 год;

в) 3 года;

г) не применяется;

29. Конфискация земельного участка - это:

а) Временное изъятие земельного участка у собственника в случаях наступления стихийных бедствий, аварий, эпидемий и др.;

б) Безвозмездное изъятие земельного участка у собственника по решению суда в виде санкции за совершение преступления;

в) Безвозмездное изъятие земельного участка у собственника.

Вариант 6.

1. Укажите правильный ответ - пропущенное слово:

...- правоотношение, в силу которого одно лицо (должник) обязано совершить в пользу другого лица (кредитора) определенное действие, либо воздержаться от него называется

- а) кредитным правом;
- б) последствием сделки;
- в) ответственностью;
- г) гражданско-правовым обязательством.

2. Кредитор - это сторона:

- а) обязанная совершить определенное действие либо воздерживаться от совершения действия;
- б) имеющая только обязанности;
- в) уполномоченная требовать совершения определенного действия или воздерживаться от действия;
- г) не имеющая ни прав, ни обязанностей.

3. Пассивная множественность лиц в обязательстве предполагает участие:

- а) нескольких лиц на стороне кредитора;
- б) нескольких лиц на стороне должника;
- в) нескольких лиц на стороне должника и нескольких лиц на стороне кредитора;
- г) двух лиц на стороне кредитора и одного лица на стороне должника.

4. Активная множественность лиц в обязательстве предполагает участие:

- а) нескольких лиц на стороне должника;
- б) нескольких лиц на стороне кредитора;
- в) нескольких лиц на стороне кредитора и нескольких лиц на стороне должника;
- г) двух лиц на стороне должника и одного лица на стороне кредитора.

5. Уступка требования в обязательстве называется:

- а) реституцией;
- б) кредитом;
- в) цессией;
- г) залогом.

6. К способам исполнения обязательства не относятся:

- а) неустойка, залог;
- б) удержание имущества должника, поручительство;
- в) банковская гарантия, задаток;
- г) сервитут.

7. Неустойкой признается определенная законом или договором денежная сумма, которую должник обязан уплатить кредитору, если:

- а) обязательство исполнено ненадлежащим образом или не исполнено;
- б) кредитор докажет, что ненадлежащее исполнение обязательства причинило ему убытки;

- в) должник не докажет свою невиновность в неисполнении либо ненадлежащем исполнении обязательства;
- г) должник не исполнил обязательства в установленные сроки.
8. Независимо от формы основного обязательства соглашение о неустойке должно быть совершено в форме:
- а) нотариальной;
 - б) письменной;
 - в) устной;
 - г) любой.
9. Залогодателем вещи может быть:
- а) ее собственник;
 - б) лицо, имеющее на нее право хозяйственного ведения;
 - в) лицо, имеющее на нее право оперативного управления;
 - г) все лица.
10. Удержание-это способ обеспечения исполнения обязательства, при котором вещь удерживается кредитором у себя до:
- а) исполнения обязательства должником по оплате этой вещи;
 - б) возмещения должником убытков по другому обязательству;
 - в) исполнения судебного решения о возмещении должником убытков из-за неисполнения другого обязательства;
 - г) возмещения должником убытков по другому обязательству и исполнения судебного решения о возмещении должником убытков из-за неисполнения другого обязательства.
11. При совпадении должника и кредитора в одном лице
- а) исполнение обязательства производится путем зачета;
 - б) обязательство не утрачивается;
 - в) обязательство прекращается;
 - г) требуется поручитель.
12. Место, где обязанная сторона должна совершить действия, составляющие предмет обязательства, - это
- а) территория кредитора;
 - б) место исполнения обязательств;
 - в) территория должника;
 - г) законная территория.
13. Если стороны не определили место исполнения обязательств, то обязательство передать недвижимое имущество должно быть произведено:
- а) в месте нахождения имущества;
 - б) в любом другом месте;
 - в) по месту жительства кредитора;
 - г) по месту жительства должника.
14. Определение: «Совокупность гражданско-правовых норм, регулирующих отношения экономического оборота, относится к понятию:
- а) экономического отношения;
 - б) обязательственного права;

- в) материальной заинтересованности;
 - г) собственности.
15. Обязательственное право в широком смысле — это
- а) часть гражданского права;
 - б) институт материального права;
 - в) часть международного права;
 - г) интеллектуальное право.
15. В гражданском праве отсутствие вины доказывается,
- а) лицом, нарушившим обязательства
 - б) судом
 - в) должником
 - г) кредитором.
16. Если по заявлению другой стороны к требованию подлежит применению срок исковой давности и этот срок истек, то зачет по требованию
- а) допускается;
 - б) не допускается;
 - в) подлежит принятию после истечения срока исковой давности;
 - г) производится путем составления дополнительного соглашения.
17. Отдельные виды обязательств, в обязательственном праве, регулируются
- а) общей частью;
 - б) вводной частью;
 - в) особенной частью;
 - г) преамбулой.
18. Место, где обязанная сторона должна совершить действия, составляющие предмет обязательства, - это
- а) территория должника;
 - б) законная территория;
 - в) место исполнения обязательств;
 - г) территория кредитора.
19. В качестве кредитора и должника в обязательстве могут участвовать
- а) только юридические лица;
 - б) только по одному лицу с каждой стороны;
 - в) одно или несколько лиц;
 - г) физические лица, с одной стороны, и государство — с другой.
20. Если один из должников, к которому кредитор предъявил свои требования, по каким - либо причинам оказался несостоятельным, то кредитор вправе
- а) предъявить свои требования в оставшемся объеме любому из должников, либо всем сразу;
 - б) наложить взыскание на имущество данного должника;
 - в) отказаться от своих требований;
 - г) привлечь должника к уголовной ответственности.
21. Если стороны не определили место исполнения обязательств, то

обязательство передать недвижимое имущество должно быть произведено:

- а) по месту жительства должника;
- б) в любом другом месте;
- в) в месте нахождения имущества;
- г) по месту жительства кредитора.

22. Участие в обязательствах одновременно нескольких лиц в качестве каждой из его сторон называется

- а) множественностью лиц в обязательстве;
- б) институтом представительства;
- в) суверенитетом;
- г) равноправием.

23. Должник - это сторона:

- а) имеющая только права;
- б) обязанная совершить определенное действие либо воздержаться от совершения действия;
- в) не имеющая ни прав, ни обязанностей;
- г) управомоченная требовать совершения определенного действия или воздерживаться от действия.

24. Обязательственное право состоит из частей

- а) вводной, описательной и заключительной;
- б) преамбулы и основной;
- в) общей и особенной;
- г) основной и уточняющей.

25. Определение: «Денежная сумма, выдаваемая одной из договаривающихся сторон в счет причитающихся с нее по договору платежей другой стороне, в доказательство заключения договора и обеспечение его исполнения», относится к понятию:

- а) банковская гарантия;
- б) кредит;
- в) задаток;
- г) залог.

26. Договор об ипотеке, кроме нотариального удостоверения, подлежит

- а) денежному обеспечению;
- б) государственной регистрации;
- в) засвидетельствованию у поручителей;
- г) лицензированию.

27. Определение: «Вещь, находящаяся у кредитора, и подлежащая передаче должнику или лицу, указанному должником», относится к понятию

- а) неустойка;
- б) залог товаров в обороте;
- в) поручительство;
- г) удержание имущества.

28. Лица, совместно давшие поручительство, отвечают перед кредитором

- а) солидарно, если иное не предусмотрено договором;
- б) субсидиарно;
- в) по долгам общего должника;
- г) полностью.

29. Несоблюдение письменной формы соглашения о неустойке

- а) может быть оговорено сторонами в договоре;
- б) не влияет на обеспечение исполнения обязательства;
- в) требует судебного разбирательства;
- г) влечет ее недействительность.

30. Бесхозяйной является вещь,

- а) которая не имеет собственника;
- б) собственник, которой неизвестен;
- в) от права собственности на которую собственник отказался;
- г) которая не имеет собственника, собственник, которой неизвестен, от права собственности на которую собственник отказался.

ТЕСТ № Вариант 1.

1. Укажите правильный ответ - пропущенное слово:

...- правоотношение, в силу которого одно лицо (должник) обязано совершить в пользу другого лица (кредитора) определенное действие, либо воздержаться от него называется

- а) кредитным правом;
- б) последствием сделки;
- в) ответственностью;
- г) гражданско-правовым обязательством.

2. Кредитор - это сторона:

- а) обязанная совершить определенное действие либо воздерживаться от совершения действия;
- б) имеющая только обязанности;
- в) управомоченная требовать совершения определенного действия или воздерживаться от действия;
- г) не имеющая ни прав, ни обязанностей.

3. Пассивная множественность лиц в обязательстве предполагает участие:

- а) нескольких лиц на стороне кредитора;
- б) нескольких лиц на стороне должника;
- в) нескольких лиц на стороне должника и нескольких лиц на стороне кредитора;
- г) двух лиц на стороне кредитора и одного лица на стороне должника.

4. Активная множественность лиц в обязательстве предполагает участие:

- а) нескольких лиц на стороне должника;
- б) нескольких лиц на стороне кредитора;
- в) нескольких лиц на стороне кредитора и нескольких лиц на стороне должника;
- г) двух лиц на стороне должника и одного лица на стороне кредитора.

5. Уступка требования в обязательстве называется:

- а) реституцией;
- б) кредитом;
- в) цессией;
- г) залогом.

6. К способам исполнения обязательства не относятся:

- а) неустойка, залог;
- б) удержание имущества должника, поручительство;
- в) банковская гарантия, задаток;
- г) сервитут.

7. Неустойкой признается определенная законом или договором денежная сумма, которую должник обязан уплатить кредитору, если:

- а) обязательство исполнено ненадлежащим образом или не исполнено;
- б) кредитор докажет, что ненадлежащее исполнение обязательства причинило ему убытки;
- в) должник не докажет свою невиновность в неисполнении либо ненадлежащем исполнении обязательства;
- г) должник не исполнил обязательства в установленные сроки.

8. Независимо от формы основного обязательства соглашение о неустойке должно быть совершенно в форме:

- а) нотариальной;
- б) письменной;
- в) устной;
- г) любой.

9. Залогодателем вещи может быть:

- а) ее собственник;
- б) лицо, имеющее на нее право хозяйственного ведения;
- в) лицо, имеющее на нее право оперативного управления;
- г) все лица.

10. Удержание-это способ обеспечения исполнения обязательства, при котором вещь удерживается кредитором у себя до:

- а) исполнения обязательства должником по оплате этой вещи;
- б) возмещения должником убытков по другому обязательству;
- в) исполнения судебного решения о возмещении должником убытков из-за неисполнения другого обязательства;
- г) возмещения должником убытков по другому обязательству и исполнения судебного решения о возмещении должником убытков из-за неисполнения другого обязательства.

11. При совпадении должника и кредитора в одном лице

- а) исполнение обязательства производится путем зачета;
- б) обязательство не утрачивается;
- в) обязательство прекращается;
- г) требуется поручитель.

12. Место, где обязанная сторона должна совершить действия, составляющие предмет обязательства, - это

- а) территория кредитора;
- б) место исполнения обязательств;
- в) территория должника;
- г) законная территория.

13. Если стороны не определили место исполнения обязательств, то обязательство передать недвижимое имущество должно быть произведено:

- а) в месте нахождения имущества;
- б) в любом другом месте;
- в) по месту жительства кредитора;
- г) по месту жительства должника.

14. Определение: «Совокупность гражданско-правовых норм, регулирующих отношения экономического оборота, относится к понятию:

- а) экономического отношения;
- б) обязательственного права;
- в) материальной заинтересованности;
- г) собственности.

15. Обязательственное право в широком смысле — это

- а) часть гражданского права;
- б) институт материального права;
- в) часть международного права;
- г) интеллектуальное право.

15. В гражданском праве отсутствие вины доказывается,

- а) лицом, нарушившим обязательства
- б) судом
- в) должником
- г) кредитором.

16. Если по заявлению другой стороны к требованию подлежит применению срок исковой давности и этот срок истек, то зачет по требованию

- а) допускается;
- б) не допускается;
- в) подлежит принятию после истечения срока исковой давности;
- г) производится путем составления дополнительного соглашения.

17. Отдельные виды обязательств, в обязательственном праве, регулируются

- а) общей частью;
- б) вводной частью;
- в) особенной частью;
- г) преамбулой.

18. Место, где обязанная сторона должна совершить действия, составляющие предмет обязательства, - это

- а) территория должника;
- б) законная территория;
- в) место исполнения обязательств;
- г) территория кредитора.

19. В качестве кредитора и должника в обязательстве могут участвовать
- а) только юридические лица;
 - б) только по одному лицу с каждой стороны;
 - в) одно или несколько лиц;
 - г) физические лица, с одной стороны, и государство — с другой.
20. Если один из должников, к которому кредитор предъявил свои требования, по каким - либо причинам оказался несостоятельным, то кредитор вправе
- а) предъявить свои требования в оставшемся объеме любому из должников, либо всем сразу;
 - б) наложить взыскание на имущество данного должника;
 - в) отказаться от своих требований;
 - г) привлечь должника к уголовной ответственности.
21. Если стороны не определили место исполнения обязательств, то обязательство передать недвижимое имущество должно быть произведено:
- а) по месту жительства должника;
 - б) в любом другом месте;
 - в) в месте нахождения имущества;
 - г) по месту жительства кредитора.
22. Участие в обязательствах одновременно нескольких лиц в качестве каждой из его сторон называется
- а) множественностью лиц в обязательстве;
 - б) институтом представительства;
 - в) суверенитетом;
 - г) равноправием.
23. Должник - это сторона:
- а) имеющая только права;
 - б) обязанная совершить определенное действие либо воздержаться от совершения действия;
 - в) не имеющая ни прав, ни обязанностей;
 - г) управомоченная требовать совершения определенного действия или воздерживаться от действия.
24. Обязательственное право состоит из частей
- а) вводной, описательной и заключительной;
 - б) преамбулы и основной;
 - в) общей и особенной;
 - г) основной и уточняющей.
25. Определение: «Денежная сумма, выдаваемая одной из договаривающихся сторон в счет причитающихся с нее по договору платежей другой стороне, в доказательство заключения договора и обеспечение его исполнения», относится к понятию:
- а) банковская гарантия;
 - б) кредит;
 - в) задаток;

- г) залог.
26. Договор об ипотеке, кроме нотариального удостоверения, подлежит
- а) денежному обеспечению;
 - б) государственной регистрации;
 - в) засвидетельствованию у поручителей;
 - г) лицензированию.
27. Определение: «Вещь, находящаяся у кредитора, и подлежащая передаче должнику или лицу, указанному должником», относится к понятию
- а) неустойка;
 - б) залог товаров в обороте;
 - в) поручительство;
 - г) удержание имущества.
28. Лица, совместно давшие поручительство, отвечают перед кредитором
- а) солидарно, если иное не предусмотрено договором;
 - б) субсидиарно;
 - в) по долгам общего должника;
 - г) полностью.
29. Несоблюдение письменной формы соглашения о неустойке
- а) может быть оговорено сторонами в договоре;
 - б) не влияет на обеспечение исполнения обязательства;
 - в) требует судебного разбирательства;
 - г) влечет ее недействительность.
30. Бесхозяйной является вещь,
- а) которая не имеет собственника;
 - б) собственник, которой неизвестен;
 - в) от права собственности на которую собственник отказался;
 - г) которая не имеет собственника, собственник, которой неизвестен, от права собственности на которую собственник отказался.

Вариант 2.

1. Вставьте пропущенное слово:

Соглашение двух или нескольких лиц об установлении, изменении или прекращении гражданских прав и обязанностей относится к понятию

- а) сделка;
- б) договор;
- в) обязательство;
- г) оферта или акцепт.

2. Публичный договор может быть заключен организацией:

- а) лишь некоммерческий;
- б) некоммерческий лишь в случае, если это предусмотрено учредительными документами;
- в) лишь коммерческий;
- г) любой.

3. Условия публичного договора ничтожны, если они не соответствуют требованиям:
- а) одинаковости цен товаров, работ и услуг для всех потребителей;
 - б) одинаковости правил заключения и исполнения договоров для всех сторон;
 - в) возможности для коммерческих организаций оказывать предпочтение одному лицу перед другим при заключении договора;
 - г) одинаковости цен товаров, работ и услуг для всех потребителей; одинаковости правил заключения и исполнения договоров для всех сторон;
4. Принятие оферты именуется:
- а) цессией;
 - б) векселем;
 - в) пропуском;
 - г) акцептом;
5. Заключение сторонами договора, не предусмотренного законом или иными правовыми актами,
- а) влечет его недействительность;
 - б) допускается;
 - в) не допускается;
 - г) противоречит принципу свободы договора.
6. Договоры заключаются в форме
- а) любой, если иное не установлено законом;
 - б) только письменной;
 - в) только нотариально удостоверенной;
 - г) любой, по желанию сторон.
7. Договор, заключенный коммерческой организацией и устанавливающий ее обязанности по продаже товаров, выполнению работ и оказанию услуг, которые такая организация по характеру своей деятельности должна осуществлять в отношении каждого, кто к ней обратится, называется:
- а) особым;
 - б) публичным;
 - в) частным;
 - г) всеобъемлющим.
8. Договор, стороны которого обязуются заключить в будущем договор о передаче на определенных условиях имущества, называется:
- а) организационным договором;
 - б) предварительным договором;
 - в) учредительным договором;
 - г) договором в пользу третьего лица.
9. Изменение и расторжение договора, по общему правилу
- а) вытекает из обычаев делового оборота;
 - б) возможно по соглашению сторон, если иное не предусмотрено

законодательством;

в) создает судебный прецедент;

г) не допускается.

10. Вещи, ценные бумаги, недвижимость, имущественные и иные объекты гражданских прав, могут быть

а) предметом договора;

б) субъективной стороной договора;

в) субъектами договора;

г) правоприменимым принципом.

11. Принцип свободы договора означает:

а) право стороны отказаться от договора независимо от согласия на то другой стороны;

б) право участников договора на выбор партнера и понуждения его к заключению договора;

в) право субъектов на выбор партнера по договору, определение предмета договора и формирование его условий по своему усмотрению

г) независимость.

12. Односторонний отказ от исполнения договора

а) допускается законом или по соглашению сторон;

б) является фактическим исполнением договора;

в) не допускается;

г) требует судебного разбирательства.

13. Свобода договора - это

а) когда договор может противоречить императивным нормам закона;

б) право участников заключать договор и самостоятельно определять предмет и условия договора;

в) свобода от договора;

г) право стороны отказаться от договора без согласия другой стороны.

14. Направление одной из сторон предложения вступить в договорные отношения именуется

а) ипотекой;

б) офертой;

в) рекламой;

г) акцептом.

15. Заключение сторонами соглашения, в котором содержатся элементы различных договоров, предусмотренных законом или иными правовыми актами

а) допускается;

б) противоречит ГК РФ;

в) влечет их недействительность;

г) не допускается.

16. Лицо, выразившее согласие на принятие оферты называется:

а) третьим лицом;

б) акцептантом;

- в) оферентом;
- г) посредником.

17. Заключение сторонами договора, не предусмотренного законом или иными правовыми актами,

- а) не допускается;
- б) противоречит принципу свободы договора;
- в) допускается;
- г) влечет его недействительность.

18. Существенные условия договора

- а) толкуют и раскрывают условия договора;
- б) могут включаться или не включаться в договор;
- в) расширяют содержание договора;
- г) являются его базой.

19. Совокупность условий, определяющих права и обязанности сторон, составляет

- а) право на заключение договора;
- б) субъективный состав сторон договора;
- в) субъект договора;
- г) содержание договора.

20. Реальной является сделка:

- а) момент совершения которой приурочен к передаче вещи;
- б) действительность которой зависит от основания ее совершения;
- в) исполнение которой связано с совершением действий в отношении вещи;
- г) осуществимая, та, которая может быть исполнена.

21. Консенсуальной является сделка:

- а) исполняемая при самом ее совершении;
- б) исполнение которой не связано с совершением действий в отношении вещи;
- в) действительность которой зависит от основания ее совершения;
- г) для совершения которой достаточно достижения соглашения сторонами сделки.

22. Двусторонней сделкой является:

- а) сделка, в которой каждая из сторон представлена одним субъектом;
- б) сделка, для совершения которой необходимо волеизъявление двух сторон; договор;
- в) договор, в котором обе стороны обладают взаимными правами и обязанностями;
- г) завещание.

23. Односторонней сделкой является:

- а) завещание.
- б) договор, в котором одна сторона обладает только правами, а другая только обязанностями;
- в) договор купли - продажи;
- г) ни один из перечисленных вариантов.

24. Если не соблюдена простая письменная форма сделки, то последняя по общему правилу является:
- а) недействительной;
 - б) действительной, но при этом стороны не вправе в случае спора ссылаться в подтверждение сделки и ее условий на свидетельские показания;
 - в) несостоявшейся;
 - г) действительной, при условии, что она будет подписана.
25. По договору контрактации продавец обязуется передать:
- а) электроэнергию;
 - б) выращенную сельскохозяйственную продукцию;
 - в) драгоценные металлы;
 - г) вещи, определённые родовыми признаками.
26. Договор купли-продажи является:
- а) консенсуальным, односторонним, возмездным;
 - б) реальным, взаимным, возмездным;
 - в) консенсуальным, взаимным, возмездным.
 - г) односторонним, возмездным, алеаторным.
27. Что означает понятие «депозит»?
- а) Договор банковского вклада;
 - б) Договор хранения;
 - в) Договор аренды;
 - г) Договор банковского счета.
28. К какому понятию относится следующее определение: «организация, осуществляющая в качестве предпринимательской деятельности хранение товаров и оказывающая связанные с хранением услуги»
- а) Секвестр;
 - б) Гостиница;
 - в) Камера хранения;
 - г) Товарный склад.
29. Секвестр - это:
- а) Спор;
 - б) Предмет хранения.
 - в) Хранение вещи, являющейся предметом спора;
 - г) Организация, осуществляющая в качестве предпринимательской деятельности хранение товаров и оказывающая связанные с хранением услуги.
30. Какой договор по общему правилу признается трёхсторонним:
- а) Договор купли-продажи;
 - б) Договор хранения;
 - в) Договор контрактации;
 - г) Договору лизинга.

Вариант 3.

1. Какая из частей ГК РФ содержит раздел, посвященный наследственному праву?

- а) первая;
 - б) вторая;
 - в) третья;
 - г) четвертая.
2. Местом открытия наследства является место жительства:
- а) наследников первой очереди;
 - б) наследников второй очереди при отсутствии наследников первой очереди;
 - в) других наследников при отсутствии наследников первой очереди;
 - г) наследодателя.
3. Не имеют права наследовать по закону родители после детей:
- а) признанные судом недееспособными;
 - б) признанные судом безвестно отсутствующими;
 - в) признанные судом ограниченно дееспособными;
 - г) в отношении которых они были лишены родительских прав.
4. Завещание является сделкой:
- а) односторонней;
 - б) двусторонней;
 - в) многосторонней;
 - г) как двусторонней так и многосторонней в зависимости от волеизъявления завещателя.
5. Завещания граждан, находящихся в местах лишения свободы, удостоверяются:
- а) начальником места лишения свободы;
 - б) начальником места лишения свободы и его заместителем;
 - в) помощником начальника места лишения свободы;
 - г) при незначительном нарушении порядка его подписания и удостоверения любыми должностным лицом в местах лишения свободы.
6. Наследниками по закону первой очереди являются:
- а) полнородные и неполнородные братья и сестра наследодателя;
 - б) дед и бабушка наследодателя как со стороны отца, так и со стороны матери;
 - в) дети, супруги и родители наследодателя;
 - г) полнородные и неполнородные братья и сестры родителей наследодателя.
7. К односторонним сделкам относятся:
- а) обязательство по страхованию;
 - б) обязательство по поручению;
 - в) обязательство по хранению;
 - г) отказ от наследства.
8. Наследниками по закону второй очереди являются:
- а) полнородные и неполнородные братья и сестра наследодателя;
 - б) дед и бабушка наследодателя как со стороны отца, так и со стороны матери;

- в) дети, супруги и родители наследодателя;
- г) полнородные и неполнородные братья и сестры родителей наследодателя.

9. Наследниками по закону второй очереди являются:

- а) полнородные и неполнородные братья и сестра наследодателя;
- б) дед и бабушка наследодателя как со стороны отца, так и со стороны матери;
- в) дети, супруги и родители наследодателя;
- г) полнородные и неполнородные братья и сестры родителей наследодателя.

10. К какой очереди наследования по закону призываются пасынки, падчерицы, отчим и мачеха наследодателя:

- а) первой очереди;
- б) второй очереди;
- в) четвёртой очереди;
- г) седьмой очереди.

11. К какой очереди наследования по закону относится государство:

- а) пятой очереди;
- б) шестой очереди;
- в) восьмой очереди;
- г) седьмой очереди.

12. Наследство открывается...

- а) со смертью гражданина;
- б) с момента оглашения завещания;
- в) через месяц после смерти гражданина;
- г) после оглашения всех родственников.

13. Могут ли призываться к наследованию граждане, зачатые при жизни наследодателя и родившиеся живыми после открытия наследства?

- а) нет;
- б) да;
- в) да, если о них знал умерший гражданин.
- г) нет верного ответа.

14. Могут ли призываться к наследованию по завещанию иностранные государства и международные организации?

- а) да;
- б) да, но только если эти государства и организации являются участниками соответствующего международного договора;
- в) нет;
- г) в порядке исключения.

15. Наследуют ли по закону родители после детей, в отношении которых родители были в судебном порядке лишены родительских прав?

- а) да;
- б) нет;
- в) нет, если они не восстановлены в этих правах ко дню открытия

наследства;

г) в порядке исключения.

16. Допускается ли совершение завещания через представителя?

а) допускается;

б) допускается только в случае, если представителем является супруг наследодателя;

в) не допускается;

г) рукоприкладчик является представителем.

17. Допускается ли совершение завещания двумя или более гражданами в виде одного документа?

а) не допускается;

б) допускается, если они являются супругами;

в) допускается;

г) в порядке исключения.

18. Обязан ли завещатель, лишая наследства одного, нескольких или всех наследников по закону, указать причины такого лишения?

а) нет;

б) да;

в) да, если лишает прав всех наследников;

г) если требует нотариус.

19. Может ли гражданин завещать имущество, которое он может приобрести в будущем?

а) нет;

б) да, если он указывает конкретное имущество;

в) да;

г) в порядке исключения.

20. По общему правилу для завещания установлена следующая законодательная форма:

а) простая письменная форма;

б) устная форма;

в) письменная форма, удостоверенная нотариусом;

г) с соблюдением конклюдентных действий.

21. Допускается ли по действующему законодательству «закрытое завещание», когда завещатель не предоставляет нотариусу и др. лицам, возможности ознакомиться с его содержанием?

а) нет;

б) да;

в) только если завещатель полностью дееспособен;

г) в порядке исключения.

22. Допускается ли устная форма завещания?

а) нет;

б) да, если присутствуют не менее 2 свидетелей и нотариус;

в) да, если нет иной возможности составить завещание;

г) да, при завещании в чрезвычайных обстоятельствах.

23. В случае если завещатель оформляет новое завещание, при этом им уже сделано завещание...
- а) новое не имеет юридической силы;
 - б) старое утрачивает свою юридическую силу;
 - в) старое сохраняет свою силу в течение года;
 - г) новое имеет юридическую силу не раньше, чем через год.
24. Сколько очередей наследования по закону предусмотрено действующим законодательством?
- а) четыре;
 - б) пять;
 - в) семь;
 - г) восемь.
25. Прадедушки и прабабушки наследодателя относятся.
- а) первой очереди;
 - б) второй очереди;
 - в) четвёртой очереди;
 - г) седьмой очереди.
26. Выморочное имущество переходит в порядке наследования по закону в собственность
- а) муниципалитету;
 - б) соседям наследодателя;
 - в) Российской Федерации;
 - г) иностранному государству.
27. Допускается ли принятие наследства под условием или с оговорками?
- а) да;
 - б) да, если несколько наследников;
 - в) нет;
 - г) в порядке исключения.
28. Несовершеннолетние и нетрудоспособные дети наследодателя, его нетрудоспособные супруг и родители, а также нетрудоспособные иждивенцы подлежащие к призванию к наследованию обладают правом на обязательную долю в наследстве и наследуют независимо от содержания завещания:
- а) не менее половины той доли, которая причиталась бы каждому из них при наследовании по закону;
 - б) не менее две трети той доли, которая причиталась бы каждому из них при наследовании по закону;
 - в) не менее одной трети той доли, которая причиталась бы каждому из них при наследовании по закону;
 - г) не менее одной пятой той доли, которая причиталась бы каждому из них при наследовании по закону.
29. Моменты или периоды времени, наступление или истечение которых влечет определенные правовые последствия, получили в гражданском праве наименование

- а) событий;
- б) сроков;
- в) действий;
- г) юридических фактов.

30. По общему правилу наследство может быть принято в течение ...

- а) шести месяцев со дня открытия наследства;
- б) двенадцати месяцев со дня открытия наследства;
- в) пяти лет со дня открытия наследства;
- г) десяти лет со дня открытия наследства.

Вариант 4.

1. Объектами авторских прав являются:

- а) федеральные законы;
- б) судебные решения;
- в) литературные произведения;
- г) постановления Правительства РФ.

2. К полезным моделям относятся:

- а) применение вещества по новому назначению;
- б) конструктивное выполнение средства производства и предметов потребления;
- в) штамм культуры клеток растений или животных;
- г) способ, вещество.

3. Не являются объектами авторских прав:

- а) произведения народного творчества;
- б) драматические произведения;
- в) музыкальные произведения;
- г) сценарные произведения.

4. Соавторами произведения признаются лица:

- а) оказавшие автору техническое содействие при создании произведения;
- б) создавшие произведение своим совместным творческим трудом;
- в) организовавшие работу по созданию произведения;
- г) оказавшие автору материальное содействие при создании произведения.

5. Исключительное право на произведение науки, литературы или искусства действуют в течение жизни автора и после его смерти, считая с первого дня года, следующего за годом смерти этого автора, в течение:

- а) 20 лет;
- б) 30 лет;
- в) 50 лет;
- г) 70 лет.

6. Право признаваться автором изобретения, полезной модели, промышленного образца (права авторства) охраняется:

- а) 70 лет;
- б) 50 лет;
- в) 20 лет;
- г) бессрочно.

7. Если работодатель, уведомленный его работником о создании изобретения, не подаст или не обеспечит подачу заявки на выдачу патента, он утрачивает право на получение патента, а работник приобретает право на подачу заявки со дня уведомления работодателя через:

- а) четыре месяца;
- б) три месяца;
- в) шесть месяцев;
- г) один месяц.

8. Право на сокращенную форму фирменного наименования подлежит защите при условии ее включения:

- а) Единый государственный реестр юридических лиц;
- б) наименование места происхождения товаров;
- в) знак обслуживания;
- г) товарный знак;

9. За юридическими лицами или индивидуальными предпринимателями закрепляется удостоверенное свидетельством право на товарный знак (знак обслуживания):

- а) обязательственное;
- б) вещное;
- в) исключительное;
- г) личное;

10. Исключительное право на товарный знак:

- а) обязательственным;
- б) личным неимущественным;
- в) имущественным;
- г) вещным.

11. Интеллектуальная собственность - это:

- а) особая разновидность собственности, которая имеет коммерческую ценность в силу ее неизвестности третьим лицам;
- б) исключительное право физического или юридического лица на результаты интеллектуальной деятельности;
- в) материальный носитель творческого результата, выступающий в качестве вещи и находящийся в собственности лица.
- г) особая разновидность собственности, собственник которой неизвестен.

12. В соответствии с Конвенцией (от 14.07.67 г.), учреждающей Всемирную организацию интеллектуальной собственности, понятие "интеллектуальная собственность" охватывает:

- а) все права, относящиеся к интеллектуальной деятельности в производственной, научной, литературной и художественной областях;
- б) только авторское право;
- в) только авторское право и патентное право;
- г) только авторское право, патентное право и право на средства индивидуализации юридических лиц, продукции, работ и услуг.

13. В соответствии с законодательством Российской Федерации авторское право на произведения науки, литературы и искусства возникает:

- а) в силу факта создания произведения;
- б) в результате нотариального удостоверения произведения;
- в) в зависимости от назначения произведения - с момента обнародования или с момента опубликования произведения;
- г) после уплаты государственной пошлины.

14. При отсутствии доказательств иного автором произведения считается лицо:

- а) осуществившее государственную регистрацию произведения и уплату пошлины;
- б) обладающее рукописями (черновиками) произведения;
- в) указанное в качестве автора на оригинале или экземпляре произведения, в том числе черновике, правомерно опубликованном или задепонированном экземпляре и т.д.;
- г) предоставившее расписку в подтверждение того факта, что оно является автором.

15. В отношении продуктов питания, парфюмерно-косметических товаров, медикаментов, изделий бытовой химии и других товаров, потребительские свойства которых могут ухудшаться с течением времени устанавливается

- а) срок службы;
- б) сроки годности;
- в) срок транспортабельности;
- г) сроки хранения, реализации, испытания.

16. Авторское право не распространяется на:

- а) программы для ЭВМ;
- б) базы данных;
- в) идеи;
- г) аудиовизуальные произведения.

17. Авторское право на произведение, созданное совместным творческим трудом двух или более лиц:

- а) принадлежит таким лицам совместно;
- б) возникает только в том случае, если такое произведение состоит из частей, каждая из которых имеет самостоятельное значение;
- в) не возникает;
- г) возникает только в том случае, если такое произведение образует одно неразрывное целое.

18. В отношении произведения, созданного в порядке выполнения служебных обязанностей или служебного задания работодателя (служебного произведения), если иное не установлено договором между работником и работодателем:

- а) авторское право не возникает;

б) авторское право принадлежит работодателю;
в) авторское право принадлежит автору - работнику, а исключительные права на использование служебного произведения - работодателю;

г) авторское право принадлежит работнику и работодателю совместно.

19. Право автора произведения изобразительного искусства в каждом случае его публичной перепродажи по цене, превышающей предыдущую не менее чем на 20 процентов, получать от продавца вознаграждение в размере 5 процентов от перепродажной цены, называется:

а) правом доступа;

б) правом следования;

в) принципом исчерпания авторских прав;

г) правом на отзыв произведения.

20. Действующим законодательством Российской Федерации предусмотрено, что по общему правилу авторское право действует в течение:

а) всей жизни автора;

б) всей жизни автора и его наследников;

в) 70 лет;

г) всей жизни автора и 70 лет после его смерти.

21. Субъектами смежных прав являются

а) режиссеры и сценаристы;

б) исполнители, производители фонограмм, организации эфирного или кабельного вещания;

в) только артисты-исполнители;

г) наследники обладателей авторских прав.

22. Коллективное управление имущественными авторскими и смежными правами может осуществляться в случаях:

а) прямо установленных законом;

б) определенных договором между правообладателями и пользователями;

в) когда практическое осуществление этих прав в индивидуальном порядке затруднительно;

г) при любых видах использования произведений и объектов смежных прав.

23. В соответствии с Патентным законом Российской Федерации объектами изобретений могут являться:

а) только устройства;

б) устройство, способ, вещество, полезная модель и промышленный образец;

в) устройство, способ, вещество, сорта растений и породы животных;

г) устройство, способ, вещество, штамм микроорганизма, культуры клеток растений и животных.

24. Критериями патентоспособности полезной модели являются

а) новизна, изобретательский уровень, промышленная применимость;

б) новизна и промышленная применимость;

в) оригинальность;

г) новизна, оригинальность, промышленная применимость.

25. Любое физическое или юридическое лицо, которое до даты приоритета изобретения (полезной модели, промышленного образца) добросовестно использовало на территории Российской Федерации созданные независимо от его автора тождественные решения или сделало к этому необходимые приготовления, сохраняет право на дальнейшее его безвозмездное использование без расширения объема. Такое право называется:

а) правом доступа;

б) исключительным правом;

в) правом преждепользования;

г) смежным правом.

26. Критериями патентоспособности изобретения являются:

а) новизна, изобретательский уровень, промышленная применимость;

б) новизна и промышленная применимость;

в) оригинальность;

г) новизна, оригинальность, промышленная применимость.

27. Критериями патентоспособности промышленного образца являются:

а) новизна, изобретательский уровень, промышленная применимость;

б) новизна и промышленная применимость;

в) оригинальность;

г) новизна, оригинальность, промышленная применимость.

28. К средствам индивидуализации участников гражданского оборота, продукции, работ, услуг относятся:

а) полезные модели и промышленные образцы;

б) фирменное наименование, товарный знак, знак обслуживания, наименование места происхождения товара;

в) только товарный знак и знак обслуживания;

г) место государственной регистрации производителя продукции и место государственной регистрации ее продавца.

29. На какой срок выдаётся патент на изобретение:

а) 5 лет;

б) 10 лет;

в) 15 лет;

г) 20 лет.

30. На какой срок выдаётся патент на промышленный образец:

а) 5 лет;

б) 10 лет;

в) 15 лет;

г) 20 лет.

Оценочное средство 5 «Темы для подготовки эссе»

1. Торговля не разорила еще ни одного народа».

Б. Франклин

2. «Бизнес — искусство извлекать деньги из кармана другого человека, не прибегая к насилию».

М. Амстердам

3. «Богатство не в обладании сокровищами, а в умении ими пользоваться».

Наполеон

4. «Умеренность — это богатство бедняков, алчность — это бедность богачей».

П. Сир

5. «Даже самый щедрый человек старается заплатить подешевле за то, что покупается ежедневно».

Б. Шоу

6. «Не искусству приобретать следует учиться, а искусству расходовать».

Ж. Дроз

7. «Выработка бюджета есть искусство равномерного распределения разочарования».

М. Стинс

8. «Менее всего экономика может создать нового человека. Экономика относится к средствам, а не к целям жизни».

Н. Бердяев

9. «Экономика есть искусство удовлетворять безграничные потребности при помощи ограниченных ресурсов».

Л. Питер

10. «Если деньги не служат тебе, они станут господствовать над тобой».

Ф. Бэкон

11. «Главная цель капитала — не добыть как можно больше денег, а добиться того, чтобы деньги вели к улучшению жизни».

Г. Форд

12. «Бесчестная прибыль облегчает бесчестную натуру».

Пириандр

13. «Бесплатных завтраков не бывает».

Б. Крейн

14. «Все преимущество иметь деньги заключается в возможности ими пользоваться».

Б. Франклин

15. «Всякая коммерция — это попытка предвидеть будущее».

С. Батлер

16. «Равный раздел состояний и земель привел бы к общей нищете».

П. Буаст

17. «Налоги— это деньги, взимаемые властью с части общества в интересах целого».

С. Джонсон

18. «Инфляция каждому предоставляет возможность почувствовать себя миллионером».

А. Рогов

19. Труд - основа жизни. Докажите, что это действительно так.

20. Конкуренция - «двигатель торговли».

Оценочное средство 5 «Деловая игра»

ДЕЛОВАЯ ИГРА 1

Цель поведения игры: Развитие и поддержка профессионального и творческого потенциала студентов через участие в деловой игре. Изучение в активной форме процедуры принятия устава муниципального образования, внесение изменений и дополнений в него.

Задачи игры: развитие у студентов умения использовать полученные знания на практике; выявление наиболее способных и одаренных студентов; развитие творческих способностей и интереса к научной деятельности.

Ход занятия

Начало занятия: приветствие, проверка посещаемости, обозначение темы и цели занятия.

Основная часть. Примерный состав участников деловой игры:

В деловой игре участвует учебная группа студентов.

ДЕЛОВАЯ ИГРА 2

Цель поведения игры: . Деловые игры развивают живой интерес у студентов к глубокому изучению теории не только гражданского процессуального, но и материального (гражданского, семейного, трудового и т.д.) права. Поскольку участниками игр являются сами студенты, то для них открываются возможности не только получить наглядные представления о работе судьи, прокурора, представителя (с работой этих участников процесса можно ознакомиться и на студенческой практике), но и впервые проверить себя в «деле», приобрести первые навыки по будущей специальности. Задачи игры: повышение уровня профессиональной подготовки студентов.

Ход занятия

1. Начало занятия: приветствие, проверка посещаемости, обозначение темы и цели занятия.

2. Основная часть. Примерный состав участников деловой игры:

В деловой игре участвует учебная группа студентов. Предварительно необходимо распределить среди студентов группы следующие роли:

Председательствующий (1 чел.),

Секретарь судебного заседания (1 чел.),

Истец (1-2 чел),

Ответчик (1-2 чел.),

Представитель истца (1 чел.),

Представитель ответчика (1 чел.),

Прокурор (1 чел.),

Представитель гос. органов, органов мсу (1-2 чел.),

Судебный пристав (1 чел.),

Свидетели (4-5 чел)

Эксперт (1 чел.).

Процессуальный порядок судебного заседания

1. Председательствующий открывает судебное заседание и объявляет, какое дело подлежит рассмотрению (ст. 160 ГПК).

2. а) секретарь судебного заседания докладывает суду, кто из вызванных по делу лиц явился;

б) суд устанавливает личность явившихся, а также проверяет полномочия должностных лиц и представителей (ст. 161 ГПК).

3. Свидетели после проверки их явки удаляются из зала судебного заседания в особую комнату (ст. 163 ГПК).

4. Председательствующий объявляет состав суда, сообщает, кто участвует в качестве прокурора (представителя общественности), секретаря судебного заседания, и разъясняет лицам, участвующим в деле, их право заявлять отводы — суду, прокурору, секретарю судебного заседания (ст. 164 ГПК).

5. Председательствующий разъясняет лицам, участвующим в деле, и представителям их процессуальные права и обязанности (ст. 165 ГПК).

6. Ходатайства и заявления лиц, участвующих в деле, и представителей об истребовании новых доказательств и по всем другим вопросам, связанным с разбирательством дела, разрешаются определением суда, после заслушивания мнений других лиц, участвующих в деле (ст. 166 ГПК). Решение вопроса о возможности разбирательства дела в случае неявки в судебное заседание лиц, участвующих в деле, и других участников процесса (ст. 167, 168 ГПК).

7. Суд переходит к рассмотрению дела по существу. Рассмотрение дела начинается докладом дела председательствующим или кого-либо из судей. Затем председательствующий спрашивает, поддерживает ли истец свои требования, признает ли ответчик требования истца, не желают ли стороны окончить дело заключением мирового соглашения (ст. 172 ГПК).

8. После доклада суд заслушивает объяснения истца, ответчика (ст. 174 ГПК).

9. Председательствующий спрашивает у сторон — истца, ответчика — имеют ли они что-либо добавить к своим объяснениям.

10. Суд, заслушав объяснения сторон и других лиц, устанавливает порядок допроса свидетелей и исследования других доказательств по делу (ст. 175 ГПК).

11. Порядок допроса свидетелей.

Каждый свидетель допрашивается отдельно. До допроса свидетеля председательствующий устанавливает личность свидетеля, возраст, род занятий, отношение к данному делу и взаимоотношения его со стороной — сторонами, другими лицами, участвующими в деле. Предупреждает об ответственности за отказ или уклонение от дачи показаний и за дачу заведомо ложных показаний.

У свидетеля отбирается подписка о том, что ему разъяснены его обязанности и ответственность.

Председательствующий предлагает свидетелю сообщить суду все, что ему лично известно по делу. После этого свидетелю могут быть заданы вопросы:

первым задает вопрос лицо, по заявлению которого вызван свидетель, его представитель, а затем другие лица и представители. Свидетелю, вызванному по

инициативе суда, первым предлагает вопросы истец.

Председательствующий вправе задавать вопросы свидетелю в любой момент его допроса (ст. 177П178 ГПК).

12. Исследование письменных доказательств.

Письменные доказательства оглашаются в судебном заседании и предъявляются для ознакомления лицам, участвующим в деле, представителям. Только после этого участвующие в деле лица могут дать объяснения по поводу этих доказательств (ст. 181 ГПК).

13. Оглашение личной переписки граждан.

В целях охраны тайны переписки личная переписка граждан может быть оглашена в открытом судебном заседании только с согласия лиц, между которыми эта переписка происходила (ст. 182 ГПК).

14. Исследование других доказательств (ст. 183 □ 187 ГПК). После исследования всех собранных по делу доказательств председательствующий предоставляет слово для заключения прокурору, представителю государственного органа или представителю органа местного самоуправления, участвующим в процессе в соответствии со ст.45 и 47 ГПК, после этого спрашивает у лиц, участвующих в деле, и представителей, не желают ли они выступить с дополнительными объяснениями (ст. 189 ГПК).

При отсутствии таких заявлений председательствующий объявляет разбирательство дела по существу окончанным, и суд переходит к заслушиванию судебных прений и заключения прокурора (ст. 189 ГПК).

15. Судебные прения. Сначала выступает истец, его представитель, затем ответчик и его представитель. Участники могут обмениваться репликами. Право последней реплики всегда принадлежит ответчику и его представителю (ст. 190 ГПК).

16. Удаление суда в совещательную комнату (ст. 192 ГПК).

17. Объявление решения суда (ст. 193 ГПК).

Сценарий

Деловая игра может разворачиваться и в соответствии с макетом гражданского дела. Однако, как правило, игру следует проводить вокруг фабулы гражданского дела, а не в соответствии с макетами. Студенты сами должны подготовить и предъявить исковое заявление, вынести определения о возбуждении и подготовке дела к судебному разбирательству, самостоятельно совершить ряд других процессуальных действий, без которых невозможны нормальное развитие и завершение процесса.

3. Завершение занятия:

Итогом занятия должно стать обсуждение игрового процесса и проведение работы над ошибками. Обсуждается работа каждого студента, отмечаются как положительные моменты, так и недостатки его работы в деловой игре. Работа «суда» и других участников процесса оценивается не только с точки зрения соблюдения (несоблюдения) ими процессуальных норм, но и с точки зрения соблюдения норм судебной, адвокатской этики.

Оценочное средство 6 «Экзаменационные вопросы (вопросы к зачету)»

1. Предмет и метод гражданского права.
2. Понятие и значение принципов гражданского права. Функции гражданского права.
3. Понятие системы гражданского законодательства, его источники.
4. Гражданский кодекс РФ как источник гражданского права.
5. Действие гражданского законодательства во времени, пространстве и по кругу лиц.
6. Понятие, признаки и виды гражданских правоотношений.
7. Субъекты гражданского права. Правоспособность физического лица.
8. Дееспособность физических лиц. Условия ее реализации.
9. Понятие, признаки и виды юридических лиц.
10. Понятие и способы образования юридического лица. Процедура создания юридического лица.
11. Понятие реорганизации и ее виды.
12. Ликвидация юридического лица. Порядок удовлетворения требований кредиторов.
13. Понятие и виды объектов гражданского права.
14. Понятие вещи. Классификация вещей.
15. Деньги и ценные бумаги как объекты гражданско-правовых отношений.
16. Основания возникновения гражданских правоотношений.
17. Понятие сделки. Ее признаки. Условия действительности сделки.
18. Виды сделок.
19. Понятие формы сделки. Ее юридическое значение. Понятие и значение государственной регистрации сделки.
20. Недействительные сделки и их виды.
21. Последствие признания сделки недействительной.
22. Осуществление гражданских прав и исполнение обязанностей. Принципы осуществления гражданских прав и исполнения обязанностей.
23. Понятие и виды представительства.
24. Понятие и виды доверенности.
25. Понятие и формы способы защиты гражданских прав.
26. Понятие и виды сроков в гражданском праве.
27. Порядок исчисления сроков в гражданском праве.
28. Понятие, значение и виды сроков исковой давности.
29. Приостановление, перерыв и восстановление сроков исковой давности.
30. Понятие и содержание права собственности.
31. Формы и виды права собственности.
32. Основания возникновения и прекращения права собственности.
33. Вещно-правовые способы защиты гражданских прав.
34. Понятие обязательства. Система обязательств.
35. Понятие и принципы исполнения обязательств.

36. Множественность лиц в обязательстве.
37. Перемена лиц в обязательстве. Участие третьих лиц в обязательстве.
38. Предмет и срок исполнения обязательств.
39. Способ и место исполнения обязательств.
40. Понятие и значение способов обеспечения исполнения обязательств.
41. Неустойка.
42. Залог.
43. Удержание. Поручительство. Задаток.
44. Банковская гарантия.
45. Прекращение обязательств.
46. Понятие и виды договоров.
47. Общий порядок заключения договоров.
48. Изменение и расторжение договора.
49. Понятие, формы и виды гражданско-правовой ответственности.
50. Основания наступления и условия освобождения от гражданско-правовой ответственности.
51. Понятие и общая характеристика договора купли-продажи.
52. Элементы договора купли-продажи.
53. Содержание договора купли-продажи.
54. Понятие, значение и форма договора розничной купли-продажи.
55. Права и обязанности сторон по договору розничной купли-продажи.
56. Ответственность за неисполнение или ненадлежащее исполнение договора розничной купли-продажи.
57. Понятие и элементы договора поставки.
58. Содержание договора поставки. Ответственность сторон по договору поставки.
59. Понятие, виды, элементы договора энергоснабжения.
60. Содержание и ответственность по договору энергоснабжения.
61. Понятие и элементы договора продажи недвижимости.
62. Права и обязанности сторон по договору продажи недвижимости.
63. Понятие и элементы договора аренды.
64. Содержание договора аренды.
65. Отдельные виды договоров аренды.
66. Понятие и элементы договора строительного подряда.
67. Порядок заключения договора строительного подряда.
68. Содержание договора строительного подряда.
69. Понятие договора перевозки груза, его особенности и виды.
70. Права и обязанности сторон по договору перевозки груза.
71. Ответственность участников договора перевозки груза.
72. Понятие, элементы и содержание договора займа.
73. Кредитный договор.
74. Общие положения о договоре страхования.
75. Имущественное страхование.
76. Обязательное страхование.

77. Понятие и признаки обязательств вследствие причинения вреда.
78. Ответственность за вред, причиненный жизни и здоровью.
79. Ответственность за вред, причиненный источником повышенной опасности.
80. Обязательства из неосновательного обогащения.
81. Понятие и основания открытия наследства.
82. Время и место открытия наследства.
83. Наследование по завещанию.
84. Понятие, содержание и виды завещания.
85. Отмена и изменение завещания.
86. Очередность призвания наследников к наследованию по завещанию.
87. Принятие наследства и отказ от него.
88. Приращение наследственных долей.
89. Охрана наследства.
90. Ответственность наследников по долгам наследодателей.
91. Предмет, метод и система гражданского процессуального права.
92. Формы защиты прав и законных интересов граждан и организаций, их характеристика.
93. Источники гражданского процессуального права,
94. Понятие и виды гражданского судопроизводства.
95. Действие норм гражданского процессуального права во времени и пространстве.
96. Стадии гражданского процесса.
97. Принцип гласности в гражданском процессе.
98. Конституционные принципы гражданского процессуального права.
99. Коллегиальное и единоличное разбирательство гражданских дел.
100. Принцип диспозитивности, его содержание.
101. Принцип состязательности, его характеристика.
102. Принцип непосредственности и непрерывности гражданского судопроизводства.
103. Субъекты гражданских процессуальных правоотношений и их классификация.
104. Лица, участвующие в деле: общая характеристика.
105. Понятие сторон в гражданском процессе. Их процессуальные права и обязанности.
106. Понятие и виды соучастия. Процессуальные права и обязанности соучастников.
107. Гражданская процессуальная правоспособность и гражданская процессуальная дееспособность.
108. Понятие, условия и порядок замены ненадлежащего ответчика.
109. Понятие и виды третьих лиц, их характеристика.
110. Третьи лица, заявляющие самостоятельные требования. Процессуальные права и обязанности.
111. Третьи лица, не заявляющие самостоятельных требований: общая

характеристика.

112. Процессуальное правопреемство (понятие и основания)
113. Обращение в суд в защиту прав и интересов других лиц,
114. Основания и формы участия прокурора в гражданском процессе во всех стадиях.
115. Участие в гражданском процессе государственных органов, органов местного самоуправления. Формы и основания участия.
116. Понятие и виды представительства в суде.
117. Законное представительство.
118. Полномочия представителей и порядок их оформления.
119. Подведомственность гражданских дел судам (понятие и значение).
120. Понятие и виды подсудности.
121. Родовая подсудность.
122. Территориальная подсудность, ее виды.
123. Исключительная подсудность.
124. Подсудность по связи дел.
125. Защита интересов ответчика: возражения и встречный иск.
126. Мирное соглашение, его виды.
127. Исковое заявление, его реквизиты.
128. Отказ от иска и признание иска, и их процессуальные последствия.
129. Отказ в принятии заявления: основания и порядок.
130. Возбуждение гражданского дела как стадия процесса.
131. Понятие судебного доказывания, его субъекты.
132. Виды средств доказывания.
133. Объяснения сторон и свидетельские показания как средство доказывания.
134. Распределение между сторонами обязанности доказывания.
135. Письменные доказательства. Виды письменных доказательств.
136. Аудио-видео запись как средство доказывания.
137. Вещественные доказательства, их отличие от письменных доказательств.
138. Заключение эксперта. Процессуальные права и обязанности экспертов.
139. Свидетельские показания. Порядок допроса свидетелей.
140. Доказательства в гражданском процессе: понятие и классификация.
141. Факты, не подлежащие доказыванию, их характеристика.
142. Относимость и допустимость доказательств.
143. Подготовка дела к судебному разбирательству и ее значение.
144. Предварительное судебное заседание.
145. Роль председательствующего в руководстве судебным разбирательством дела.
146. Составные части судебного разбирательства, их характеристика.
147. Отложение разбирательства дела.
148. Приостановление производства по делу, виды и основания.
149. Оставление заявления без рассмотрения.
150. Прекращение производства по делу, его отличие от оставления заявления без рассмотрения.

151. Понятие и виды судебных постановлений. Отличие судебного решения от судебного определения.
152. Содержание решения. Его составные части.
153. Определение суда первой инстанции как акт правосудия.
154. Судебный приказ.
155. Судебные расходы: понятие, составные элементы, порядок распределения между участниками.
156. Заочное решение.
157. Упрощенное производство.
158. Понятие и сущность особого производства.
159. Дела о признании гражданина безвестно отсутствующим или объявление гражданина умершим.
160. Дела о признании гражданина ограниченно дееспособным или недееспособным.
161. Дела об усыновлении (удочерении) ребенка.
162. Апелляционное обжалование решений и определений, общая характеристика.
163. Полномочия суда апелляционной инстанции.
164. Полномочия суда кассационной инстанции.
165. . Основания для отмены или изменения судебных постановлений в кассационном порядке.
166. Кассационное производство как стадия гражданского процесса.
167. Пересмотр вступивших в законную силу судебных актов.
168. Общие правила исполнительного производства.
169. Пересмотр решений по вновь открывшимся и новым обстоятельствам.
170. Исполнение судебных постановлений как стадия гражданского процесса.
171. Стороны в исполнительном производстве, их права и обязанности.
172. Закон об исполнительном производстве: его основные положения.

государственное автономное профессиональное образовательное учреждение
Архангельской области
«Вельский сельскохозяйственный техникум имени Г. И. Шибанова»
(ГАПОУ Архангельской области «ВСТ»)

УТВЕРЖДАЮ

зам. директора по учебной работе

_____ С.Н. Рохина

« ____ » _____ 20 ____ г.

ФОНДЫ ОЦЕНОЧНЫХ СРЕДСТВ
ПО УЧЕБНОЙ ДИСЦИПЛИНЫ
ОП.05 ЭКОЛОГИЧЕСКОЕ ПРАВО

Вельск 2023

Контрольно - оценочные средства разработаны на основе Федерального государственного образовательного стандарта среднего профессионального образования по специальности 40.02.02 Правоохранительная деятельность, утвержденного приказом Министерства образования и науки Российской Федерации от 12 мая 2014 г. № 509 и рабочей программы учебной дисциплины ОП.05 Экологическое право

Разработчик: преподаватель Брюховецкий А.А.

Контрольно - оценочные средства рассмотрены и одобрены на заседании МЦК

Протокол № _____

Председатель МЦК _____

Оглавление

Паспорт фонда контрольно-оценочных средств	4
Критерии оценивания	4
Примерный перечень оценочных средств	6
Тематическое содержание учебной дисциплины	8
Оценочное средство 1 «Тестовые задания по темам»	8
Оценочное средство 2 «Задачи и задания»	22
Оценочное средство 3 «Подготовка индивидуальных проектов (презентаций)»	40
Оценочное средство 4 «Реферат»	42
Оценочное средство 5 «Деловая игра»	43
Оценочное средство 6 «Эссе»	45
Оценочное средство 7 «Контрольные (экзаменационные) вопросы»	48

Паспорт фонда контрольно-оценочных средств

№	Контролируемые разделы, темы, модули	Код контролируемой компетенции	Наименование оценочного средства
1	Раздел I	ОК 2,4-6,8-12, ПК- 1.1.	Подготовка рефератов; Подготовка презентации; тестирование; решение задач, казусов
2	Раздел II	ОК 10-13; ПК- 1.1., 1.2,1.3.	Подготовка рефератов; коллоквиум; тестирование, подготовка презентации, решение задач

Критерии оценивания

Оценка **«отлично»** выставляется, если студент дает полный и правильный ответ на поставленные и дополнительные (если в таковых была необходимость) вопросы:

- обнаруживает всестороннее системное и глубокое знание материала;
- обстоятельно раскрывает соответствующие теоретические положения;
- демонстрирует знание современной учебной и научной литературы;
- владеет понятийным аппаратом;
- демонстрирует способность к анализу и сопоставлению различных подходов к решению заявленной проблематики;
- подтверждает теоретические постулаты примерами из юридической практики; способен творчески применять знание теории к решению профессиональных задач;
- имеет собственную оценочную позицию и умеет аргументировано и убедительно ее раскрыть;
- четко излагает материал в логической последовательности.

Оценка **«хорошо»** выставляется, если студент дает ответ, отличающийся меньшей обстоятельностью и глубиной изложения:

- обнаруживает при этом твёрдое знание материала;
- допускает несущественные ошибки и неточности в изложении теоретического материала; исправленные после дополнительного вопроса;
- опирается при построении ответа только на обязательную литературу;
- подтверждает теоретические постулаты отдельными примерами из юридической практики;
- способен применять знание теории к решению задач профессионального характера;
- наблюдается незначительное нарушение логики изложения материала.

Оценка **«удовлетворительно»** выставляется, если студент в основном знает программный материал в объёме, необходимом для предстоящей

работы по профессии, но ответ, отличается недостаточной полнотой и обстоятельностью изложения:

- допускает существенные ошибки и неточности в изложении теоретического материала;
- в целом усвоил основную литературу;
- обнаруживает неумение применять государственно-правовые принципы, закономерности и категории для объяснения конкретных фактов и явлений;
- требуется помощь со стороны (путем наводящих вопросов, небольших разъяснений и т.п.);
- испытывает существенные трудности при определении собственной оценочной позиции;
- наблюдается нарушение логики изложения материала.

Оценка «неудовлетворительно» выставляется, если студент обнаруживает незнание или непонимание большей или наиболее существенной части содержания учебного материала:

- не способен применять знание теории к решению задач профессионального характера;
- не умеет определить собственную оценочную позицию;
- допускает грубое нарушение логики изложения материала.
- допускает принципиальные ошибки в ответе на вопросы;
- не может исправить ошибки с помощью наводящих вопросов;

Критерии оценки:

Зачет проставляется, если студент дает полный и правильный ответ на поставленные и дополнительные (если в таковых была необходимость) вопросы:

- обнаруживает всестороннее системное и глубокое знание материала;
 - обстоятельно раскрывает соответствующие теоретические положения;
 - демонстрирует знание современной учебной и научной литературы;
 - владеет понятийным аппаратом;
 - демонстрирует способность к анализу и сопоставлению различных подходов к решению заявленной проблематики;
 - подтверждает теоретические постулаты примерами из юридической практики; способен творчески применять знание теории к решению профессиональных задач;
 - имеет собственную оценочную позицию и умеет аргументировано и убедительно ее раскрыть;
- четко излагает материал в логической последовательности.

Незачет выставляется, если студент обнаруживает незнание или непонимание большей или наиболее существенной части содержания учебного материала:

- не способен применять знание теории к решению задач профессионального характера;
- не умеет определить собственную оценочную позицию;
- допускает грубое нарушение логики изложения материала.
- допускает принципиальные ошибки в ответе на вопросы;
- не может исправить ошибки с помощью наводящих вопросов;

Примерный перечень оценочных средств

№	Наименование оценочного средства ¹	Краткая характеристика оценочного средства	Представление оценочного средства в фонде
1	2	3	4
1	Деловая и/или ролевая игра	Совместная деятельность группы обучающихся и педагогического работника под управлением педагогического работника с целью решения учебных и профессионально-ориентированных задач путем игрового моделирования реальной проблемной ситуации. Позволяет оценивать умение анализировать и решать типичные ситуационные проблемы в области конституционного права	Тема (проблема) концепция роли и ожидаемый результат по каждой игре
2	Коллоквиум	Средства контроля усвоения учебного материала, темы, раздела или разделов дисциплины, организованное как учебное занятие в виде собеседования педагогического работника со студентами	Вопросы по темам / разделам дисциплины
3	Контрольная работа	Средство проверки умений применять полученные знания для решения задач определенного типа	Комплект контрольных заданий по вариантам
4	Тест	Система стандартизированных заданий, позволяющая автоматизировать процедуру измерения уровня знаний и умений обучающегося	Фонд тестовых заданий
5	Эссе	Средство, позволяющее оценить умение обучающегося письменно излагать суть поставленной проблемы, самостоятельно проводить анализ этой проблемы с использованием концепций и аналитического инструментария соответствующей дисциплины, делать выводы, обобщающие авторскую позицию по поставленной проблеме.	Перечень проблемных вопросов для подготовки эссе
6	Реферат	Представляет собой краткое изложение в письменном виде полученных результатов теоретического анализа определенной научной (учебно-исследовательской) темы, где автор раскрывает суть исследуемой проблемы, приводит выводы, полученные в результате учебно-исследовательской деятельности	Темы рефератов
7	Кейс-задача	Проблемное задание, в котором обучающемуся предлагают осмыслить реальную профессионально-ориентированную ситуацию, необходимую для	Задания для решения кейс-задачи
8	Круглый стол, дискуссия, полемика, диспут	Оценочные средства, позволяющие включить обучающихся в процесс обсуждения спорного вопроса проблемы, и оценить их умение аргументировать их собственную точку зрения	Перечень дискуссионных тем
9	Портфолио	Целевая подборка работ студента, раскрывающая его индивидуальные образовательные достижения в одной или нескольких учебных дисциплинах	Структура портфолио
10	Рабочая тетрадь	Дидактический комплекс, предназначенный для самостоятельной работы обучающегося и	Образец рабочей

¹ В таблице представлены наиболее распространенные оценочные средства, отдельные из которых применяются в рамках курса «Экологическое право»

		позволяющий оценивать уровень усвоения им изученного материала	тетради
11	Проект	Конечный результат, получаемый в результате планирования и выполнения комплекса учебных и исследовательских заданий. Позволяет оценить умения обучающихся самостоятельно конструировать свои знания в процессе решения практических задач и проблем ориентироваться в информационном пространстве и уровень сформированное аналитических исследовательских навыков, навыков практического характера	Темы групповых и/или индивидуальных проектов
12	Расчетно-графическая работа	Средство оценивания умений применять обучающимся полученные знания по заранее определенной методике для решения задач или заданий по модулю или учебной дисциплине	Комплект заданий для выполнения расчетно-графической работы
13	Задачи и задания различного уровня	Различают задачи и задания следующего вида: А) репродуктивного уровня позволяющие оценивать и диагностировать знание фактического материала (базовые понятия алгоритмы факты) и умение правильно использовать специальные термины и понятия узнавание объектов изучения в рамках определенного раздела дисциплины Б) реконструктивного уровня позволяющие оценивать и диагностировать умения синтезировать анализировать обобщать фактический и теоретический материал с формулированием конкретных выводов, установлением причинно-следственных связей В) творческого уровня позволяющие оценивать и диагностировать умения интегрировать знания	Комплект разноуровневых задач и заданий

Тематическое содержание учебной дисциплины

- Тема 1. Предмет, методы и система экологического права
- Тема 2. Объекты экологических отношений
- Тема 3. Источники экологического права
- Тема 4. Нормы экологического права и экологические правоотношения
- Тема 5. Право собственности на землю и землепользование
- Тема 6. Право собственности и иные права на водные объекты
- Тема 7. Право собственности и иные права на лес и животный мир
- Тема 8. Право собственности и иные права на недра
- Тема 9. Правовые основы управления природопользованием и охраной окружающей среды
- Тема 10. Административная ответственность за экологические правонарушения
- Тема 11. Уголовная ответственность за экологические преступления
- Тема 12. Дисциплинарная и моральная ответственность за экологические правонарушения
- Тема 13. Гражданско-правовая ответственность за экологический вред
- Тема 14. Основные понятия международно-правового механизма охраны окружающей среды
- Тема 15. Международные экологические организации и их деятельность
- Тема 16. Решение глобальных экологических проблем с помощью международно-правовой охраны окружающей среды

Оценочное средство 1 «Тестовые задания по темам»

Тема № 1. Предмет, методы и система экологического права

(Задания предполагают 1 правильный ответ)

Вопрос № 1.1

Экологической функцией государства является ...

Варианты ответов:

1. охрана экономических интересов общества при использовании природных ресурсов
2. регулирование приватизации природных ресурсов
3. удовлетворение экономических потребностей общества при использовании природных ресурсов
4. обеспечение экологической безопасности

Вопрос № 1.2

Предметом Российского экологического права являются общественные отношения ... Варианты ответов:

1. в сфере охраны природных ресурсов
2. в сфере охраны лесных, водных, биологических и других природных ресурсов
3. по использованию и охране биологических природных ресурсов
4. в сфере использования и охраны Мирового океана

Вопрос № 1.3

Благоприятная окружающая среда в экологическом законодательстве определяется как. Варианты ответов:

1. эстетическая ценность природных ресурсов
2. устойчивое функционирование естественных экологических систем
3. продуктивность функционирования природных ресурсов
4. экономическая ценность природных ресурсов

Вопрос № 1.4

Методом правового регулирования в экологическом праве являются способы

.

Варианты ответов:

1. государственного воздействия на данные общественные отношения
2. охраны природных объектов
3. организационного воздействия на общественные отношения
4. организации рационального природопользования

Вопрос № 1.5

Методы экологического права включают ...

Варианты ответов:

1. экологизацию и императив
2. императивный и административно-правовой
3. императивный и диспозитивный
4. диспозитивный и гражданско-правовой

Тема № 2. Объекты экологических отношений (Задания предполагают 1 правильный ответ)

Вопрос № 2.1

Природный комплекс определяется как ...

Варианты ответов:

1. природные объекты, объединенные по признаку хозяйственного воздействия на них человека
2. природные объекты, объединенные по совокупности составляющих их природных компонентов
3. комплекс естественно связанных между собой природных объектов, объединенных географическим расположением
4. природные объекты, объединенные по признаку естественного происхождения

Вопрос № 2.2

Выделение «особо охраняемых» территорий предусматривает ...

Варианты ответов:

1. разрешение на приватизацию земель таких территорий по решению Правительства Российской Федерации
2. включение в эти территории земель, предназначенных для обороны и безопасности
3. включение территорий, зараженных радиоактивными веществами
4. включение в эти территории лечебных местностей и курортов

Вопрос № 2.3

К исчерпаемым и невозобновляемым природным ресурсам относятся ...

Варианты ответов:

1. минеральные ресурсы недр
2. пресные водные ресурсы
3. объекты животного мира
4. сельскохозяйственные земли

Вопрос № 2.4

Природная среда (природа) - это...

Варианты ответов:

1. все, что не создано человеком
2. совокупность компонентов природной среды, природных и природно-антропогенных объектов
3. совокупность природных и природно-антропогенных объектов
4. земельные, лесные и водные ресурсы

Вопрос № 2.5

Природный объект - это...

Варианты ответов:

1. естественная экологическая система, природный ландшафт и составляющие их элементы, сохранившие свои природные свойства
2. объект, не подвергшийся изменению в результате хозяйственной и иной деятельности
3. компоненты природной среды, которые используются или могут быть использованы при осуществлении хозяйственной или иной деятельности
4. недра, почвы, поверхностные и подземные воды, атмосферный воздух, растительный и животный мир

Тема № 3. Нормы экологического права и экологические правоотношения

(Задания предполагают 1 правильный ответ)

Вопрос № 3.1

К источникам экологического права относится ...

Варианты ответов:

1. решение местных органов власти о выделении технических средств для осуществления природоохранных мероприятий
2. нормативно-правовые акты, форма которых не определена законом
3. международные договоры в области охраны окружающей среды
4. решение компетентного органа о финансировании природоохранных мероприятий

Вопрос № 3.2

В систему источников экологического права не включаются.

Варианты ответов:

1. нормативно-правовые акты субъектов РФ
2. руководящие постановления Пленума Верховного Суда России
3. нормативно-правовые акты органов местного самоуправления,
4. правовые акты, содержащие экологические установки

Вопрос № 3.3

Указы Президента РФ как источники экологического права могут.

Варианты ответов:

1. устанавливать порядок проведения государственной экологической экспертизы
2. утверждать нормативы качества окружающей среды
3. создавать правовую основу функционирования органов исполнительной власти в области природопользования
4. устанавливать права собственности на природные ресурсы

Вопрос № 3.4

К защите экологических прав граждан не относится .

Варианты ответов:

1. компенсация морального вреда, нанесенного экологическим правонарушением
2. защита прав собственности на землю и другие природные ресурсы
3. восстановление нарушенного экологическим правонарушением
4. восстановление положения, существовавшего до нарушения экологических прав граждан

Вопрос № 3.5

Права граждан на экологическую информацию предусмотрены в .

Варианты ответов:

1. Экологическом кодексе РФ
2. Конституции РФ
3. Гражданском кодексе РФ
4. Воздушном кодексе РФ

**Тема № 4. Источники экологического права
(Задания предполагают 1 правильный ответ)**

Вопрос № 4.1

Экологические правоотношения возникают...

Варианты ответов:

1. в сфере использования лишь тех природных объектов, которые имеют экономическую ценность
2. на основе правовых норм, устанавливающих правила поведения сторон при использовании природных ресурсов
3. при любых условиях охраны окружающей среды
4. при любых условиях природопользования

Вопрос № 4.2

Не является объектами экологических правоотношений.

Варианты ответов:

1. окружающая среда в целом
2. порядок использования природных объектов
3. природные объекты, утратившие связь с естественными экосистемами
4. порядок охраны природных объектов

Вопрос № 4.3

Субъектами права на благоприятную окружающую среду в российском законодательстве являются.

Варианты ответов:

1. органы местного самоуправления
2. министерства и ведомства
3. граждане России и иностранные лица, находящиеся на территории РФ
4. хозяйствующие субъекты

Вопрос № 4.4

Субъектом экологических правоотношений не является...

Варианты ответов:

1. Российская Федерация
2. иностранное юридическое лицо
3. иностранное государство
4. иностранный гражданин

Вопрос № 4.5

Основанием возникновения, изменения и прекращения экологических правоотношений являются...

Варианты ответов:

1. явления, события
2. решения органов публичной власти
3. юридические факты
4. действия (бездействие) субъектов

**Тема № 5. Право собственности на землю и землепользование
(Задания предполагают 1 правильный ответ)**

Вопрос № 5.1

Разграничение государственной собственности на землю отнесено ...

Варианты ответов:

1. к совместному ведению Российской Федерации и ее субъектов
2. исключительно к ведению Российской Федерации
3. исключительно к ведению субъектов Российской Федерации
4. к ведению органов местного самоуправления на территории муниципального образования

Вопрос № 5.2

К объектам права общего природопользования относятся.

Варианты ответов:

1. обведенные карьеры
2. общераспространенные полезные ископаемые
3. недра
4. объекты животного мира, занесенные в Красную книгу

Вопрос № 5.3

В соответствии с Земельным кодексом РФ государственные земли могут предоставляться гражданам на праве.

Варианты ответов:

1. пожизненно наследуемого владения
2. аренды

3. безвозмездного срочного пользования
4. бессрочного пользования

Вопрос № 5.4

Земля в Российской Федерации может находиться в собственности...

Варианты ответов:

1. частной, государственной и муниципальной
2. федеральной, субъектов РФ и муниципальной
3. только государственной
4. частной и государственной

Вопрос № 5.5

Землепользователи - это лица, ...

Варианты ответов:

1. пользующиеся чужими земельными участками на праве сервитута
2. владеющие земельными участками на праве аренды
3. владеющие и пользующиеся земельными участками на праве пожизненного наследуемого владения
4. владеющие и пользующиеся земельными участками на праве постоянного (бессрочного) пользования или на праве безвозмездного срочного пользования

**Тема № 6. Право собственности и иные права на водные объекты
(Задания предполагают 1 правильный ответ)**

Вопрос № 6.1

Поверхностные водные объекты находятся преимущественно в ...

Варианты ответов:

1. федеральной собственности
2. частной собственности
3. собственности субъектов РФ
4. муниципальной собственности

Вопрос № 6.2

В частной собственности находятся следующие водные объекты - это ...

Варианты ответов:

1. обводненные карьеры на землях субъекта РФ
2. пруды на землях, принадлежащих гражданам и юридическим лицам на праве собственности
3. пруды на муниципальных землях, находящихся в аренде у граждан
4. обводненные карьеры на муниципальных землях, находящихся в аренде у юридических лиц

Вопрос № 6.3

Виды прав на подземные водные объекты устанавливаются...

Варианты ответов:

1. исключительно Водным кодексом РФ
2. Федеральным законом Российской Федерации «О недрах»

3. Федеральным законом Российской Федерации «О континентальном шельфе»

4. Федеральным законом Российской Федерации «Об охране окружающей среды»

Вопрос № 6.4

Предоставление водных объектов в пользование осуществляется на основании. Варианты ответов:

1. специального решения
2. договора
3. решения муниципального органа власти
4. указа Президента РФ

Вопрос № 6.5

По общему правилу водные объекты находятся в собственности...

Варианты ответов:

1. частной и муниципальной
2. субъектов Российской Федерации
3. Российской Федерации (федеральной)
4. государственной и муниципальной

Тема № 7. Право собственности и иные права на лес и животный мир (Задания предполагают 1 правильный ответ)

Вопрос № 7.1

Лесные участки, находящиеся в государственной собственности, предоставляются юридическим лицам на праве...

Варианты ответов:

1. общей долевой собственности
2. частного сервитута
3. бессрочного пользования
4. частной собственности

Вопрос № 7.2

Пользование животным миром в научных целях ...

Варианты ответов:

1. не осуществляется
2. осуществляется без изъятия из природной среды и с изъятием из природной среды
3. осуществляется исключительно без изъятия из природной среды
4. осуществляется исключительно с изъятием из природной среды

Вопрос № 7.3

Граждане имеют право свободно и бесплатно пребывать в лесах и ...

Варианты ответов:

1. осуществлять заготовку и сбор недревесных лесных ресурсов
2. для собственных нужд осуществлять сбор дикорастущих пищевых лесных ресурсов
3. осуществлять заготовку и сбор дикорастущих непищевых лесных ресурсов, а также недревесных лесных ресурсов

4. для собственных нужд осуществлять заготовку и сбор дикорастущих пищевых лесных ресурсов, а также недревесных лесных ресурсов

Вопрос № 7.4

Животный мир в пределах территории Российской Федерации является собственностью... Варианты ответов:

1. Российской Федерации
2. субъектов Российской Федерации
3. государства
4. муниципальных образований

Вопрос № 7.5

Лесные участки в составе земель лесного фонда находятся в собственности...

Варианты ответов:

1. государственной и муниципальной
2. федеральной
3. государственной
4. субъектов РФ

**Тема № 8. Право собственности и иные права на недра
(Задания предполагают 1 правильный ответ)**

Вопрос № 8.1

Участки недр предоставляются в пользование на определенный срок в случаях...

Варианты ответов:

1. добычи подземных вод
2. строительства подземных сооружений, не связанных с разработкой недр
3. захоронения отходов
4. образования особо охраняемых геологических объектов

Вопрос № 8.2

Предметом отчуждения участки недр ...

Варианты ответов:

1. могут быть
2. могут быть в случаях, предусмотренных международными договорами
3. могут быть, но в установленных законом случаях
4. не могут быть

Вопрос № 8.3

Добытые из недр в соответствии с лицензией полезные ископаемые могут находиться в собственности.

Варианты ответов:

1. государственной и муниципальной
2. федеральной
3. государственной, муниципальной и частной
4. государственной

Вопрос № 8.4

Собственники, пользователи и владельцы земельных участков имеют право в границах своих земель для собственных нужд осуществлять ...

Варианты ответов:

1. добычу общераспространенных полезных ископаемых с глубины до 10 м без применения взрывных работ
2. добычу общераспространенных полезных ископаемых
3. добычу общераспространенных полезных ископаемых с глубины до 5 м без применения взрывных работ
4. разведку и добычу нестратегических полезных ископаемых

Вопрос № 8.5

Недра в границах территории Российской Федерации, включая подземное пространство и содержащиеся в них полезные ископаемые, являются собственностью...

Варианты ответов:

1. государства и муниципальных образований
2. государственной
3. федеральной
4. Российской Федерации и муниципальных образований

Тема № 9. Правовые основы управления природопользованием и охраной

окружающей среды

(Задания предполагают 1 правильный ответ)

Вопрос № 9.1

Разграничение полномочий между Федеральными органами власти и субъектов РФ в области природопользования устанавливается...

Варианты ответов:

1. исключительно Конституцией РФ
2. Указами Президента РФ
3. Конституцией РФ и федеральными законами
4. исключительно федеральными законами

Вопрос № 9.2

Общественное экологическое управление включает в себя.

Варианты ответов:

1. организацию и проведение мониторинга окружающей среды
2. организацию и проведение независимой экологической экспертизы
3. разработку нормативов качества окружающей среды
4. предоставление экологически значимой информации государственным органам власти

Вопрос № 9.3

К полномочиям органов государственной власти РФ не относится ...

Варианты ответов:

1. организация и проведение государственной экспертизы
2. обеспечение проведения федеральной политики в области экологического развития РФ
3. обеспечение населения достоверной информацией о состоянии

окружающей среды

4. разработка, утверждение и реализация целевых программ в области охраны окружающей среды субъектов РФ

Вопрос № 9.4

Полномочия органов местного самоуправления в сфере отношений, связанных с охраной окружающей среды, определяются в соответствии с ...

Варианты ответов:

1. федеральными законами
2. нормативными правовыми актами РФ
3. законами и иными нормативными правовыми актами субъектов РФ
4. нормативными правовыми актами органов местного самоуправления

Вопрос № 9.5

К компетенции органов власти субъектов РФ не относится ...

Варианты ответов:

1. создание государственных природных заказников регионального значения
2. обеспечение населения достоверной информацией о состоянии окружающей среды на территории субъекта РФ
3. осуществление экологической паспортизации
4. объявление территории соответствующего субъекта РФ зоной экологического бедствия

Тема №10. Административная ответственность за экологические правонарушения

(Задания предполагают 1 правильный ответ)

Вопрос №10.1

За совершение экологических проступков не могут привлекаться к административной ответственности...

Варианты ответов:

1. должностные лица
2. юридические лица
3. граждане
4. органы местного самоуправления

Вопрос №10.2

Постановление о назначении наказания по делу об административном проступке в области охраны окружающей среды не подлежит исполнению в случае, если оно не было приведено в исполнение в течение _____ месяцев.

Варианты ответов:

1. 2
2. 6
3. 7
4. 12

Вопрос № 10.3

Возмездное изъятие орудия совершения административного проступка назначается ... Варианты ответов:

1. судебным приставом-исполнителем

2. судом
3. в административном порядке
4. административными комиссиями

**Тема №11. Уголовная ответственность за экологические преступления
(Задания предполагают 1 правильный ответ)**

Вопрос № 11.1

Максимальный срок лишения свободы за экологическое преступление составляет... Варианты ответов:

1. 6 лет
2. 10 лет
3. 20 лет
4. 3 года

Вопрос № 11.2

В Уголовном кодексе РФ отмечено, что его задачей наряду с охраной прав и свобод человека и гражданина, собственности и общественного порядка является...

Варианты ответов:

1. обеспечение безопасности в экологической сфере
2. охрана экологических прав граждан
3. защита природных ресурсов от преступных посягательств
4. охрана окружающей среды

Вопрос № 11.3

Наиболее строгая уголовная ответственность (по Уголовному кодексу РФ) предусмотрена за...

Варианты ответов:

1. уничтожение критических местообитаний для организмов, занесенных в Красную книгу РФ
2. порчу земли
3. экоцид
4. загрязнение атмосферы

Тема №12. Дисциплинарная и материальная ответственность за экологические правонарушения

(Задания предполагают 1 правильный ответ)

Вопрос № 12.1

В соответствии с Трудовым кодексом РФ за совершение дисциплинарного экологического проступка не может быть применено дисциплинарное взыскание - ...

Варианты ответов:

1. административный штраф
2. увольнение
3. замечание
4. выговор

Вопрос № 12.2

Дисциплинарное взыскание применяется не позднее _ со дня обнаружения экологического проступка.

Варианты ответов:

1. одного месяца
2. одного года
3. семи месяцев
4. двух месяцев

Вопрос №12.3

Имущественная ответственность при нарушении экологического законодательства не наступает при совершении...

Варианты ответов:

1. любых правонарушений, если вред малозначителен
2. дисциплинарных проступков
3. преступлений
4. административных правонарушений

Тема № 13. Гражданско-правовая ответственность за экологический вред

(Задания предполагают 1 правильный ответ)

Вопрос № 13.1

Иски о компенсации вреда окружающей среде, причиненного нарушением законодательства

в области охраны окружающей среды, могут быть предъявлены в течение _____ лет.

Варианты ответов:

1. 25
2. 3,5
3. 10
4. 20

Вопрос № 13.2

Компенсация вреда окружающей среде, причиненного нарушением законодательства в области охраны окружающей среды не осуществляется...

Варианты ответов:

1. добровольно
2. по решению суда
3. по решению арбитражного суда
4. по решению административной комиссии

Вопрос № 13.3

Возмещение причиненного субъектом хозяйственной деятельности вреда окружающей среде осуществляется в соответствии с таксами и методиками исчисления размера вреда, а при их отсутствии исходя из ...

Варианты ответов:

1. прогнозируемых затрат на восстановление окружающей среды, с учетом понесенных убытков, в том числе упущенной выгоды
2. фактических затрат на восстановление состояния окружающей среды, с учетом инфляции
3. заявленной в иске суммы ущерба
4. фактических затрат на восстановление нарушенного состояния

окружающей среды, с учетом понесенных убытков, в том числе упущенной выгоды

Тема №14. Основные понятия международно-правового механизма охраны окружающей среды

(Задания предполагают 1 правильный ответ)

Вопрос № 14.1

Если международным договором РФ в области охраны окружающей среды установлены иные правила, чем те, которые предусмотрены федеральным законодательством, применяются правила ...

Варианты ответов:

1. международного договора
2. федерального законодательства
3. законодательства субъектов РФ
4. международной практики

Вопрос № 14.2

К источникам международного права окружающей среды, создающим обязательное («твердое») право, не относится ...

Варианты ответов:

1. Конвенция по защите Черного моря от загрязнения (1992 г.)
2. Конвенция о международной торговле видами дикой фауны и флоры, находящимися под угрозой исчезновения (1973 г.)
3. Декларация принципов по окружающей среде и развитию (1992 г.)
4. Соглашение об охране полярных (белых) медведей (1973 г.)

Вопрос № 14.3

К специальным принципам международного права окружающей среды не относится принцип .

Варианты ответов:

1. неотъемлемого суверенитета государства над собственными природными ресурсами
2. мирного урегулирования споров, связанных с трансграничным воздействием на окружающую среду
3. невозможности обеспечения экологическое благосостояние одного государства за счет другого
4. невмешательства во внутренние дела другого государства

Тема № 15. Международные экологические организации и их деятельность

(Задания предполагают 1 правильный ответ)

Вопрос № 15.1

Организацией, осуществляющей под эгидой ООН программу «Ядерная безопасность и защита окружающей среды», является ...

Варианты ответов:

1. Программа ООН по окружающей среде (ЮНЕП)
2. ВМО

3. МАГАТЭ

4. Всемирная организация здравоохранения (ВОЗ)

Вопрос № 15.2

Основной экологической функцией ЮНЕСКО является.

Варианты ответов:

1. изучение вопросов охраны здоровья человека в аспекте его взаимодействия с окружающей средой
2. помощь в охране и управлении рациональным использованием земель и лесов
3. исследование воздействия человека на климат Земли
4. содействие экологическому образованию, воспитанию и просвещению

Вопрос № 15.3

Рассмотрение споров в Международном экологическом суде основано на принципах. Варианты ответов:

1. Европейского суда по правам человека
2. судов общей юрисдикции
3. третейского суда
4. арбитражного суда

Тема № 16. Решение глобальных экологических проблем с помощью международно-правовой охраны окружающей среды (Задания предполагают 1 правильный ответ)

Вопрос № 16.1

Киотский протокол (1997 г.) посвящен решению глобальной экологической проблемы... Варианты ответов:

1. разрушения озонового слоя атмосферы
2. парникового эффекта
3. кислотных дождей
4. опустынивания

Вопрос № 16.2

Основными газами, разрушающими озоновый слой атмосферы, являются ...

Варианты ответов:

1. углекислый и угарный
2. углеводороды
3. фреоны (хлорфторуглеводороды)
4. оксиды азота

Вопрос № 16.3

Основными парниковыми газами являются.

Варианты ответов:

1. оксиды серы и угарный газ
2. фреоны
3. углекислый газ и метан
4. углеводороды

Оценочное средство 2 «Задачи и задания»

Тема 1. Предмет и система экологического права

1. Взаимодействие природы и общества.
2. Концепции отношения общества к природе.
3. Причины кризисного состояния окружающей среды в стране.

Задача 1.

Сельскохозяйственное предприятие в близлежащем в озере разводило рыбу, которую частично использовало для общественного питания в столовой предприятия, а частично продавало через торговую сеть. Группа горожан-рыболовов организовала лов рыбы в этом озере. Директор предприятия запретил им это, пояснив, что рыба в озере является собственностью предприятия. Рыболовы, считая, что они вправе ловить рыбу разрешенными орудиями в любом водоеме, продолжали лов рыбы.

Относится ли разводимая предприятием в озере рыба к объектам природы?

Законодательство какой отрасли права регулирует отношения, возникшие в связи с ловом рыбы в указанном озере?

Задача 2.

На закрытой территории городского парка (оранжерея) обитал пятнистый олень. Житель города Магомедов М. ночью проник в оранжерею и убил оленя с целью завладеть его мясом. Суд квалифицировал действия Магомедова по ч. 3 ст. 158 УК РФ (кража в крупном размере).

Исмаилов незаконно отстрелял дикого оленя, обитавшего на территории государственного заповедника, за что также был привлечен по ч.3 ст.158 УК РФ.

Дайте правовую квалификацию действиям названных правонарушителей.

Назовите нормы УК РФ, которые должны быть применены к нарушителям.

Задача 3.

Гражданин Мурадов Г. отстрелял лося на лосиной ферме в государственном заповеднике и был привлечен к уголовной ответственности за незаконную охоту и с него взыскан ущерб, причиненный охотничьему хозяйству. Мурадов приговор суда обжаловал со ссылкой на то, что лось на ферме заповедника не является объектом животного мира и объектом охоты, так как находился в оторванном от естественной среды состоянии. Поэтому он может быть привлечен лишь за хищение государственного имущества с возмещением вреда на общих основаниях.

Правомерна ли жалоба Мурадова?

Во всех ли случаях содержания диких животных в полувольных условиях или искусственно созданной среде они перестают быть объектами животного мира и становятся товарно-материальными ценностями?

Нормативно - правовые акты

1. Конституция Российской Федерации,
2. Об охране окружающей среды: Федеральный закон от 10.01.2002 г. № 7-

ФЗ,

3. Уголовный кодекс Российской Федерации от 13.06.1996 г. № 63-ФЗ,

4. О животном мире: Федеральный закон от 24.04.1995 г. № 52-ФЗ,

Тема 2. Экологическое право как отрасль права

1. Понятие и предмет экологического права.
2. Объект экологического права.
3. Методы правового регулирования.
4. Система экологического права.
5. Принципы экологического права.
6. Соотношение экологического права с другими отраслями права.

Задача 1.

Жители села Камилов Д. и Магомедов О. для строительства жилого дома, в лесу, относящемуся к лесному фонду, незаконно срубили десять ясеней, а также похитили 10 кубометров древесины хвойных пород, чем причинили лесохозяйственному предприятию материальный ущерб в особо крупном размере.

Дайте обоснованный ответ, по каким статьям УК Российской Федерации граждане Камилов и Магомедов будут привлечены к уголовной ответственности?

Задача 2.

Решением администрации Ч - го района у государственного унитарного сельскохозяйственного предприятия был изъят под строительство дороги для государственных нужд земельный участок общей площадью в 10 га.

Правомерно ли решение администрации?

Задача 3.

Собрание депутатов города Махачкала с целью упорядочения движения автомобильного транспорта, и оздоровления в нем окружающей среды своим решением установил границы центра города и ввел местный сбор за въезд в него автотранспортных средств.

Правомерно ли решение городского собрания?

Задача 4.

Гражданин Нариманов П. был привлечен к административной ответственности за нецелевое использование земельного участка предоставленного ему для строительства и обслуживания многоквартирного индивидуального жилого дома. В частности в ходе проверки органами осуществляющими государственный надзор в области использования и охраны земель было установлено, что Нариманов в сарае, расположенном около жилого дома незаконно занимается предпринимательской деятельностью, т.е. использует земельный участок, занимаемый сараем не для обслуживания жилого дома, а в коммерческих целях.

Законно ли Нариманов был привлечен к административной ответственности за нецелевое использование земельного участка?

Задача 5.

Житель Т-го района Республики Дагестан в течение двух лет на своем приусадебном участке выращивал коноплю. Затем он ее высушивал и продавал. Во время проверочной закупки он продал 80,5 г марихуаны.

Кроме того, было установлено, что сельчанин помимо выращивания и продажи склонял к употреблению конопли в качестве гомеопатического успокоительного средства своих знакомых. При обыске по месту жительства у него было обнаружено 800 г. марихуаны.

Определите, является ли сельский житель народным целителем или правонарушителем? Если правонарушителем, то какое правонарушение он совершил и как следует квалифицировать содеянное?

Нормативно - правовые акты

1. Об охране окружающей среды: Федеральный закон от 10.01.2002 г. № 7-ФЗ, изменения, внесенные Федеральными законами от 29.12.2014 N 458-ФЗ

2. Федеральный закон от 24.07.2002 N 101-ФЗ (ред. от 29.06.2012) "Об обороте земель сельскохозяйственного назначения" "Парламентская газета", N 140-141,

3. Лесной кодекс Российской Федерации от 04.12.2006 N 200-ФЗ (ред. от 13.07.2015, с изм. от 30.12.2015. (с изм. и доп., вступ. в силу с 01.01.2016) "Российская газета", N 277, 08.12.2006, "Собрание законодательства РФ", 11.12.2006, N 50, ст. 5278, "Парламентская газета", N 209, 14.12.2006.

4. Земельный кодекс Российской Федерации от 25.10.2001 N 136-ФЗ (ред. от 30.12.2015)(с изм. и доп., вступ. в силу с 01.01.2016) "Собрание законодательства РФ", 29.10.2001, N 44, ст. 4147, "Парламентская газета", N 204-205, 30.10.2001, "Российская газета", N 211-212, 30.10.2001.

5. Кодекс Российской Федерации об административных правонарушениях от 30.12.2001 N 195-ФЗ (ред. от 15.02.2016, с изм. от 02.03.2016). "Российская газета", N 256, 31.12.2001, "Парламентская газета", N 2-5, 05.01.2002, "Собрание законодательства РФ", 07.01.2002, N 1 (ч. 1), ст. 1.

Тема 3. Источники экологического права

1. Понятие и особенности источников экологического права.

Система источников экологического права на современном этапе.

2. Конституционные основы экологического права.

3. Законы как источники экологического права.

4. Подзаконные акты как источники экологического права.

Задача 1.

Представительный орган республики принял решение, в котором объявил атмосферный воздух высотой воздушного столба до 12 км собственностью республики и установил плату за пользование этой частью воздушного бассейна в качестве природного ресурса.

Прокурор республики опротестовал это решение и просил отменить его как противоречащее закону.

Правомерен ли протест прокурора?

Может ли атмосферный воздух быть объектом права собственности вообще? Если да, то какой государственный орган и в каком правовом акте может устанавливать формы и виды такой собственности?

Задача 2.

В соответствии с ч.2 ст.9 Конституции РФ земля и другие природные ресурсы могут находиться в частной, государственной, муниципальной и иных формах собственности.

Что означает «могут»? Существуют ли иные формы собственности? Найдите в природно-ресурсовом законодательстве нормы, предусматривающие формы собственности на отдельные природные ресурсы.

Задача 3.

Гражданин Ахмедов Д. построил на пустовавших землях окраины города жилой дом, на придомовом земельном участке посадил фруктовые деревья, соорудил теплицы для выращивания ранних овощей. Через несколько лет в результате расширения жилищного строительства администрация города потребовала сноса самовольно возведенных строений и освобождения участка для жилой застройки. Ссылаясь на давность своего проживания в указанном месте, Гражданин потребовал предоставления ему отдельной квартиры в новом доме по площади, равной сносимому дому, и компенсации всех затрат в личном подсобном хозяйстве. По решению администрации города жилой дом, хозяйственные постройки и сооружения были снесены в принудительном порядке с отнесением расходов по сносу на счет Ахмедова. Гражданин обратился с жалобой в прокуратуру города.

Назовите основания прекращения права собственности на природные ресурсы. Под какое из них подпадает действие гражданина Ахмедова?

Может ли в данной ситуации возникнуть у гражданина право на землю в силу приобретательной давности?

Задача 4.

При сбыте незаконно пойманной рыбы ценных пород задержаны жители города Волгограда. Задержание на Центральном городском рынке торгующих свежемороженой осетриной и стерлядью произвели работники Волжской природоохранной прокуратуры. В ходе следствия выяснилось, что торговцы закупили рыбу оптом у браконьеров. Всего было куплено 100 кг. осетрины и 62 кг. стерляди. Сбыть незаконную рыбу перекупщикам не удалось. Вся рыбная продукция была конфискована в пользу государства. Имеется ли в деянии перекупщиков состав экологического правонарушения?

Решите дело

Нормативно- правовые акты

1. Всеобщая декларация прав человека. Принята III Генеральной Ассамблеей ООН 10 декабря 1948 г. // Российская газета, 10.12.1998.

2. Конституция Российской Федерации, принята всенародным голосованием 12.12.1993 г.

3. Конституция Республики Дагестан" (принята Конституционным Собранием 10.07.2003) (ред. от 04.12.2015) "Дагестанская правда", N 159, 26.07.2003, "Собрание законодательства Республики Дагестан", 31.07.2003, N 7, ст. 503.

4. Лесной кодекс Российской Федерации от 04.12.2006 N 200-ФЗ (ред. от 13.07.2015, с изм. от 30.12.2015. (с изм. и доп., вступ. в силу с 01.01.2016) "Российская газета", N 277, 08.12.2006, "Собрание законодательства РФ", 11.12.2006, N 50, ст. 5278, "Парламентская газета", N 209, 14.12.2006.

5. Об охране окружающей среды: Федеральный закон от 10.01.2002 г. № 7-ФЗ

6. Об общественных объединениях: Федеральный закон от 19.05.1995 N 82-ФЗ

7. Об организации и осуществлении государственного мониторинга окружающей среды (государственного экологического мониторинга): Постановление Правительства РФ от 31.03.2003 N 177 // Российская газета, N 71, 12.04.2003.

8. О практике применения судами законодательства об ответственности за экологические правонарушения: Постановление Пленума Верховного суда РФ № 14 от 5 ноября 1998 г. // Российская газета. 1998. 24 ноября.

Тема 4. Экологические правоотношения

1. Понятие и виды экологических правоотношений.
2. Субъекты экологических правоотношений. Правоспособность и дееспособность.
3. Объекты экологических правоотношений.
4. Содержание экологических правоотношений.
5. Возникновение, изменение и прекращение экологических правоотношений.

Задача 1.

Охотничье хозяйство «Стрелок», оказавшись в затруднительном материальном положении, заключив договор, без уведомления арендодателя, переуступило право на части арендованных им охотничьих угодий, проводить охоту организации «Лидер».

Действителен ли такой договор по переуступке права пользования охотничьими угодьями?

Задача 2.

Общество с дополнительной ответственностью «Анжи», имея лицензию на право заниматься торгово-закупочной деятельностью бытовыми товарами, арендовало у администрации Хасавюртовского района участок недр для промышленной добычи каменной соли.

Имела ли право администрация заключать такой договор? Если нет, то по каким основаниям?

Задача 3.

Ранее неоднократно судимый житель г. Махачкала Рагимов Т. в ночь на 9 августа 2015 г. поспорившись с женой, вышел на улицу Ярагского, и выместил злость на молодых деревьях, уничтожив до степени прекращения роста 29 лип. Тем самым, его действиями был причинен ущерб ГУПП «Дагзеленстрой», на балансе которого находились зеленые насаждения, на сумму около 4 млн. рублей.

Определите, объектами какого права, экологического или гражданского, является озеленительная растительность населенных пунктов, и к каким видам юридической ответственности может быть привлечен указанный правонарушитель?

Задача 4.

Назовите, какие из указанных деяний и событий принадлежат к юридическим фактам, влияющим на возникновение, изменение и прекращение экологических правоотношений: заключение договора аренды рыболовных угодий; государственная экологическая экспертиза проекта охотоустройства охотничьего хозяйства; получение экологического паспорта предприятия; предоставление статистической отчетности; сдача охотничьего экзамена?

Задача 5.

Согласно приговору Ленинского районного суда г. Махачкалы Янбаев, Магомедов и Салихов были осуждены по ч. 3 ст. 256 и ч. 2 ст. 158 УК Российской Федерации одновременно за то, что тайно выловили в прудесетью,

Правильную ли квалификацию содеянному Янбаевым, Магомедовым и Салиховым дал районный суд?

Задача 6.

Наврузов М. на территории РУПП «Гранит» г. Южно-Сухокумск Ногайского района загрузил машину щебня. При задержании Наврузов констатировал, что осуществлял общее пользование недрами, так как щебень предназначался не для продажи, а удовлетворения своих собственных нужд - строительства индивидуального жилого дома.

Квалифицируйте действия Наврузова?

Нормативно- правовые акты

1. Закон РФ от 21.02.1992 N 2395-1 (ред. от 13.07.2015) "О недрах" (с изм. и доп., вступ. в силу с 01.01.2016) "Собрание законодательства РФ", 06.03.1995, N 10, ст. 823, "Российская газета", N 52, 15.03.1995.
2. Закон Республики Дагестан от 13.03.2015 N 24 "О недрах" (принят Народным Собранием РД 26.02.2015) "Дагестанская правда", N 118-119, 17.03.2015.
3. Гражданский кодекс Российской Федерации (часть вторая) от 26.01.1996 N 14-ФЗ (ред. от 29.06.2015) (с изм. и доп., вступ. в силу с 01.07.2015) "Собрание законодательства РФ", 29.01.1996, N 5, ст. 410, "Российская газета", N 23, 06.02.1996, N 24, 07.02.1996, N 25, 08.02.1996, N 27, 10.02.1996. Изменения, внесенные Федеральным

законом от 29.06.2015 N 210-ФЗ, вступили в силу со дня официального опубликования (опубликован на Официальном интернет-портале правовой информации <http://www.pravo.gov.ru> - 01.07.2015).

4. Об охране окружающей среды: Федеральный закон от 10.01.2002 г. № 7-ФЗ, изменения, внесенные Федеральными законами от 29.12.2014 N 458-ФЗ (ред. от 29.12.2015) и от 29.12.2015 N 404-ФЗ, вступают в силу с 1 января 2016 года. "Российская газета", N 6, 12.01.2002, "Парламентская газета", N 9, 12.01.2002, "Собрание законодательства РФ", 14.01.2002, N 2, ст. 133

Тема 5. Экологические права граждан

1. Понятие и виды экологических прав граждан.
2. Правовое значение признания экологических прав граждан.
3. Права общественных формирований в области охраны окружающей среды.
4. Юридические гарантии реализации экологических прав граждан.
5. Защита экологических прав граждан.

Задача 1.

Постановлением Администрации Республики Дагестан утвержден лимит добычи лицензионных видов животных в очередной охотничий сезон в количестве: кабан - 1963, марал -67, медведь - 69, бобр -676 и соболь - 229 единиц.

Вправе ли орган власти субъекта Российской Федерации принимать такого рода акты экологического нормирования? Сошлитесь на соответствующий нормативный акт.

Задача 2.

Фермер Гамзатов Н.Г. для строительства различных хозяйственных построек, необходимых для ведения фермерского хозяйства, использовал в течении многих лет залегающие на его земельном участке общераспространенные полезные ископаемые. Он использовал также пресные подземные воды для питьевых и хозяйственно - бытовых нужд и построил два пруда с целью улучшения полива сельскохозяйственных полей.

Инспектор земельного контроля дал предписание фермеру получить в установленном порядке разрешения на названные виды пользования природными ресурсами.

Сомневаясь в законности предписания инспектора фермер обратился за разъяснением в юридическую консультацию.

Изложите содержание этого разъяснения со ссылкой на соответствующееприродно-ресурсовое законодательство.

Задача 3.

Бесланов Г. осужден по ч. 1 ст. 260 УК РФ за самовольную порубку лесных насаждений в зеленой зоне пригорода г. Хасавюрт. Хасавюртовский городской суд, рассматривавший дело, освободил Бесланова от возмещения ущерба, причиненного лесному хозяйству, на том основании, что у него

полностью изъят срубленный лес.

Оцените решения судов.

Освобождается ли от возмещения причиненного вреда лицо, у которого незаконно добытая продукция изъята?

Задача 4.

При рассмотрении судом уголовного дела главного инженера завода возник вопрос о том, как квалифицировать загрязнение рабочей зоны производственных помещений вредными для здоровья людей веществами выше предельных концентраций: как нарушение правил охраны окружающей природной среды или как нарушение правил охраны труда?

Нормативно- акты и литература

1. Всеобщая декларация прав человека. Принята III Генеральной Ассамблеей ООН 10 декабря 1948 г. // Российская газета, 10.12.1998
2. Конституция Российской Федерации, принята всенародным голосованием 12.12.1993 г. (с учетом поправок, внесенных Законами РФ о поправках к Конституции РФ от 30.12.2008 г. № 6-ФКЗ, от 30.12.2008 г. № 7-ФКЗ, от 05.02.2014 г. № 2-ФКЗ, от 21.07.2014 г. № 11-ФКЗ) / Собрание законодательства Российской Федерации, 04.08.2014, № 31, ст. 4398., Официальный интернет-портал правовой информации <http://www.pravo.gov.ru>.
3. О Конституционном Суде Российской Федерации: Федеральный конституционный закон от 21.07.1994 N 1-ФКЗ (ред. от 14.12.2015) // Российская газета, N 138 - 139, 23.07.1994. Федеральный конституционный закон от 05.02.2007 N 2-ФКЗ "О внесении изменений в Федеральный конституционный закон "О Конституционном Суде Российской Федерации" "Парламентская газета", N 20, 08.02.2007, "Российская газета", N 28, 09.02.2007, "Собрание законодательства РФ", 12.02.2007, N 7, ст. 829
4. Федеральный закон от 17.01.1992 N 2202-1 (ред. от 28.11.2015) "О прокуратуре Российской Федерации" "Собрание законодательства РФ", 20.11.1995, N 47, ст. 4472,
5. "Российская газета", N 229, 25.11.1995. Первоначальный текст документа

опубликован в изданиях "Российская газета", N 39, 18.02.1992, "Ведомости СНД РФ и ВС РФ", 20.02.1992, N 8, ст. 366.

6. Федеральный закон от 30.03.1999 N 52-ФЗ (ред. от 28.11.2015) "О санитарно

эпидемиологическом благополучии населения". Изменения, внесенные Федеральным законом от 28.11.2015 N 358-ФЗ, вступили в силу по истечении 10 дней после дня официального опубликования (опубликован на Официальном интернет-портале правовой информации <http://www.pravo.gov.ru> - 28.11.2015

"Собрание законодательства РФ", 05.04.1999, N 14, ст. 1650, "Российская газета", N 64-65, 06.04.1999.

7. Об общественных объединениях: Федеральный закон от 19.05.1995 N 82-ФЗ в (ред. от 01.07.2011) // Российская газета, N 100, 25.05.1995. Федеральный закон от 19.05.1995 N 82-ФЗ (ред. от 31.01.2016) "Об общественных объединениях".
8. Конституция Республики Дагестан" (принята Конституционным Собранием 10.07.2003) (ред. от 04.12.2015) "Дагестанская правда", N 159, 26.07.2003, "Собрание законодательства Республики Дагестан", 31.07.2003, N 7, ст. 503.

Тема 6. Право собственности на природные ресурсы

1. Понятие и основные признаки права собственности на природные ресурсы.
2. Формы собственности на природные ресурсы.
3. Субъекты, объекты, содержащие права собственности на природные ресурсы.
4. Основания приобретения и прекращения права собственности на природные ресурсы.
5. Защита права собственности на природные ресурсы.

Задача 1.

В Законе РФ «О полиции» в числе задач, возложенных на органы полиции, не значится задача экологического профиля, в структуре центрального аппарата МВД РФ нет подразделения, которое ведало бы экологическими вопросами. Означает ли это, что полиция находится в стороне от решения экологических проблем в стране? Если нет, то дайте юридически обоснованный ответ, указав при этом на конкретные виды деятельности.

Задача 2.

В республиканскую прокуратуру позвонил гражданин Умаров и сообщил, что на территории базы материально-технического снабжения под открытым небом находится более 10 т. хлорсодержащих веществ, которые по правилам должны храниться в закрытом помещении в специальных емкостях, предотвращающих утечку. Умаров просит прокурора оказать воздействие на администрацию базы.

Вправе ли граждане России обращаться с заявлениями в государственные органы и общественные организации о пресечении и устранении экологических правонарушений?

Обязан ли прокурор рассмотреть такие заявления и принять по ним меры прокурорского реагирования и какие?

Задача 3.

Строительная фирма «Аркада» начала строительство гаражей на территории стадиона школы № 25 г. Махачкалы. Группа граждан при активной поддержке «Экологического союза» Республики Дагестан обратилась в суд с иском о прекращении незаконного строительства гаражей. Суд удовлетворил иск граждан и обязал строительную фирму снести гаражи и восстановить

стадион.

Фирма «Аркада» в свою очередь обратилась с иском в арбитражный суд о взыскании с ряда государственных органов, санкционировавших строительство (администрация г. Махачкалы, Главное управление архитектуры, Дагестанский республиканский центр Госсанэпиднадзора), ущерба, причиненного фирме в связи с выполнением предписанных арбитражным судом работ и упущенной выгоды в сумме 3 млн. рублей. Арбитражный суд удовлетворил иск на сумму 390 тыс. руб.

Вправе ли граждане обращаться в суд с иском по экологическим вопросам? Подлежит ли возмещению в полном объеме ущерб, причиненный фирме «Аркада»? Если да, то объясните позицию арбитражного суда, взыскавшего убытки в пользу «Аркады» лишь частично.

Задача 4.

В низовьях Волги сложилась тяжелая гидрохимическая обстановка. Ежегодно предприятиями крупных городов Среднего и Нижнего Поволжья в реку сбрасываются миллионы кубических метров хозяйственно-бытовых и производственных сточных вод с превышением предельно допустимых норм содержания вредных веществ.

Так, предприятия города Волгограда сбрасывают в Волгу около 300 млн. м³ сточных вод. Заводы и фабрики Татарстана сбрасывают в бассейн Волги примерно такое же количество неочищенных стоков. Установлено, что основными загрязнителями являются предприятия и организации коммунального хозяйства городов, агропромышленного комплекса Минсельхозпрода РФ. Прокурор Волжской межобластной природоохранной прокуратуры предъявил в областных арбитражных судах к соответствующим предприятиям Волгограда, Самары, Саратова, Казани иски о возмещении ущерба, причиненного водным ресурсам Волжского бассейна сбросом неочищенных сточных вод. Арбитражные суды отказали в удовлетворении исков на том основании, что по данным вопросам отсутствует официально утвержденная методика подсчета ущерба.

Оцените правильность решений арбитражных судов.

Дать характеристику основным функциям вод как объекта использования и охраны водопользователями.

Задача 5.

Службой охраны заповедника задержаны местные жители Селезнев и Корнев, которые на озере «Живописное», находящемся на территории заповедника, произвели отстрел перелетных птиц, застрелив трех лебедей и семь уток. Какая-либо охота на территории заповедника запрещена. Директор заповедника попросил совета у судьи, какие в связи с этим нарушением необходимо оформить документы и куда их направить.

Ответьте директору на поставленные им вопросы.

Задача 6.

Решением краевой Думы закрыт государственный рудник по добыче руды, не являющейся собственностью края. Принятие решение Дума мотивировала тем, что рудник хотя и не причиняет ущерба окружающей среде, но в

краевой бюджет перечисляет весьма незначительные средства. В результате этого. С точки зрения соответствия законодательства, оцените постановление краевой Думы. Если оно незаконно, то какой орган вправе его отменить?

Задача 7.

Работниками милиции общественной безопасности во время выгрузки в лесопарковой зоне бытового мусора, был задержан водитель Петров завода "Вымпел". Они задержали виновного, и по факту совершения экологического правонарушения составили акт. Как выяснилось в ходе расследования, о сбросах промышленного и бытового мусора (отходов) в неустановленных местах знали должностные лица заводоуправления директор Красильников и главный инженер Федотов.

Поясните, кто из этих лиц, и к какой ответственности может быть привлечен в связи с совершением данного правонарушения? С какими территориальными органами согласовывается деятельность производственного контроля юридического лица в области обращения с отходами?

Задача 8.

С разрешения главы городского округа, несмотря на протесты граждан, владельцами торговых павильонов на землях лесного массива санатория "Здоровье" было вырублено 27 деревьев. Высвободившаяся в результате этого площадь была застроена временными торговыми павильонами. Вопросы по охране окружающей среды, о рубке деревьев, об организации сбора, вывоза мусора с органами санитарно-эпидемиологического и архитектурного надзора не были согласованы.

Оцените законность разрешения главы городского округа. Охарактеризуйте законность вырубке деревьев в лесном массиве санатория, выполняющем защитно-оздоровительную функцию. Раскройте особенности ответственности за незаконную порубку деревьев по ст. 8.28 КоАП РФ.

Нормативно- правовые акты и литература

1. Конституция Российской Федерации, принята всенародным голосованием 12.12.1993 г.
2. Конституция Республики Дагестан" (принята Конституционным Собранием 10.07.2003)
3. Об охране окружающей среды: Федеральный закон от 10.01.2002 г. № 7-ФЗ
4. Водный кодекс Российской Федерации от 03.06.2006 N 74-ФЗ (ред. от 28.11.2015) (с изм. и доп., вступ. в силу с 01.01.2016) // Российская газета, N 121, 08.06.2006.
5. Земельный кодекс Российской Федерации" от 25.10.2001 N 136-ФЗ
6. Лесной кодекс Российской Федерации от 04.12.2006 N 200-ФЗ (ред. от 13.07.2015, с изм. от 30.12.2015. (с изм. и доп., вступ. в силу с 01.01.2016) "Российская газета", N 277, 08.12.2006, "Собрание законодательства РФ", 11.12.2006, N 50, ст. 5278, "Парламентская газета", N 209, 14.12.2006.
7. О приватизации государственного и муниципального имущества":

Федеральный закон от 21.12.2001 N 178-ФЗ

Тема 7. Право природопользования

1. Понятие права природопользования, его виды и принципы.
2. Право общего природопользования.
3. Право специального природопользования.
4. Субъекты и объекты права природопользования.
5. Права и обязанности природопользователей.
6. Возникновение, изменение и прекращение правоотношений.

Задача 1.

Инспектор городского отдела по охране окружающей среды наложил штраф на АЗС за то, что на её территории допущен разлив нефтепродуктов и размещена свалка запчастей и бытового мусора.

Какими правомочиями наделен инспектор названного ранга по применению к нарушителям законодательства об административной ответственности?

Задача 2.

В результате прорыва плотины хранилища остаточных продуктов технологического процесса завода калийных удобрений в окружающую среду хлынуло 4,5 млн. куб. м. рассола. Было залито 200 га сельскохозяйственных угодий, а в реке, куда попал рассол, уничтожено 290 т товарной рыбы, 1300 т. молоди, погибли все водоросли. Было установлено, что авария произошла из-за просчетов в проектировании и строительстве плотины, а также нарушений правил эксплуатации и отсутствия надлежащего контроля за ее состоянием.

Обязан ли завод калийных удобрений возместить вред, причиненный им окружающей среде, и в каком порядке это может быть осуществлено?

Если завод экономически не в состоянии возместить причиненный вред, то означает ли это, что вред не будет возмещен вообще или есть другие варианты?

Какую ответственность должны нести лица, виновные в аварии на заводе?

Задача 3.

Директор спиртового завода был осужден по ч. 2 ст. 250 УК за то, что завод сбрасывал в реку Самур неочищенные сточные воды и отходы производства спирта - барду. Завод в течение трех дней производил залповые сбросы барды. Всего было сброшено 1500 куб. м таких отходов, что привело к резкому окислению водоема и острому дефициту кислорода. По этой причине произошел массовый замор рыбы, чем был причинен рыбному хозяйству крупный ущерб. В кассационной жалобе по делу подсудимый указывал, что в произошедшем его вины нет, так как завод после капитального ремонта принят в эксплуатацию государственной приемочной комиссией без очистных сооружений и устройств для утилизации отходов. Вследствие этого сброс барды заводом неизбежен. Остановить же завод, что надлежало сделать, директор не вправе.

Следовало ли удовлетворить жалобу директора спиртового завода по указанным им основаниям?

Задача 4.

1. На территории шелкового комбината была подана под разгрузку железнодорожная цистерна с олеиновой кислотой. Слив кислоты был поручен бригаде грузчиков. Вследствие того, что был плохо укреплен шланг, при помощи которого кислота перекачивалась из цистерны на склад, около полутонны кислоты вылилось на землю. Прошедшим вслед за этим дождем кислота была смыта в ливневую канализацию, а через нее в реку и вызвала сильное загрязнение реки. Было признано, что бригадир, не проверивший соблюдение рабочими всех требований технологии и ушедший с места разгрузки, рабочие-грузчики, плохо укрепившие шланг, совершили дисциплинарный проступок и наказаны в дисциплинарном порядке: рабочим был объявлен выговор, а бригадир переведен на нижеоплачиваемую работу. Кроме того, всю бригаду лишили очередной премии.

2. Приказом по производственному объединению были лишены квартальных премий директор азотно-тукового завода, его заместитель, главный инженер и начальник цеха промышленной очистки за то, что завод не выполнил в установленные по согласованию с органами рыбоохраны, охраны водных ресурсов и санитарного надзора сроки мероприятия по предотвращению загрязнения рыбохозяйственного водоема. Как они сочетаются с нормами трудового права о дисциплинарной ответственности?
Задача 5.

При строительстве канала Терек - Сулак в районе землепользования совхоза «Терский» был перекрыт естественный сброс паводковых вод из реки Сазанлей и взамен его сделан нерегулируемый сброс воды из реки Сазанлей в реку Большой Иргиз по полю совхоза на площади 350 га. В результате возникли эрозийные процессы, стали смываться пахотный слой и посевы, образовался небольшой овраг.

Кем и какие меры могут быть приняты для прекращения вредных последствий на полях совхоза «Терский»?

Подлежит ли возмещению причиненный совхозу ущерб и как может быть определен его размер?

Задача 6.

Крестьянское фермерское хозяйство предъявило в суд иск к дирекции государственного заповедника о возмещение ущерба, причиненного хозяйству в результате уничтожения кабанами, обитающими в заповеднике, урожая картофеля на площади 150 га. Дирекция заповедника отказалась принять исковые требования, указав, что она не может нести ответственности за поведение диких животных, находящихся в состоянии естественной свободы.

Решите дело. Подлежит ли иск удовлетворению?

Задача 7.

Курбанов и Лукманов, не являясь членами общества охотников и рыболовов, не имея разрешения на право охоты, выехали на охоту и, около 23 часов, на территории Аграханского полуострова, застрелили 1 кабана. Ранее Курбанов, в октябре того же года, в запретное для охоты время, без надлежащего разрешения, незаконно отловил 20 ондатр, что было зафиксировано

протоколом, составленным охот инспектором.

Задача 9.

В свое время для предотвращения снижения уровня Каспийского моря был разработан и реализован проект дамбы, перекрывающий залив Кара-Богаз-Гол, где шел процесс интенсивного испарения воды основной водной акватории Каспийского моря. Однако последующая практика показала, что реализация проекта не достигла своей цели более того, перекрытие залива дамбой принесло большой экономический и экологический ущерб. Прекратилась поставка важнейшего вида сырья, без которого не может работать промышленность (глауберова соль), солевая пыль со дна высохшего залива загрязняет окружающую среду на многие километры.

Общественность через средства массовой информации обратилась в органы прокуратура с просьбой возбудить уголовное дело по факту неправомерного причинения экологического и экономического ущерба, повлекшего тяжкие последствия.

Содержатся ли в действиях разработчиков и реализаторов проекта признаки состава экологического преступления с точки зрения действующего уголовного законодательства?

Нормативно- акты и литература

1. Конституция Российской Федерации, принята всенародным голосованием 12.12.1993 г.
2. Лесной кодекс Российской Федерации от 04.12.2006 N 200-ФЗ (ред. от 13.07.2015, с изм. от 30.12.2015).
3. Об охране окружающей среды: Федеральный закон от 10.01.2002 г. № 7-ФЗ
4. Водный кодекс Российской Федерации от 03.06.2006 N 74-ФЗ
5. Земельный кодекс Российской Федерации" от 25.10.2001 N 136-ФЗ
- 6 Закон РФ от 21.02.1992 N 2395-1 (ред. от 13.07.2015)"О недрах"
7. Закон Республики Дагестан от 13.03.2015 N 24 "О недрах" (принят Народным Собранием РД 26.02.2015) "Дагестанская правда", N 118-119, 17.03.2015.
8. О континентальном шельфе Российской Федерации Федеральный закон от 30.11.1995 N 187-ФЗ (ред. от 02.05.2015)
9. Об особо охраняемых природных территориях Федеральный закон от 14.03.1995 N 33-ФЗ (ред. от 13.07.2015)
10. О животном мире: Федеральный закон от 24.04.1995 г. № 52-ФЗ, ред. от 07.05.2013 г. № 104-ФЗ

Тема 8. Юридическая ответственность за экологические правонарушения

1. Понятие, сущность и функции юридической ответственности за экологические правонарушения.
2. Понятие экологического правонарушения. Состав и виды экологических правонарушений.

3. Виды ответственности за экологические правонарушения.
4. Дисциплинарная ответственность за экологические правонарушения.
5. Имущественная ответственность за экологические правонарушения.
6. Административная ответственность за экологические правонарушения.
7. Уголовно-правовая ответственность за экологические преступления.
8. Ответственность за экологический вред, причиненный источником повышенной опасности.

Задача 1.

Дербентский целлюлозно-картонный комбинат в течение ряда лет повреждал сточными водами, содержащими вредные примеси, сенокосы и пастбища соседнего сельскохозяйственного предприятия. Комбинату для устройства промканализации и прудов-испарителей был выделен земельный участок площадью 1000 га - цепь солончаковых озер. Комбинат построил несколько оградительных дамб, предназначенных для защиты угодий предприятия, но эти сооружения не соответствовали все возрастающей мощности сброса сточных вод. В результате разливом сточных вод было затоплено более 1700 га сельхозземель.

Сельскохозяйственное предприятие потребовало от комбината возмещения стоимости урожая. Ответчик иск не признал, сославшись на то, что предприятие не вкладывало никаких затрат на содержание поврежденных угодий. В суде установлено, что предприятие по вине ответчика было вынуждено покупать грубые корма на стороне.

Является ли необходимым условием ответственности за вред, причиненный объекту природы, вложение затрат на его содержание?

Как определить стоимость урожая сена, который не смог получить колхоз по вине комбината?

Следует ли учитывать при определении размера причиненного вреда тот факт, что предприятие не вкладывало средства на содержание поврежденных угодий?

Какое решение должен принять суд?

Задача 2.

Группа работников сельскохозяйственного кооператива «Мир» перегоняла комбайны с одного поля на другое. При этом необходимо было переместить комбайны через реку Самур по плотине, которая оказалась полуразрушенной. Руководитель группы работников кооператива решил добавить грунт в тело плотины, сняв его с помощью бульдозера с поверхности охранной зоны нефтепровода, проложенного поблизости от плотины. Бульдозер разорвал нефтепровод диаметром 22 см. с высоким напорным давлением нефти, и нефть хлынула в окружающую среду, сильно загрязнив прилегающую площадь земель и реку Самур.

Республиканский орган по охране природы направил в арбитражный суд Республики Дагестан исковое заявление, требуя взыскать 235942 руб. с Каспийского нефтегазодобывающего управления и кооператива «Мир» в возмещение убытков, причиненных загрязнением окружающей среды.

Арбитражный суд решил взыскать 235942 руб. с кооператива «Мир» в пользу

Дагестанского Республиканского органа по охране природы за загрязнение реки Самур. В иске к нефтегазодобывающему управлению арбитражный суд отказал.

Решение арбитражного суда имеет некоторые изъяны. В связи с этим возникают следующие вопросы.

Кому (чему) и какой вред был причинен аварией на трубопроводе и какого рода источником?

Кто является надлежащим истцом и ответчиком?

Задача 3.

1. Кайтагский районный суд взыскал с Тимурова и Захарова таксовую стоимость незаконно отстрелянных лосей и плюс стоимость мяса этих лосей, которое браконьеры успели реализовать. Президиум Верховного Суда Республики Дагестан исключил из решения районного суда стоимость мяса убитых лосей, ссылаясь на то, что взыскание ущерба сверх таксовой стоимости является незаконным.

2. Касумкентский районный суд по иску Стальского лесничества к Мирзаеву о возмещении ущерба, причиненного им незаконной порубкой леса, вынес решение, которым постановил передать срубленную древесину ответчику по заготовительной цене с учетом нуждаемости его в древесине.

Какова судьба продукции, добытой в результате нарушения экологического законодательства?

Подлежит ли взысканию с нарушителя стоимость незаконно добытой продукции, если он ее реализовал или она пришла в негодность по его вине?

Задача 4.

Расулов А. из имеющегося у него двухствольного охотничьего ружья отстрелял медведя, за что был привлечен к ответственности по ст. 258 УК РФ (незаконная охота) и к нему был предъявлен иск о возмещении вреда, причиненного охотничьему хозяйству уничтожением медведя. Расулов вину в незаконном отстреле медведя не признал, и пояснил, что он нередко охотился на пернатую дичь, на что имел разрешение. Медведь внезапно появился перед ним. Опасаясь за свою жизнь, он был вынужден стрелять в медведя. Факт отстрела медведя пулей в то время, как он охотился на дичь, Расулов объяснил тем, что поскольку он охотился в местах медвежьих, то на всякий случай второй ствол заряжал пулей.

Обоснованно ли привлечение Расулова к уголовной ответственности. Как решится вопрос о возмещении вреда, если он причинен в состоянии крайней необходимости?

Задача 5.

Дагестанской природоохранной прокуратурой по двум статьям УК РФ возбуждено уголовное дело в отношении директора фирмы «Сигма» Ю.К. Касаева, который, не имея лицензии, в течение года осуществлял сбор ртутнолюминесцентных ламп и боя с предприятий Дагестанских и Чеченских Республик. В нарушение правил обращения с экологически опасными веществами и отходами, он складировал их в поселке Ленинкент и в г. Кизляр, что привело к загрязнению парами ртути жилого массива,

расположенного близ склада.

Какие нормы экологического законодательства нарушил Касаев?

По каким статьям УК РФ возбуждено дело против него?

Задача 6.

В ряде районов Республики Дагестан выявлены факты незаконной охоты граждан Сирии, Иордании и Саудовской Аравии. Иностранцы были задержаны в охотничьих угодьях с отловленными ими соколами-сапсанами, относящимися к видам, занесенным в Красную Книгу РФ и охота на которых запрещена.

В отношении всех иностранных граждан вынесены постановления о привлечении их к административной ответственности. Соколы-сапсаны выпущены на волю.

Достаточно ли применение к указанным иностранным гражданам мер административного взыскания, не подпадают ли их действия под ст. 258 УК РФ, предусматривающую ответственность за незаконную охоту?

Задача 7.

В период нереста рыбы дирекция Чиркейской ГЭС нарушила режим водосброса, вследствие чего обсохли нерестилища и рыбному хозяйству был причинен значительный ущерб.

Какой водный режим должен соблюдаться при эксплуатации ГЭС?

Несет ли дирекция ГЭС ответственность за ущерб, причиненный рыбному хозяйству нарушением этого режима? Если да, то как определить его размер?

Задача 8.

Дом №3 по улице Коркмасова требовал ремонта. Жильцы дома убедительно просили работников ремстройуправления, которое взялось за ремонт дома, сохранить зеленые насаждения. Но строители действовали так, как им было удобно. Подкатали к дому вышку и стали передвигать ее, буквально утюжа кустарники и молодые деревья. В свое оправдание строители привели довод о том, что деревья и кустарники посажены в 1,5 м. от стены дома, вместо 6, предусмотренных инструкцией, что позволяло бы строителям подойти к стенам дома без повреждений зеленых насаждений.

Обоснован ли довод строителей, и освобождает ли он их от ответственности за порчу и уничтожение деревьев и кустарников?

Назовите виды ответственности за порчу и уничтожение зеленых насаждений в населенных пунктах и нормативные акты, в которых они предусмотрены.

Задача 9.

Постановлением начальника краевого управления Россельхознадзора Чикоданов подвергнут штрафу за незаконную охоту и у него конфисковано охотничье ружье.

Указанное постановление по заявлению Чикоданова было опротестовано прокуратурой края в части конфискации ружья и отменено.

По каким основаниям прокуратура внесла протест?

В каком порядке может быть конфисковано ружье или другие предметы, явившиеся орудием совершения административного правонарушения?

Задача 10.

Бригада рано утром прибыла на место, намеченное для шишкования, и обнаружила там двух медведей, которые лакомились кедровыми орехами. Попытки отпугнуть медведей криками результатов не дали. Тогда решили поугаить медведей из охотничьего ружья, которое брали с собой для самозащиты, и по неосторожности ранили одного из них. Медведи бросились на обидчиков и двум из них нанесли серьезные травмы.

Потерпевшие обратились в суд с иском к управлению охотничьих ресурсов о возмещении вреда причиненного их здоровью действиями медведей.

Подлежит ли удовлетворению заявленный иск?

Имеются ли в действиях членов бригады элементы нарушения фаунистического законодательства? Если имеются, то к какой ответственности они могут быть привлечены?

Задача 11.

Тимерханов был подвергнут штрафу за то, что производил незаконную охоту в запрещенном месте, запрещенным способом (на автомобиле), с незарегистрированным охотничьим ружьем. Охотничье ружье Тимерханова было передано в органы МВД. Тимерханов обжаловал в суд постановление в части изъятия охотничьего ружья.

Обоснована ли жалоба Тимерханова?

Возможно ли применение к нему ст. 258 УК РФ на том основании, что он производил охоту с применением автомобиля?

Нормативно - акты и литература

1. Конституция Российской Федерации, принята всенародным голосованием 12.12.1993 г.
2. Лесной кодекс Российской Федерации от 04.12.2006 N 200-ФЗ
3. Об охране окружающей среды: Федеральный закон от 10.01.2002 г. № 7-ФЗ
4. Водный кодекс Российской Федерации от 03.06.2006 N 74-ФЗ (ред. от 28.11.2015)
5. Земельный кодекс Российской Федерации" от 25.10.2001 N 136-ФЗ

О животном мире: Федеральный закон от 24.04.1995 г. № 52-ФЗ, ред. от 07.05.2013 г.

Методические рекомендации и алгоритм решения практических задач

Алгоритм решения задач следующий:

1) Аналитическая стадия:

Теоретическая часть - уточнение формулировки задачи, определение ожидаемого результата и перечня литературных источников, анализ теоретических положений. Для этого следует освоить теоретический материал, пройденный на лекции, заданный для самостоятельного изучения, дать определения основным понятиям, встречающимся в задании. Практическая часть - анализ нормативных правовых актов, судебной практики. Следует определить круг правовых актов, подлежащих применению. Затем изучить

отобранные источники, имеющие непосредственное отношение к рассматриваемым ситуациям, и найти соответствующие статьи, непосредственно регулирующие рассматриваемые отношения.

2) оперативная стадия - выяснение наличия или отсутствия нарушений экологического законодательства; определение правомерности действий указанных в задачах субъектов.

3) Синтетическая стадия:

Сформулировать положения в обоснование каждого этапа решения задачи и логически правильно их расположить. После формулировки промежуточных выводов можно переходить к итоговым выводам (определить правомерность или неправомерность действий субъектов отношений в рассматриваемых задачах). На основании проделанной работы предложить в письменном виде разъяснение на заданные вопросы.

Например. Необходимо разрешить ситуацию, в письменном виде дать ответ на вопрос. Дирекция фирмы «Оазис» приняла решение о строительстве спортивно - оздоровительного комплекса на лесном участке. Проведение рубок деревьев и кустарников при этом не требовалось. *Необходимо ли в этом случае оформлять документы, разрешающие использование лесов?*

Разъяснение по решению ситуации

1. Необходимо установить характер возникших правоотношений и определить круг правовых актов, подлежащих применению. При разрешении приведенной ситуации необходимо использовать: Лесной кодекс РФ от 4 декабря 2006 г. № 200-ФЗ; Приказ МПР РФ от 24 апреля 2007 № 108 «Об

2. Определить теоретические основы разрешения ситуации = освоить теоретический материал, дать определения категориям: «основания возникновения права пользования лесными участками», «использование лесов для рекреационной деятельности», «незаконная порубка» и т.д.

3. Изучить источники, найти соответствующие статьи, непосредственно регулирующие рассматриваемые отношения (нормы, регулирующие виды пользования лесами, порядок предоставления лесных участков в пользование и т.д.). Изучить найденные источники экологического права, имеющие непосредственное отношение к рассматриваемым ситуациям (Лесной кодекс РФ; Приказ МПР РФ от 24 апреля 2007 № 108 «Об утверждении Правил использования лесов для осуществления рекреационной деятельности»). Определить основания возникновения права пользования лесным участком фирмой «Оазис» для строительства спортивно - оздоровительного комплекса.

6. На основании проделанной работы предложить в письменном виде разъяснение на заданный вопрос.

Оценочное средство 3 «Подготовка индивидуальных проектов (презентаций)»

Примерная схема составления электронной презентации

Электронная презентация либо видеофильм по экологическому праву является не только одним из методов проведения интерактивного занятия, но и своеобразной формой контроля при приеме зачетов и экзаменов по данной дисциплине.

Составляемые отдельными преподавателями методические указания по составлению презентации направлены на оказание методической помощи обучающимся при выполнении внеаудиторных самостоятельных работ в форме создания компьютерной мультимедийной презентации на заданную преподавателем тему.

На подготовку одной презентации отводится от 3 до 5 часов. В этот временной промежуток входит деятельность обучающегося по самостоятельному поиску, отбору, систематизации и оформлению в виде компьютерной презентации информации по

заданной теме, а также подготовка к публичному представлению получившегося продукта на занятии в течение 5-7 минут.

Цели выполнения внеаудиторных самостоятельных работ по в форме презентации - формирование навыков:

- поиска, отбора, систематизации и обобщения информации по заданной теме;
- закрепления, углубления, расширения знаний, полученных во время аудиторных занятий;
- публичной презентации собственной учебной деятельности при помощи средств мультимедиа.

Примерный алгоритм самостоятельной работы над презентацией на заданную тему:

1. Выбрав тему презентации, необходимо ознакомиться со списком рекомендуемой литературы: прежде всего, нормативной базой и дополнительной литературой, и подготовить их для работы (допускается использование справочно-правовых систем "Консультант Плюс", "Гарант", "Кодекс", "Право", ЮСИС и др).
2. Далее следует составить план-сценарий презентации, записать его.
3. Студент прорабатывает найденный материал, выбирая только то, что раскрывает пункты плана презентации.
4. Составление окончательного текста своего устного выступления при защите презентации - он и будет являться сценарием презентации.
5. Необходимо сформулировать вопросы, которые могут быть заданы вам во время обсуждения вашей презентации, попробуйте ответить на них кратко, четко и доказательно.
6. Крайне необходимо в презентации иметь практические примеры (конкретные экологические правонарушения), ссылки на решения судов, и прежде всего нормативные источники - это и есть содержание презентации.
7. В конце презентации необходимо сделать выводы или заключения по обозначенной проблеме, ссылаясь на нормы закона. Это можно оформить в виде отдельного слайда или зачитать устно.

Преподаватель контролирует процесс демонстрации презентации, соблюдение регламента - время изложения информации с одного печатного листа приблизительно равно 4-5 минутам. После окончания презентации группа и преподаватель могут задать вопросы и обсудить в целом работу студента. При успешной защите презентации во время сессии она может быть зачтена как промежуточный контроль. Примерная тематика презентаций

- Природа - источник жизни, материального и духовного благополучия.
- Общая характеристика экологических проблем в мире, в России и

Дагестане.

- Концепции взаимодействия общества и природы.
- Причины кризисного состояния окружающей среды.
- Пути решения экологических проблем.
- Экологическая функция Российского государства.
- История развития российского экологического права.
- Принципы экологического права.
- Экологическое право как отрасль правовой науки и учебная

дисциплина, как отрасль законодательства.

- Защита экологических прав граждан (с примером из судебной

практики).

- Виды ответственности за экологические правонарушения (с примерами по каждому виду правонарушения).
- Понятие и содержание права собственности на природные ресурсы.

Оценочное средство 4 «Реферат»

Рекомендации для самостоятельной работы студента над рефератом.

Изучение проблемы по материалам, доступным в Интернете, в научной литературе, лекции:

1. Согласовать название реферата.
2. Написать тезисы реферата по теме.
3. Выразить, чем интересна выбранная тема в наши дни.
4. Подготовить нормативно- правовую базу по выбранной теме.
5. Сделать сообщение на занятии в течении 3-5 минут.

Примерная тематика рефератов

1. Основные направления решения экологических проблем в России и Дагестане.
2. Понятие и причины экологического кризиса.
3. Пути выхода их экологического кризиса.
4. Становление и развитие российского экологического права.
5. Экологическая функция российского государства.
6. Понятие, предмет и система экологического права.
7. Объекты правовой охраны окружающей среды.
8. Характеристика методов экологического права.
9. Место и роль экологического права в правовой системе России.
10. Принципы экологического законодательства.
11. Конституционные основы экологического права.
12. Соотношение экологического права с другими отраслями права.
13. Понятие и особенности источников экологического права.
14. Конституция Российской Федерации как источник экологического права
15. Законы Российской Федерации как источники экологического права
16. Указы Президента Российской Федерации как источники экологического права.
17. Нормативные правовые акты федеральных органов исполнительной власти как
18. Федеральный Закон «Об охране окружающей среды»: общая характеристика и место в системе источников экологического права.
19. Законы и иные нормативные правовые акты субъектов Российской Федерации как источники экологического права
20. Понятие и виды экологических прав.
21. Право каждого на благоприятную окружающую природную среду и иные экологические права.
22. Права экологических организаций по обеспечению прав граждан на благоприятную окружающую природную среду.
23. Права и обязанности общественных экологических формирований и объединений.
24. Право на достоверную информацию о состоянии окружающей среды.

25. Защита экологических прав граждан.
26. Понятие и виды экологических правоотношений.
27. Понятие и содержание права собственности на природные ресурсы.
28. Понятие и основные признаки права собственности на природные ресурсы.
29. Объекты и субъекты права собственности на природные ресурсы
30. Право частной собственности на природные ресурсы.
31. Право государственной собственности на природные ресурсы.
32. Право муниципальной собственности на природные ресурсы.
33. Основания возникновения и прекращения права собственности на природные ресурсы.
34. Право природопользования
35. Понятие права природопользования, его виды.
36. Право специального природопользования.
37. Основания и порядок прекращения права специального природопользования.
38. Субъекты, объекты и содержание права природопользования.
39. Основания возникновения и прекращения отношений природопользования.
40. Понятие, сущность и функции юридической ответственности за экологические правонарушения.
41. Понятие экологического правонарушения. Состав и виды экологических правонарушений.
42. Виды ответственности за экологические правонарушения.
43. Дисциплинарная ответственность за экологические правонарушения.
44. Имущественная ответственность за экологические правонарушения.
45. Административная ответственность за экологические правонарушения.
46. Уголовно-правовая ответственность за экологические преступления.

Оценочное средство 5 «Деловая игра»

Сценарий деловой игры

Одной из разновидностей интерактивных методик является деловая игра. Деловая игра - это метод, который представляет собой специально организованную деятельность по применению теоретических знаний. Деловая игра используется для решения комплексных задач. Усвоение нового, закрепление материала, развитие творческих способностей, формирование общественных умений даёт возможность учащимся понять и изучить учебный материал с различных позиций.

Структура деловой игры

При проведении деловой игры необходимо установить регламент (времени должно хватить на решение проблемы). Задача педагога: довести до сознания участников игры основные положения и выводы, дать четкое заключение, чего удалось добиться участникам игры. Незавершенность игры обесценивает всю работу по ее проведению. Деловая игра должна быть представлена в следующем виде: название игры, учебные цели, состав участников, исходная информация, методические рекомендации и порядок проведения деловой игры, подведение итогов деловой игры.

Этап игры	Деятельность участников игры	Деятельность преподавателя
1 этап - формулируется цель игры и дается необходимая информация	Четко представить себе проблему или структуру задач, соотнести проблему с поставленной целью	Организовать работу в малых группах (командах)
2 этап - самостоятельная работа слушателей в командах	Вникают в проблему, пытаются понять ее, вырабатывают навыки к анализу ситуации и проявляют способности личности. Коллективное обсуждение: используется практический опыт, уточняются позиции, вырабатываются выводы или решения путем соглашения. Возможно существование отдельной точки зрения кого-либо из участников	Оказывает помощь
3 этап - межгрупповая дискуссия	Каждая группа предлагает свой вариант разрешения рассматриваемой проблемы. Участники других групп выступают в качестве оппонентов: задают вопросы, выступают с критическими замечаниями или в поддержку проекта	управляет дискуссией, при помощи наводящих вопросов старается привести к правильному решению проблемы. Запрещено: высказывать свою точку зрения, связанную с анализом ситуации или проблемы

Исходная информация может быть дана как на занятии, так и заранее. Лучше заранее, т.к. не затрачивается время на ознакомление с информацией. Педагог должен объяснить особенности игры, порядок проведения и обсуждения, объяснить критерии оценки результатов деловой игры, т.к. в ходе работы в малых группах игра носит состязательный характер.

Деловые игры используют в том случае, когда необходимо донести до студентов процессы функционирования каких-либо систем. Уроки чаще всего носят иллюстративный характер, а в игре ученик становится лично причастным к функционированию изучаемой системы, получает возможность “прожить” некоторое время в “реальных” жизненных условиях. Преимущество деловой игры в том, что она не подменяет традиционные методы обучения, а рационально их дополняет, позволяя более эффективно решать поставленные задачи.

Основная цель деловой игры - это анализ нарушений природоохранного законодательства. После изложения некой конкретной ситуации присутствующим предлагается установить, какие действия должны предпринять граждане, участвующие в процессе, должностные лица предприятия(организации), уполномоченные органов по охране окружающей среды, санитарно-

эпидемиологическому надзору, представители органов прокуратуры. От участников требуется выявить и квалифицировать экологические правонарушения и определить порядок

дальнейших действий всех участников игры. Каждый из участников игры в качестве самостоятельной работы должен подготовить свою «роль» и соответствующие документы. При подготовке документов студенты обязательно должны использовать законодательные акты, а также совместно с преподавателем подготовить в результате занятия проекты документации по конкретному случаю (иски, решения суда, лицензия на природопользование, экологический паспорт предприятия и др.)

Пример деловой игры

Гражданин Н. на территории городского зоопарка поймал лебедя и при попытке вынести тушку убитой птицы, был задержан охраной зоопарка. Вопросы к группе:

1) является ли лебедь в этом случае объектом охраны в соответствии с законодательством об ООС?

2) какие общественные отношения затронуты данным правонарушением?

3) к какому виду ответственности можно привлечь гражданина Н.?

Участники игры:

1. Гражданин Н., 2. директор зоопарка, 3) охрана зоопарка.

Основная нагрузка в игре ложится на директора зоопарка, именно ему предстоит отвечать на все выше поставленные вопросы.

Ответы на вопросы. 1) Согласно ст. 1 ФЗ «О животном мире» лебедь не находится в состоянии дикой естественной свободы и поэтому не является объектом охраны по экологическому законодательству.

2) Согласно Постановления Пленума Верховного Суда Российской Федерации (Постановление от 18 октября 2012 г. № 21) «О применении судами законодательства об ответственности за нарушения в области охраны окружающей среды и природопользования» в п.13 указано «Действия лиц, совершивших незаконное завладение с корыстной целью содержащимися

в неволе животными либо их умерщвление, подлежат квалификации как хищение либо уничтожение чужого имущества». Следовательно, данное правонарушение следует признать не экологическим, а гражданско- правовым. 3) Гражданин Н.

должен быть привлечен к гражданско- правовой ответственности за уничтожение имущества, принадлежавшее зоопарку. А так же к уголовно- правовой за покушение на кражу (студент должен сослаться на конкретные статьи ГК РФ и УК РФ).

В конце игры преподаватель подводит итоги, и при необходимости дает правильные ответы.

Оценочное средство 6 «Эссе»

Одним из видов самостоятельной работы является правовой анализ научной статьи по проблемам экологического права. Студент должен дать самостоятельную оценку написанному в статье, сделать самостоятельные выводы из изложенного материала.

Образец

Анализ научной статьи Бобылева С.Н.,
Заслуженного деятеля науки РФ, доктора экономических наук, журнал
"Экологическое право", 2015г. № 3.

Зеленая экономика: перспективы для России

В анализируемой статье затронута проблема так называемой «зеленой экономики». Автор указывает на то, что переход к устойчивому развитию тесно связан с процессами экологизации экономики и что для постиндустриальных государств подобное явление из вторичной цели давно уже трансформировалось в основную.

Для наглядного иллюстрирования этого понятия, Бобылев, помимо определения, данного в докладах ЮНЕП, указывает на важнейшие черты этого явления, как-то: низкие углеродные выбросы, эффективное использование природных ресурсов, предотвращение утраты биоразнообразия и экосистемных услуг и проч.

Таким образом, основной целью внедрения зеленой экономики, ссылаясь на определение ЮНЕП и вышеуказанные признаки, можно определить сведение к минимуму отрицательного воздействия на окружающую среду при существенном повышении благосостояния людей.

Автор указывает нам на приоритетную черту роста зеленой экономики, а именно - повышение ее энергоэффективности, в связи с чем приводит термин «низкоуглеродная» экономика.

Следует согласиться с автором в том, что введение такого курса экономики позволит минимизировать использование невозобновимых полезных ископаемых за счет инвестиций в возобновляемые энергоносители. Как следствие, это приведет к снижению затрат на электроэнергию (в этом мы видим отражение основной цели введения зеленой экономики - улучшение благосостояния людей при меньшем отрицательном воздействии на природу).

Бобылев предполагает, что реализация развитыми государствами курса «низкоуглеродной» экономики с ее высокой энергоэффективностью и минимальным воздействием на климатическую систему через определенное время приведет к тому, что эти страны вовсе перестанут нуждаться в больших объемах нефти и газа. Возникает вопрос: как же быть в таком случае России?

Автор считает необходимым уменьшить добычу нефти и газа в России сделать упор на повышение энергоэффективности и энергосбережения. Он указывает на очевидность того, что экстенсивный путь развития энергетики является наиболее простым, поскольку не требует приложения особых усилий, разработки и внедрения новых для страны технологий, экономических и правовых механизмов, тогда как интенсивный путь развития энергетики требует как раз обратного. Ко всему прочему, пишет автор, экстенсивный рост энергетического сектора экономически поддерживается внешнеэкономическими партнерами России в Европе, Азии, Америке, которые заинтересованы в росте обеспеченности энергоресурсами, а значит - собственной энергобезопасности.

В заключение, автор предлагает несколько путей увеличения энергоэффективности энергетического сектора России:

- активное стимулирование и поддержание энергоэффективных мероприятий;
- проведение геолого-разведочных работ в перспективных регионах;

- повышение отдачи имеющихся месторождений;
- торможение (в необходимых случаях) разработки и эксплуатации затратных новых месторождений.

Таким образом, можно утверждать, что у России вполне есть шанс дать своему энергетическому сектору «новую жизнь» - сделать его более энергоэффективным, что поможет модернизировать и сформировать новый тип экономики в России.

Отдельные виды самостоятельной работы.

Назвать формы взаимодействия общества и природы и раскрыть основные неблагоприятные последствия использования природных ресурсов, такие как: истощение природных ресурсов, загрязнение окружающей среды и уничтожение ее компонентов, нарушение биоразнообразия и генетического фонда животных и растений, неблагоприятное воздействие факторов окружающей среды на здоровье человека и иные объекты;

Определить понятие, причины, формы проявления, пути преодоления мирового экологического кризиса и правовой способ решения экологических проблем.

Выполнить практические задания к семинарскому занятию:

составить схемы: "система экологического права", "структура экологического права", "объекты экологических отношений";

составить глоссарий по теме, обязательно раскрыть термины: «природная среда», «окружающая среда», «среда обитания», «природный объект», «компоненты природной среды», «природные ресурсы», «природноантропогенный объект», «антропогенный объект», «природный комплекс», «природный ландшафт», «естественная экологическая система» и др.

Решить задачи по теме из учебно-методического пособия.

Подготовить рефераты по теме №1 из раздела рабочей программы.

Рекомендации по составлению словаря (глоссария).

При выполнении самостоятельной работы по изучению некоторых тем дисциплины студентам в качестве практического задания предлагается составить глоссарий.

2 Глоссарий должен соблюдать нейтральность; критерий включения элементов в глоссарий не должен приводить к доказательству какой-либо точки зрения (например, термины глоссария «список недостатков ФЗ «Об охране окружающей среды», «недостатки современной системы экологического управления» недопустимы).

3. Глоссарий должен основываться на законодательных определениях или авторитетных источниках. В случае возникновения противоречия в толковании термина в законодательстве, необходимо приводить все виды определений со ссылкой на нормативный акт с учетом их юридической силы; в случае разногласий между различными литературными источниками в описании термина должны приводиться мнения всех авторитетных источников с учетом их значимости.

4 Список терминов глоссария должен следовать из источников экологического права и не основываться на оригинальной идее; оригинальное неочевидное сопоставление или объединение понятий, не проводившееся ранее в авторитетных источниках или не вытекающее из них с очевидностью, недопустимо.

Оценочное средство 7 «Контрольные (экзаменационные) вопросы»

1. Понятие экологического права как комплексной отрасли российского права.
2. Предмет и методы правового регулирования экологического права.
3. Принципы экологического законодательства.
4. Система экологического права.
5. Соотношение экологического права с другими отраслями права.
6. Право на достоверную информацию о состоянии окружающей среды, понятие и способы защиты.
7. Понятие и особенности источников экологического права.
8. Система источников экологического права на современном этапе.
9. Конституция Российской Федерации как источник экологического права.
10. Международный договор как источник экологического права.
11. Законы Российской Федерации как источники экологического права.
12. Указы Президента Российской Федерации как источники экологического права.
13. Нормативные правовые акты федеральных органов исполнительной власти как источники экологического права.
14. Федеральный Закон «Об охране окружающей среды»: общая характеристика и место в системе источников экологического права.
15. Законы и иные нормативные правовые акты субъектов Российской Федерации как источники экологического права.
16. Понятие и виды экологических прав граждан.
17. Право каждого на благоприятную окружающую природную среду и иные экологические права.
18. Экологические права граждан по реализации и защите права на благоприятную окружающую природную среду.
19. Права экологических организаций по обеспечению прав граждан на благоприятную окружающую природную среду.
20. Понятие и содержание права собственности на природные ресурсы.
21. Субъекты и объекты права собственности на природные ресурсы.
22. Право частной собственности на природные ресурсы.
23. Право государственной собственности на природные ресурсы.
24. Право муниципальной собственности на природные ресурсы.
25. Основания возникновения и прекращения права собственности на природные ресурсы.
26. Право природопользования.
27. Понятие права природопользования, его виды.
28. Право общего природопользования.
29. Право специального природопользования.
30. Принципы права природопользования.
31. Субъекты и объекты права природопользования.
32. Содержание права природопользования.
33. Основания возникновения и прекращения отношений природопользования.
34. Понятие и содержание управления в сфере охраны окружающей среды.
35. Виды управления в сфере охраны окружающей среды.
36. Принципы государственного управления природопользованием и

охраной окружающей среды.

37. Оценка воздействия на окружающую среду и государственная экологическая экспертиза.
38. Понятие, сущность и функции юридической ответственности за экологические правонарушения.
39. Понятие экологического правонарушения. Состав и виды экологических правонарушений.
40. Виды ответственности за экологические правонарушения.
41. Дисциплинарная ответственность за экологические правонарушения.
42. Имущественная ответственность за экологические правонарушения.
43. Административная ответственность за экологические правонарушения.
44. Уголовно-правовая ответственность за экологические преступления.
45. Ответственность за экологический вред, причиненный источником повышенной опасности.
46. Водное законодательство России.
47. Право собственности на водные объекты.
48. Право водопользования и его виды.
49. Основания возникновения и прекращения права водопользования.
50. Права и обязанности водопользователей.
51. Правовая охрана вод.
52. Атмосферный воздух как объект правовой охраны.
53. Правовые меры охраны атмосферного воздуха.
54. Понятие и система лесного законодательства.
55. Право собственности на лесные участки. Иные права.
56. Право лесопользования и его виды.
57. Возникновение, переход и прекращение права лесопользования.
58. Управление в области использования и охраны лесов
59. Правовая охрана и защита лесов.
60. Животный мир как объект использования и охраны.
61. Право пользования животным миром и его виды.
62. Правовое регулирование охоты.
63. Правовое регулирование рыболовства.
64. Государственное управление использованием объектов животного мира.
65. Законодательство об особо охраняемых природных территориях.
66. Законодательство о природных лечебных ресурсах, лечебно-оздоровительных местностях и курортах.
67. Правовой режим государственных природных заповедников.
68. Правовой режим государственных природных заказников.
69. Правовой режим национальных и природных парков.
70. Правовой режим памятников природы, дендрологических парков и ботанических садов.
71. Правовой режим природных лечебных ресурсов, лечебнооздоровительных местностей и курортов.

государственное автономное профессиональное образовательное учреждение
Архангельской области
«Вельский сельскохозяйственный техникум имени Г. И. Шибанова»
(ГАПОУ Архангельской области «ВСТ»)

УТВЕРЖДАЮ

зам. директора по учебной работе

_____ С.Н. Рохина

« ____ » _____ 20 ____ г.

ФОНДЫ ОЦЕНОЧНЫХ СРЕДСТВ
ПО УЧЕБНОЙ ДИСЦИПЛИНЫ
ОП.07 УГОЛОВНОЕ ПРАВО

Вельск 2023

Контрольно - оценочные средства разработаны на основе Федерального государственного образовательного стандарта среднего профессионального образования по специальности 40.02.02 Правоохранительная деятельность, утвержденного приказом Министерства образования и науки Российской Федерации от 12 мая 2014 г. № 509 и рабочей программы учебной дисциплины ОП.07 Уголовное право

Разработчик: преподаватель Брюховецкий А.А.

Контрольно - оценочные средства рассмотрены и одобрены на заседании

МЦК

Протокол № _____

Председатель МЦК _____

Оглавление

Паспорт фонда контрольно-оценочных средств	4
Критерии оценивания.....	4
Примерный перечень оценочных средств	6
Оценочное средство 1. Тест	8
Оценочное средство 2. Реферат	31
Оценочное средство 3. Кейс-задачи	34
Оценочное средство 4. Перечень экзаменационных вопросов	35

Паспорт фонда контрольно-оценочных средств

№	Контролируемые разделы, темы, модули	Код контролируемой компетенции	Наименование оценочного средства
1	Раздел I. Уголовное право. Уголовный закон	ОК 1; ОК 2; ОК 3; ОК 4; ОК 5; ОК 6; ОК 7; ОК 9	Подготовка рефератов; тестирование; Кейс-задачи
2	Раздел II Преступление	ОК 1; ОК 2; ОК 3; ОК 4; ОК 5; ОК 6; ОК 7; ОК 9; ПК 2.1, ПК 2.2	Подготовка рефератов; тестирование; Кейс-задачи
3	Раздел III Наказание	ПК 2.1, ПК 2.2	Подготовка рефератов; тестирование; Кейс-задачи
4	Раздел IV. Освобождение от уголовной ответственности и от наказания	ПК 2.1, ПК 2.2	Подготовка рефератов; тестирование; Кейс-задачи
5	Раздел V. Уголовная ответственность несовершеннолетних	ПК 2.1, ПК 2.2	Подготовка рефератов; тестирование; Кейс-задачи
6	Раздел VI. Иные меры уголовно-правового характера	ОК 10, ОК 12 ПК 1.1, ПК 1.3, ПК 1.4	Подготовка рефератов; тестирование; Кейс-задачи
7	Раздел VII. Виды преступлений	ОК 10, ОК 11, ОК 12, ОК 13 ПК 1.1, ПК 1.2, ПК 1.3, ПК 1.4	Подготовка рефератов; тестирование; Кейс-задачи

Критерии оценивания

Оценка **«отлично»** выставляется, если студент дает полный и правильный ответ на поставленные и дополнительные (если в таковых была необходимость) вопросы:

- обнаруживает всестороннее системное и глубокое знание материала;
 - обстоятельно раскрывает соответствующие теоретические положения;
 - демонстрирует знание современной учебной и научной литературы;
 - владеет понятийным аппаратом;
 - демонстрирует способность к анализу и сопоставлению различных подходов к решению заявленной проблематики;
 - подтверждает теоретические постулаты примерами из юридической практики; способен творчески применять знание теории к решению профессиональных задач;
 - имеет собственную оценочную позицию и умеет аргументировано и убедительно ее раскрыть;
- четко излагает материал в логической последовательности.

Оценка **«хорошо»** выставляется, если студент дает ответ, отличающийся меньшей обстоятельностью и глубиной изложения:

- обнаруживает при этом твёрдое знание материала;
- допускает несущественные ошибки и неточности в изложении теоретического материала; исправленные после дополнительного вопроса;
- опирается при построении ответа только на обязательную литературу;
- подтверждает теоретические постулаты отдельными примерами из юридической практики;
- способен применять знание теории к решению задач профессионального характера;
- наблюдается незначительное нарушение логики изложения материала.

Оценка **«удовлетворительно»** выставляется, если студент в основном знает программный материал в объёме, необходимом для предстоящей работы по профессии, но ответ, отличается недостаточной полнотой и обстоятельностью изложения:

- допускает существенные ошибки и неточности в изложении теоретического материала;
- в целом усвоил основную литературу;
- обнаруживает неумение применять государственно-правовые принципы, закономерности и категории для объяснения конкретных фактов и явлений;
- требуется помощь со стороны (путем наводящих вопросов, небольших разъяснений и т.п.);
- испытывает существенные трудности при определении собственной оценочной позиции;
- наблюдается нарушение логики изложения материала.

Оценка **«неудовлетворительно»** выставляется, если студент обнаруживает незнание или непонимание большей или наиболее существенной части содержания учебного материала:

- не способен применять знание теории к решению задач профессионального характера;
- не умеет определить собственную оценочную позицию;
- допускает грубое нарушение логики изложения материала.
- допускает принципиальные ошибки в ответе на вопросы;
- не может исправить ошибки с помощью наводящих вопросов;

Примерный перечень оценочных средств

№	Наименование оценочного средства ¹	Краткая характеристика оценочного средства	Представление оценочного средства в фонде
1	2	3	4
1	Деловая и/или ролевая игра	Совместная деятельность группы обучающихся и педагогического работника под управлением педагогического работника с целью решения учебных и профессионально-ориентированных задач путем игрового моделирования реальной проблемной ситуации. Позволяет оценивать умение анализировать и решать типичные ситуационные проблемы в области конституционного права	Тема (проблема) концепция роли и ожидаемый результат по каждой игре
2	Коллоквиум	Средства контроля усвоения учебного материала, темы, раздела или разделов дисциплины, организованное как учебное занятие в виде собеседования педагогического работника со студентами	Вопросы по темам / разделам дисциплины
3	Контрольная работа	Средство проверки умений применять полученные знания для решения задач определенного типа	Комплект контрольных заданий по вариантам
4	Тест	Система стандартизированных заданий, позволяющая автоматизировать процедуру измерения уровня знаний и умений обучающегося	Фонд тестовых заданий
5	Эссе	Средство, позволяющее оценить умение обучающегося письменно излагать суть поставленной проблемы, самостоятельно проводить анализ этой проблемы с использованием концепций и аналитического инструментария соответствующей дисциплины, делать выводы, обобщающие авторскую позицию по поставленной проблеме.	Перечень проблемных вопросов для подготовки эссе
6	Реферат	Представляет собой краткое изложение в письменном виде полученных результатов теоретического анализа определенной научной (учебно-исследовательской) темы, где автор раскрывает суть исследуемой проблемы, приводит выводы, полученные в результате учебно-исследовательской деятельности	Темы рефератов
7	Кейс-задача	Проблемное задание, в котором обучающемуся предлагают осмыслить реальную профессионально-ориентированную ситуацию, необходимую для	Задания для решения кейс-задачи
8	Круглый стол, дискуссия, полемика, диспут	Оценочные средства, позволяющие включить обучающихся в процесс обсуждения спорного вопроса проблемы, и оценить их умение аргументировать их собственную точку зрения	Перечень дискуссионных тем
9	Портфолио	Целевая подборка работ студента, раскрывающая его индивидуальные образовательные достижения в одной или нескольких учебных дисциплинах	Структура портфолио
10	Рабочая	Дидактический комплекс, предназначенный для	Образец

¹ В таблице представлены наиболее распространенные оценочные средства, отдельные из которых применяются в рамках курса «Уголовное право»

	тетрадь	самостоятельной работы обучающегося и позволяющий оценивать уровень усвоения им изученного материала	рабочей тетради
11	Проект	Конечный результат, получаемый в результате планирования и выполнения комплекса учебных и исследовательских заданий. Позволяет оценить умения обучающихся самостоятельно конструировать свои знания в процессе решения практических задач и проблем ориентироваться в информационном пространстве и уровень сформированное аналитических исследовательских навыков, навыков практического характера	Темы групповых и/или индивидуальных проектов
12	Расчетно-графическая работа	Средство оценивания умений применять обучающимся полученные знания по заранее определенной методике для решения задач или заданий по модулю или учебной дисциплине	Комплект заданий для выполнения расчетно-графической работы

Оценочное средство 1. Тест

1. Что такое уголовное право как отрасль российской правовой системы

- 1) Уголовное право - это право о преступлении и наказании
- 2) Уголовное право - это совокупность норм, определяющих основания, принципы и условия уголовной ответственности, цели наказания, виды преступлений и наказания, назначаемые за их совершение
- 3) Уголовное право - это право об уголовной ответственности
- 4) Уголовное право - это совокупность норм регулирующих общественные отношения, возникающие в связи с совершением преступления

2. Что такое уголовное право как юридическая наука?

- 1) Уголовное право - это система уголовно-правовых идей и взглядов, теоретических положений, относящихся к проблемам уголовного права
- 2) Уголовное право - это совокупность норм, определяющих основания, принципы и условия уголовной ответственности, цели и наказания, виды преступлений и наказания, назначаемые за их совершение
- 3) Уголовное право - это наука о преступлении и наказании
- 4) Уголовное право - это наука об общественных отношениях, возникающих в связи с совершением преступления

3. Что является предметом уголовного права

- 1) Предметом уголовного права являются общественные отношения, возникающие в связи с совершением преступления и регулируемые уголовно-правовыми нормами
- 2) Предметом уголовного права являются общественные отношения, возникающие в процессе назначения наказания
- 3) Предметом уголовного права являются общественные отношения, возникающие в процессе и по поводу исполнения наказания

4. С какими отраслями права уголовное право имеет тесную связь?

- 1) Уголовное право имеет тесную связь с конституционным правом
- 2) Уголовное право имеет тесную связь с административным правом
- 3) Уголовное право имеет тесную связь с гражданским и трудовым отраслями права
- 4) Уголовное право имеет тесную связь с уголовно-процессуальным и уголовно-исполнительным отраслями права

5. Функции уголовного права

- 1) Охранительная, хозяйственная, превентивная
- 2) Регулятивная, административная, хозяйственная
- 3) Регулятивная, хозяйственная, превентивная
- 4) Охранительная, регулятивная, превентивная

6. Под принципами УП понимаются

- 1) Основные идеи, формирующие правосознание судей
- 2) Правило, определяющих порядок рассмотрения уголовных дел
- 3) основополагающие идеи, закрепленные в нормах уголовного права, которые определяют его содержание

4) Права и свободы человека и гражданина, закрепленные в конституции РФ

7. Какие принципы закреплены в Уголовном кодексе РФ?

- 1) законности, равенства граждан перед законом, вины, неотвратимости наказания, гуманизма;
- 2) законности, равенства граждан перед законом, вины, справедливости, гуманизма;
- 3) законности, демократизма, равенства граждан перед законом, вины, справедливости, гуманизма;

4) законности, равенства граждан перед законом, презумпции невиновности, справедливости, гуманизма.

8. Как следует понимать принцип вины?

1) возможно привлечение к ответственности за невиновное причинение вреда при условии, что вследствие действий лица наступили общественно опасные последствия;

2) уголовная ответственность возможна только за умышленное совершение преступления;

3) лицо подлежит уголовной ответственности с того момента, как только установлен умысел на совершение преступления;

4) лицо подлежит уголовной ответственности только за те общественно опасные действия (бездействия) и общественно опасные последствия, в отношении которых установлена его вина.

9. Действующий УК РФ вступил в законную силу:

1) с 1 января 1993 г.

2) с 1 января 1996 г.

3) с 1 января 1997 г.

4) с 1 января 1998 г.

10. Орган, в компетенции которого принимать уголовные законы РФ

1) Конституционный Суд

2) Государственная Дума

3) Совет Федераций

4) Верховный Суд

11. Что такое уголовный закон?

1) Уголовный закон - это правило поведения, за нарушение которых наступает уголовная ответственность

2) Уголовный закон - это определенные правила поведения, выработанные судебной практикой

3) Уголовный закон - это постановления Пленума верховного суда

4) Уголовный закон - это нормативно правовой акт содержащий юридические нормы, устанавливающие основание и принципы уголовной ответственности, определяющие, какие деяния признаются преступлениями и устанавливающие виды и размеры наказаний и иные меры уголовно-правового характера, применяемые за совершение преступления

12. Задачи Уголовного кодекса:

1) восстановление социальной справедливости, нарушенной лицом, совершившим преступление;

2) охрана прав и свобод человека и гражданина, собственности, общественного порядка и общественной безопасности, окружающей среды, конституционного строя РФ, обеспечения мира и безопасности человечества, и предупреждение совершения преступлений;

3) исправление лиц, совершивших преступление;

4) рассмотрение споров между гражданами, между гражданами и предприятиями.

13. Что является основным источником российского уголовного права:

1) Постановление Пленума Верховного Суда РФ

2) Конституция РФ

3) Обычай

4) Уголовный кодекс РФ

14. Из каких элементов состоит уголовно-правовая норма?*

1) гипотеза

2) санкция

3) диспозиция

4) статья

15. Что признается временем совершения преступления?

- 1) время совершения общественно-опасного действия (бездействия) независимо от времени наступления последствий
- 2) время совершения общественно-опасного действия (бездействия) при совершении преступлений, имеющих формальный состав
- 3) время наступления общественно-опасных последствий при совершении преступлений, имеющих материальный состав
- 4) время наступления общественно-опасных последствий

16. Действие уголовного закона во времени означает

- 1) определение преступности и наказуемости деяния законом, действовавшим во время совершения этого деяния.
- 2) время, в течение которого уголовный закон является действующим.
- 3) время, прошедшее с момента совершения преступления и до применения уголовного закона.
- 4) время как признак объективной стороны состава преступления.

17. Как вы понимаете обратную силу уголовного закона?

- 1) Обратная сила уголовного закона - это распространение действия нового уголовного закона на лиц, отбывших наказание, но имеющих судимость
- 2) Обратная сила уголовного закона - это распространение действия нового уголовного закона на деяния, которые были совершены до вступления этого закона в силу
- 3) Обратная сила уголовного закона - это распространение действия нового уголовного закона на лиц, отбывающих наказание
- 4) Обратная сила уголовного закона - это распространение действия нового уголовного закона на деяния, которые были совершены после вступления этого закона в силу

18. Что такое диспозиция уголовно-правовой нормы?

- 1) часть уголовно-правовой нормы, которая определяет вид и размер наказания за конкретное преступление;
- 2) часть уголовно-правовой нормы, которая называет преступление и указывает наказание, предусмотренное за его совершение;
- 3) часть уголовно-правовой нормы, которая содержит определение предусмотренного ею преступного деяния;
- 4) запрещение совершения того или иного деяния под угрозой применения уголовного наказания.

19. Какие виды диспозиций предусмотрены в особенной части УК РФ?*

- 1) бланкетная
- 2) простая
- 3) ссылочная
- 4) абсолютно-определенная

20. Ссылочной является диспозиция, которая

- 1) для установления какого-либо признака данного преступления отсылает к другим статьям УК.
- 2) для установления некоторых признаков состава преступления отсылает к нормативным актам неуголовно-правового характера.
- 3) для установления некоторых признаков состава преступления отсылает к Уголовно-процессуальному кодексу.
- 4) обязывает при назначении наказания ссылаться на нормы Общей части Уголовного кодекса.

21. Особенная часть уголовного кодекса РФ начинается с норм о преступных деяниях...

- 1) затрагивающих религию и мировоззрение;

- 2) против интересов государства;
- 3) против общественного порядка;
- 4) против жизни

22. Что такое санкция?

- 1) Санкция - это часть уголовно-правовой нормы, определяющая вид и размер наказания за совершенное преступление
- 2) Санкция - это часть уголовно-правовой нормы, наказывающая и описывающие преступления и его признаки
- 3) Санкция - это часть уголовно-правовой нормы, указывающее наказание
- 4) Санкция - это законодательная оценка характера и степени опасности запрещенного законом деяния

23. Какие виды санкции предусмотрены в особенной части УК РФ?*

- 1) Относительно-определенная
- 2) Абсолютно определенная
- 3) Альтернативная
- 4) Абсолютно неопределенная

24. Относительно-определенная санкция уголовно-правовой нормы Особенной части УК РФ

- 1) содержит два и более видов наказания
- 2) указывает вид наказания, фиксируя его нижний и верхний либо только верхний пределы
- 3) предусматривает возможность применения к лицу, совершившему преступление, наряду с основным видом наказания дополнительного вида наказания
- 4) не устанавливая конкретного вида наказания, отсылает к другим статьям УК РФ

25. Простая диспозиция статьи Особенной части уголовного законодательства

- 1) отсылает к другим статьям уголовного кодекса;
- 2) описывает признаки соответствующего преступления;
- 3) отсылает к другим законам или подзаконным нормативным актам;
- 4) называет преступление, не описывая его признаков

26. Части уголовного кодекса:

- 1) общая и кодифицированная
- 2) общая и основная
- 3) Общая и Особенная

27. Уголовный кодекс РФ состоит из ...*

- 1) частей
- 2) разделов
- 3) подразделов
- 4) глав
- 5) статей
- 6) параграфов

28. По российскому уголовному праву преступлением является:

- 1) виновное совершение общественно опасного деяния, запрещенного Уголовным кодексом под угрозой наказания;
- 2) совершение аморального поступка, вызывающего общественное осуждение;
- 3) совершение общественно опасного деяния, предусмотренного Уголовным кодексом России;
- 4) причинение действиями лица вреда охраняемым уголовным законом интересам.

29. Общественная опасность - это

- 1) тяжесть последствий
- 2) способ совершения
- 3) форма вины

- 4) способность причинять существенный вред общественным отношениям
- 30. Виновность это**
- 1) означает выражение принципа «нет преступления без указания о том в законе»;
 - 2) угроза применения наказания при нарушении запрета совершать те или иные общественно опасные деяния;
 - 3) общественно опасное деяние совершенное виновно, то есть при наличии соответствующего психического отношения лица к деянию и наступившим последствиям в форме умысла или неосторожности
- способность деяния причинять существенный вред охраняемым уголовным законом объектам (интересам)
- 31. Назовите признаки преступления***
- 1) Антисоциальность
 - 2) Виновность
 - 3) Наказуемость
 - 4) Общественная опасность
- 32. Критерий разграничения преступлений различной степени тяжести (небольшой, средней тяжести, тяжких и особо тяжких) определяется:**
- 1) видом наказания, назначаемого за преступление;
 - 2) следователем, лицом, производящим дознание, или судом исходя из размеров причиненного вреда и формы вины;
 - 3) постановлением Пленума Верховного Суда РФ;
 - 4) сроком наказания в виде лишения свободы и формой вины.
- 33. Какие категории преступления предусмотрены в УК РФ?***
- 1) нетяжкие
 - 2) небольшой тяжести
 - 3) тяжкие
 - 4) средней тяжести
- 34. Тяжкими преступлениями признаются**
- 1) Умышленные деяния, за совершение которых максимальное наказание, предусмотренное УК РФ, не превышает 10 лет лишения свободы
 - 2) Умышленные и неосторожные деяния, за совершение которых УК РФ предусмотрено наказание в виде лишения свободы на срок свыше 10 лет или более строгое наказание
 - 3) Умышленные деяния, за совершение которых УК РФ предусмотрено наказание в виде лишения свободы на срок свыше 10 лет или более строгое наказание
- 35. Преступлениями небольшой тяжести признаются**
- 1) Умышленные деяния, за совершение которых максимальное наказание, предусмотренное УК РФ, не превышает 3 лет лишения свободы
 - 2) Неосторожные деяния, за совершение которых максимальное наказание, предусмотренное УК РФ, не превышает 3 лет лишения свободы
 - 3) Умышленные и неосторожные деяния, за совершение которых максимальное наказание, предусмотренное УК РФ, не превышает 3 лет лишения свободы
- 36. Особо тяжкими преступлениями признаются**
- 1) Умышленные и неосторожные деяния, за совершение которых УК РФ предусмотрено наказание в виде лишения свободы на срок свыше 10 лет или более строгое наказание
 - 2) Умышленное деяние, за совершение которых максимальное наказание, предусмотренное УК РФ, не превышает 10 лет лишения свободы
 - 3) Умышленные деяния, за совершение которых УК РФ предусмотрено наказание в виде лишения свободы на срок выше 10 лет или более строгое наказание
- 37. Под криминализацией в уголовном праве следует понимать процесс изменения**
- 1) норм Особенной части путем введения в нее новых составов преступлений, как

- результат выявления новых общественно опасных форм индивидуального поведения;
- 2) основных задач и принципов уголовного права;
 - 3) норм Особенной части путем исключения, отдельных составов преступлений переставших быть общественно опасными.

38. Под декриминализацией в уголовном праве следует понимать процесс изменения ...

- 1) норм Особенной части путем введения в нее новых составов преступлений, как результат выявления новых общественно опасных форм индивидуального поведения
- 2) основных задач и принципов уголовного права
- 3) норм Особенной части путем исключения отдельных составов преступлений переставших быть общественно опасными

39. Основание уголовной ответственности - совершение деяния, содержащего ...

- 1) хотя бы один из признаков состава преступления
- 2) все признаки состава преступления, но в силу малозначительности не представляющего общественной опасности
- 3) все признаки состава преступления, предусмотренного уголовным Кодексом

40. Состав преступления - это:

- 1) совершаемое общественно опасное деяние;
- 2) совершение общественно опасного деяния лицом, достигшим возраста, с которого возможно привлечение к уголовной ответственности;
- 3) совокупность установленных законом объективных и субъективных признаков, характеризующих общественно опасное деяние как преступление;
- 4) виновно совершенное, противоправное, общественно опасное деяние, за которое в уголовном кодексе предусмотрена ответственность.

41. Значение состава преступления:*

- 1) является основанием уголовной ответственности
- 2) дает абстрагированное понятие о преступлении
- 3) указывает на невиновность
- 4) служит целям квалификации преступления

42. По конструкции объективной стороны, т.е. по приему ее описания составы преступлений подразделяются на:

- 1) материальные, формальные и усеченные;
- 2) простые и сложные;
- 3) умышленные и неосторожные;

43. Преступлениями с формальным составом признаются те, которые:

- 1) причиняют вред неимущественного характера;
- 2) окончены с момента совершения общественно опасных действий независимо от наступивших последствий;
- 3) аналогичны малозначительным преступлениям;
- 4) не требуют наличия всех элементов состава преступления.

44. Элементы состава преступления:

- 1) совокупность определенных благ, которым причиняется ущерб преступлением;
- 2) объект преступления, объективная сторона, субъект и субъективная сторона;
- 3) признаки, характеризующие преступление, такие, как общественная опасность деяния и наступившие общественно опасные последствия;
- 4) общественная опасность, противоправность, виновность и наказуемость.

45. Факультативные признаки состава преступления:*

- 1) Общественно опасное деяние
- 2) физическое лицо, характеризующееся вменяемостью, возрастом, с которого наступает уголовная ответственность
- 3) мотивы и цели преступления
- 4) способ совершения преступления
- 5) наличие свидетелей преступления

46. Когда преступление следует считать оконченным?

- 1) виновный совершил все действия, которые он считал необходимыми для доведения преступления до конца, независимо от того, наступил преступный результат или нет;
- 2) в деянии, совершенном лицом, содержатся все признаки состава преступления;
- 3) лицо совершает противоправные действия, в отношении которых установлена его вина;
- 4) действиями лица причинен вред другому человеку.

47. Какие из предложенных определений объекта преступления, на ваш взгляд, являются наиболее полными?

- 1) объект преступления - это то, на что посягает преступление;
- 2) объект преступления - это общественные отношения, охраняемые уголовным правом, которым причиняется вред в результате совершения преступления либо существует угроза причинения вреда;
- 3) объект преступления - это вся совокупность общественных отношений;
- 4) объект преступления - это обычаи, нормы морали и правовые нормы, за нарушение которых возможно привлечение лица к юридической ответственности, если об этом прямо указано в уголовном кодексе.

48. Для определения объекта преступления необходимо установить ...

- 1) соответствие возраста и дееспособности
- 2) наличие в действиях преступника умысла
- 3) каким общественным отношениям причинен вред в результате преступного деяния

49. Объект, служащий критерием для деления Особенной части Уголовного кодекса на разделы:

- 1) общий
- 2) родовой
- 3) непосредственный

50. Как классифицируются объекты преступления?*

- 1) Простой
- 2) Общий
- 3) Видовой
- 4) Непосредственный

51. Непосредственный объект преступления - это

- 1) Общественные отношения, которым в результате совершения преступления причиняется вред
- 2) Ущерб, причиняемый в результате совершения однотипных преступлений
- 3) Те общественные отношения, на которые посягает конкретное преступление
- 4) Группа идентичных общественных отношений

52. Совокупность всех общественных отношений, охраняемых уголовным законом, является ... объектом.

- 1) непосредственным
- 2) видовым
- 3) общим
- 4) родовым

53. По непосредственному объекту Уголовный кодекс делится на:

- 1) главы
- 2) статьи
- 3) разделы

54. Что является предметом преступления?

- 1) Общественные отношения, охраняемые уголовным законом, на которые посягает лицо, совершающее преступное деяние и которым причиняется или создается угроза причинения вреда

- 2) То, на что непосредственно посягает виновное лицо
 - 3) Права и интересы потерпевшего
 - 4) Предметы материального мира, по поводу которых совершается преступление
- 55.** Видовой объект преступления есть
- 1) группа однотипных общественных отношений, охраняемых единым комплексом взаимосвязанных уголовно-правовых норм, объединенных в один раздел УК РФ
 - 2) конкретное общественное отношение, против которого направлено преступное посягательство
 - 3) группа близких по содержанию общественных отношений, охраняемых комплексом взаимосвязанных уголовно-правовых норм, объединенных в одну главу УК РФ
 - 4) совокупность общественных отношений, охраняемых уголовным законом
- 56.** Человек может являться предметом преступления.
- 1) Да
 - 2) Нет
 - 3) В определенных условиях
- 58.** Значение объективной стороны преступления*
- 1) Ее отсутствие исключает уголовную ответственность
 - 2) Ее наличие является основанием уголовной ответственности
 - 3) Квалификация преступления осуществляется исключительно по признакам объективной стороны преступления
 - 4) По признакам объективной стороны проводится отграничение смежных преступлений, совпадающих по другим признакам состава
- 59.** Какие факультативные признаки образуют объективную сторону преступления?
- 1) Причинная связь между деянием и последствием
 - 2) Время, место, способ, орудия и средства совершения преступления
 - 3) Последствие
 - 4) Деяние (действие или бездействие)
- 60.** Формы преступного деяния:
- 1) преступные последствия
 - 2) действие, бездействие
 - 3) причинная связь
- 61.** Часть уголовно-правовой нормы, в которой всегда полно отражаются признаки объективной стороны:
- 1) гипотеза
 - 2) санкция
 - 3) диспозиция
- 62.** Общественно опасные последствия - это ...
- 1) Причиненный преступлением вред не охраняемым уголовным законом общественным отношениям
 - 2) Вред, который намеревается причинить преступник охраняемым уголовным законом общественным отношениям
 - 3) Наступивший в результате совершения преступления существенный вред общественным отношениям, охраняемым уголовным законом
- 63.** К обязательным признакам объективной стороны преступления относятся:*
- а) время
 - б) причинно-следственная связь
 - в) способ
 - г) общественно опасные последствия
 - д) деяние

- 64.** Признаки объективной стороны, относящиеся только к факультативным:*
- 1) предмет преступления
 - 2) деяние
 - 3) общественно опасные последствия
 - 4) способ совершения преступления
 - 5) орудия совершения преступления
- 65.** Совокупность признаков, характеризующих внешний акт преступного поведения, образует _____ преступления.
- 1) объективную сторону
 - 2) объект
 - 3) предмет
 - 4) субъективную сторону
- 66.** Всегда ли наступает уголовная ответственность при бездействии?
- 1) Всегда
 - 2) Уголовная ответственность наступает только в случае, если лицо имело возможность действовать
 - 3) Уголовная ответственность наступает только в случае, если лицо было обязано действовать
 - 4) Уголовная ответственность наступает только в случае, если лицо было обязано и имело возможность действовать
- 67.** Признаки субъекта преступления
- 1) Единственным признаком субъекта преступления является вменяемость
 - 2) Признаками субъекта преступления являются вменяемость и достижение установленного уголовным законом возраста
 - 3) Единственным признаком субъекта преступления является достижение установленного уголовным законом возраста
 - 4) Субъектом преступления может быть любое лицо, совершившее общественно опасное деяние
- 68.** Субъектом должностных и воинских преступлений могут быть только лица, достигшие возраста ... лет.
- 1) 14
 - 2) 16
 - 3) 18
 - 4) 20
- 69.** Общими условиями привлечения к уголовной ответственности являются:
- 1) достижение определенного возраста;
 - 2) вменяемость, наличие определенной профессии;
 - 3) вменяемость физического лица, достижение определенного возраста;
 - 4) вменяемость, наличие определенной профессии, достижение определенного возраста.
- 70.** С какого возраста наступает уголовная ответственность
- 1) С 14
 - 2) С 16
 - 3) С 18
 - 4) С 16, а за преступления, указанные в ч.2 ст. 20 - с 14
- 71.** Когда лицо считается достигшим возраста уголовной ответственности?
- 1) Лицо считается достигшим возраста уголовной ответственности в день своего рождения
 - 2) на усмотрение суда
 - 3) Лицо считается достигшим возраста уголовной ответственности с нуля часов суток, следующих за днем рождения

72. Юридическое лицо, по российскому уголовному праву, подлежит ответственности.
- 1) Да
 - 2) Нет
 - 3) Подлежит в тех случаях, когда уголовная ответственность предусмотрена Особенной частью
73. В ч.2 ст.20 УК РФ предусматриваются преступления, за совершение которых лицо подлежит уголовной ответственности при достижении
- 1) 14 лет
 - 2) 16 лет
 - 3) 18 лет
 - 4) 21 года
74. Дайте определение субъективной стороне состава преступления
- 1) субъективная сторона преступления - это совокупность признаков, характеризующих мотив цель преступления
 - 2) субъективная сторона преступления - это совокупность признаков, характеризующих психическое отношение виновного к деянию и его последствиям
 - 3) субъективная сторона преступления - это желание лица достижения преступного результата
 - 4) субъективная сторона преступления - это совокупность признаков, характеризующих акт внешнего проявления преступного поведения
75. Основной признак субъективной стороны преступления:
- 1) эмоциональное состояние
 - 2) мотив
 - 3) вина
 - 4) цель
76. Вина - это
- 1) Сознательное совершение преступления
 - 2) Способность отдавать отчет действий и руководить ими в момент совершения преступления
 - 3) Совершение преступления с определенным умыслом
 - 4) Особое психическое отношение субъекта к совершенному им деянию и его последствиям в форме умысла и неосторожности
77. Цель как признак субъективной стороны преступления - это:
- 1) внутреннее побуждение лица, вызвавшее готовность совершить преступление
 - 2) переживания по поводу совершенного преступления
 - 3) мысленная модель предполагаемого результата, которого желает достичь лицо, путем совершения преступления
78. Какие формы вины предусмотрены в уголовном законодательстве?*
- 1) Умысел
 - 2) Неосторожность
 - 3) Казус
 - 4) Эмоциональное состояние
79. Признаки состава преступления, характеризующие субъективную сторону:*
- 1) субъект
 - 2) обстановка
 - 3) мотив
 - 4) вина
80. Законодательно закрепленные виды умысла:
- 1) прямой и косвенный;
 - 2) внезапно возникший и альтернативный;
 - 3) определенный и неопределенный;
 - 4) все выше перечисленные.

81. Если лицо осознавало общественную опасность своих действий(бездействий), предвидело возможность или неизбежность наступления общественно опасных последствий своих действий (бездействий) и желало их наступления, то это

- 1) небрежность
- 2) косвенный умысел
- 3) прямой умысел

82. Виновным в преступлении признается лицо, совершившее деяние...

- 1) только умышленно;
- 2) умышленно или по неосторожности.

83. Характеристика косвенного умысла:

- 1) лицо осознает общественную опасность своих действий, предвидит возможность или неизбежность наступления общественно опасных последствий и желает их наступления;
- 2) лицо не осознает общественную опасность своих действий и не предвидит возможности наступления общественно опасных последствий;
- 3) лицо осознает общественную опасность своих действий (бездействия), предвидит возможность наступления общественно опасных последствий, не желает, но сознательно допускает их либо относится к ним безразлично;
- 4) лицо предвидит возможность наступления общественно опасных последствий своих действий, но рассчитывает их предотвратить.

84. Виды неосторожности:

- 1) самонадеянность и безрассудность;
- 2) невинность и казус;
- 3) легкомыслие и небрежность;
- 4) все вышеперечисленное.

85. Характеристика преступления, совершенного по легкомыслию:

- 1) предвидение возможности наступления общественно опасных последствий, но без достаточных к тому оснований, самонадеянный расчет на их предотвращение;
- 2) лицо не предвидит возможности наступления общественно опасных последствий, хотя может и должно;
- 3) предвидение возможности наступления общественно опасных последствий, но безразличное к ним отношение;
- 4) лицо не понимает общественно опасного характера своих действий.

86. Характеристика преступления, совершенного по небрежности:

- 1) возможность наступления общественно опасных последствий своих действий лицо не предвидит, хотя при необходимой внимательности и предусмотрительности должно было и могло предвидеть;
- 2) возможность наступления общественно опасных последствий лицо не предвидит и по обстоятельствам дела не должно было предвидеть;
- 3) возможность наступления общественно опасных последствий лицо предвидит, но относится к ним безразлично;
- 4) возможность наступления общественно опасных последствий лицо предвидит, но надеется их предотвратить.

87. Деяние, совершенное по неосторожности, признается преступлением ...

- 1) в случае, когда это специально предусмотрено соответствующей статьей Особенной части УК РФ
- 2) во всех случаях
- 3) по желанию следователя, прокурора

88. правомочен принять окончательное решение о признании лица невменяемым.

- 1) следователь
- 2) эксперт
- 3) суд
- 4) прокурор

- 89.** Для признания лица невменяемым достаточно наличие ... признака.
- 1) медицинского
 - 2) одновременно медицинского и юридического
 - 3) юридического
- 90.** Что является основанием уголовной ответственности?
- 1) Совершение деяния, содержащего все признаки состава преступления
 - 2) Наступление вредных последствий
 - 3) Наличие в действиях виновного общественной опасности
 - 4) Совершение деяния, обладающего только общественной опасностью
- 91.** Уголовная ответственность наступает с возраста:*
- 1) 18 лет
 - 2) 14 лет (в отдельных случаях)
 - 3) 21 год
 - 4) 20 лет
 - 5) 16 лет
- 92.** Лицо, совершившее преступление в состоянии опьянения подлежит уголовной ответственности
- 1) да
 - 2) нет
 - 3) в зависимости от характера преступления
- 93.** Под единичным преступлением понимается
- 1) действие или бездействие, сопряженное с последующим длительным невыполнением обязанностей, возложенных на виновного
 - 2) преступление, складывающееся из ряда тождественных действий
 - 3) общественно опасное деяние, содержащее признаки одного состава, предусмотренного в соответствующей статье или части статьи Особенной части УК РФ
- 94.** В действующем Уголовном кодексе РФ выделяют такую форму множественности, как ...
- 1) совокупность преступлений
 - 2) повторность
 - 3) совокупность приговоров
 - 4) сочетание преступлений
- 95.** Укажите наиболее точное определение множественности преступлений: ни за одно из которых оно не было судимо;
- 1) множественность преступлений - это реальная совокупность или неоднократность преступлений;
 - 2) множественность преступлений - это совершение лицом двух и более преступлений, вне зависимости от того, было лицо судимо или нет;
 - 3) множественность преступлений - это совершение преступления лицом, имеющим судимость за ранее совершенное преступление.
- 96.** Видами множественности преступлений являются:*
- 1) рецидив
 - 2) повторность
 - 3) систематичность
 - 4) совокупность
 - 5) неоднократность
- 97.** Совокупностью преступлений признается совершение...
- 1) Двух и более преступлений, предусмотренных различными статьями или частями Уголовного кодекса, ни за одно из которых лицо не было осуждено

2) Двух и более преступлений одной статьей Уголовного кодекса, за одно из которых лицо было осуждено

3) Нескольких тождественных преступлений

98. Идеальная совокупность преступлений - это:

1) совершение двух или более преступлений, предусмотренных одной статьей Особенной части УК РФ;

2) совершение двух или более преступных деяний, предусмотренных различными статьями Особенной части УК РФ;

3) совершение одного деяния, содержащего признаки нескольких преступлений;

4) это одновременное совершение преступления и административного правонарушения.

99. К рецидиву преступлений относится совершение.

1) Двух тяжких преступлений лицом, ранее не судимым

2) Преступления по неосторожности лицом, имеющим судимость за ранее совершенное умышленное преступление

3) Умышленного преступления лицом, имеющим судимость за ранее совершенное умышленное преступление

100. Какие стадии совершения преступления подлежат уголовно-правовой оценке?

1) формирование умысла;

2) приготовление и покушение на преступление;

3) организация преступления;

4) укрывательство преступления.

101. Что понимается под приготвлением к преступлению?*

1) Приискание, изготовление или приспособление лицом средств и орудий преступления

2) Начало совершения преступления

3) Обнаружение умысла на совершение преступления

4) Приискание соучастников преступления

102. Покушением на преступление признаются...

1) умышленные действия (бездействие) лица, непосредственно направленные на совершение преступления, если при этом преступление не было доведено до конца по независящим от этого лица обстоятельствам

2) приискание, изготовление или приспособление лицом средств или орудий совершения преступления, приискание соучастников преступления, сговор на совершение преступления либо иное умышленное создание условий для совершения преступления, если при этом преступление не было доведено до конца по не зависящим от этого лица обстоятельствам

3) Выполнение объективной стороны преступления

103. Преступник производит два выстрела из пистолета в потерпевшего с целью убить его, но не попадает. В данном случае это ...

1) покушение на преступление

2) оконченное преступление

3) приготовление к преступлению

104. Преступник проникает в жилище с целью завладения чужим имуществом, но его задерживает прибывший по сигнализации наряд вневедомственной охраны. В данном случае будет ли иметь место добровольный отказ от совершения преступления.

1) Да

2) нет

105. Общественно опасное деяние считается оконченным с момента наступления последствий в преступлениях с ...

1) составом опасности

2) материальным составом

3) формальным составом

106. Покушение на убийство следует квалифицировать ...

- 1) по ч. 3 ст. 30 и ч. 1 ст. 105 УК РФ
- 2) только по ч. 1 ст. 30 УК РФ
- 3) только по ч. 2 ст. 30 УК РФ
- 4) только по ч. 1 ст. 105 УК РФ

107. По какому принципу определяется уголовным законом ответственность соучастников?

- 1) все соучастники несут одинаковую ответственность;
- 2) соисполнители несут одинаковую ответственность;
- 3) соучастники отвечают в пределах лично ими совершенного;
- 4) каждый участник преступного сообщества отвечает за все преступления, совершаемые членами этого сообщества.

108. Не признается соучастником:

- 1) Пособник
- 2) организатор
- 3) инициатор
- 4) подстрекатель
- 5) исполнитель

109. Исполнителем преступления можно считать:

- 1) лицо, непосредственно совершающее преступление, независимо от его возраста;
- 2) лицо, руководившее совершением преступления;
- 3) лицо, склонившее другое лицо путем подкупа к совершению преступления;
- 4) лицо, непосредственно совершающее преступление либо непосредственно участвовавшее в его совершении совместно с другими лицами.

110. Что следует понимать под эксцессом исполнителя?

- 1) действия лица, непосредственно выполняющего объективную сторону преступления;
- 2) совершение исполнителем преступления, не охватывающегося умыслом других соучастников;
- 3) совершение соучастниками действий, выходящих за пределы их сговора с организатором преступления;
- 4) не доведение исполнителем преступления до конца по причинам, от него не зависящим.

111. Повышается ли степень общественной опасности преступления, совершенного в соучастии?

- 1) да;
- 2) нет;
- 3) по усмотрению суда;
- 4) в случаях, специально предусмотренных в Особенной части УК РФ.

112. При совершении преступления в соучастии ответственность за эксцесс ...

- 1) Распространяется на всех соучастников
- 2) Никто не несет
- 3) Распространяется только на соучастника, вышедшего за рамки общего преступного умысла

113. Уголовный кодекс РФ 1996 года предусматривает ... видов обстоятельств, исключающих преступность деяния.

- 1) семь
- 2) шесть
- 3) пять

114. Из перечисленных обстоятельств исключает преступность деяния:

- 1) совершение преступления в состоянии аффекта;
- 2) совершение преступления лицом, находящимся в состоянии ограниченной вменяемости;

3) добровольный отказ от совершения преступления;

4) необходимая оборона.

115. Превышением пределов необходимой обороны признаются ...

1) Действия независимо от умысла

2) умышленные действия независимо от опасности посягательства

3) только умышленные действия, явно не соответствующие характеру и степени общественной опасности посягательства

4) действия, приведшие к тяжким последствиям

116. Орган, правомочный назначить наказание от имени государства:

1) Прокуратура

2) МВД, ГУВД субъекта РФ

3) Суд

4) Следственный отдел

117. Уголовное наказание наиболее отличает от других мер государственного принуждения ...

1) карательное воздействие

2) повышенное принуждение

3) судимость - как правовое последствие

118. Сколько видов наказаний предусмотрено действующим уголовным законодательством?

1) 10

2) 7

3) 9

4) 13

119. Какой вид наказания не задействован с момента принятия УК РФ 1996 г?

1) Ограничение свободы

2) Арест

3) Обязательные работы

4) Пожизненное лишение свободы

120. Способ построения системы наказаний по УК РФ

1) располагаются в порядке от менее строгого наказания к более строгому

2) располагаются от более строгого наказания к менее строгому

121. Суд имеет право назначать штраф в качестве дополнительного наказания, даже если он не предусмотрен в качестве обязательной санкции статьи Особенной части УК РФ?

1) да

2) нет

122. К каким мерам наказания относится штраф?

1) дополнительная

2) основная

3) может быть как основным, так и дополнительным

123. Лишение права занимать определенную должность или заниматься определенной деятельностью. Данный вид наказания ...

1) может быть основным, так и дополнительным

2) относится к основным

3) относится к дополнительным

124. Условие применения наказания в виде лишения специального, воинского или почетного звания, классного чина и государственных наград:

1) совершение тяжкого или особо тяжкого преступления

2) при совершении преступлений против интересов страны

3) при совершении преступлений средней тяжести

125. Все ли уголовные наказания назначаются по приговору суда?

- 1) да, абсолютно все;
- 2) нет;
- 3) нет, отдельные наказания (штраф, арест) накладываются административными органами.

126. Обязательные работы установленный срок:

- 1) От 60 до 480 часов и отбываются не свыше 4-х часов в день.
- 2) от 60 до 240 часов и отбываются не свыше 7 часов в день.
- 3) определенными органами местного самоуправления.
- 4) От 1 до 6 месяцев.

127. При назначении наказания в виде исправительных работ из заработка осужденного производится удержание в доход государства в размере от ...

- 1) 5 до 25%
- 2) 5 до 20%
- 3) 10 до 50%

128. Штраф устанавливается в размере ...

- 1) От 2500 до 1 000 000 руб.
- 2) От 5000 до 500 000 руб.
- 3) От 5000 до 5 000 000 руб.
- 4) По заявлению потерпевшего

129. На какой срок может быть назначено лишение свободы за преступление согласно ст. 56 УК России?

- 1) от 6 месяцев до 20 лет;
- 2) от 2 месяцев до 20 лет;
- 3) от 3 месяцев до 25 пяти лет;
- 4) от 6 месяцев до 25 лет.

130. Назначение наказания в виде лишения свободы на определенный срок возможно, если это не предусмотрено в санкциях статьи Особенной части УК РФ, по которой осуждается виновное лицо?

- 1) нет
- 2) да
- 3) зависит от тяжести преступления

131. Смертная казнь как исключительная мера наказания:

- 1) применяется за тяжкие и особо тяжкие преступления, посягающие на жизнь
- 2) применяется только за особо тяжкие преступления посягающие на жизнь
- 3) применяется за особо тяжкие преступления, посягающие на жизнь

132. Общие начала назначения наказания представляют собой ...

- 1) принцип неотвратимости наказания
- 2) систему закрепленных в законе конкретных правил
- 3) систему карательных мер

133. Положения, предусмотренные ст. 60 УК РФ, которыми руководствуется суд при назначении наказания, именуется _____ начала назначения наказания

- 1) главные
- 2) общие
- 3) специальные
- 4) основные

134. Законодательный перечень включает в себя десять смягчающих обстоятельств и является исчерпывающим.

- 1) Да
- 2) Нет

135. Наказание должно назначаться ...

- 1) в пределах, установленных соответствующей статьей Особенной части

- 2) в пределах, предусмотренных санкцией Общей части
- 3) по усмотрению прокурора
- 4) по желанию суда

136.Обстоятельства смягчающие и отягчающие наказание:

- 1) характеризуют общественную опасность преступления
- 2) являются элементами состава преступления
- 3) относятся к факультативным признакам
- 4) характеризуют личность виновного

137.При назначении наказания не учитывается ...

- 1) степень общественной опасности преступления
- 2) личность виновного
- 3) влияние назначенного наказания на исправление виновного
- 4) национальная и социальная принадлежность
- 5) влияние назначенного наказания на условия жизни семьи виновного

138.Суд, при назначении наказания, вправе сослаться в приговоре на обстоятельство как на отягчающее, если оно не указано в УК РФ.

- 1) Да
- 2) Нет

139.Размер наказания за приготовление к преступлению не может превышать ... максимального срока или размера более строгого вида наказания.

- 1) 3/4
- 2) 1/2
- 3) 2/3

140.Размер наказания за покушение на преступление не может превышать ... максимального срока или размера более строгого вида наказания.

- 1) 1/2
- 2) 3/4
- 3) 2/3

141.Основание для применения условного осуждения:

- 1) отсутствие отягчающих обстоятельств
- 2) возможность исправления осужденного без реального отбывания наказания
- 3) чистосердечное признание вины

142.Основания освобождения от уголовной ответственности:

- 1) любые основания по усмотрению следствия
- 2) только основания, указанные в уголовном законодательстве
- 3) постановление «Об освобождении от уголовной ответственности», утвержденное прокурором

143.Освобождение от уголовной ответственности составляет ...

- 1) Право суда, следователя, дознания
- 2) Обязанность суда, прокурора
- 3) Обязанность и право прокурора, следователя

144.Вид освобождения от уголовной ответственности, к которому относится явка с повинной:

- 1) примирение с потерпевшим
- 2) истечение сроков давности
- 3) деятельное раскаяние

145.не может являться основанием освобождения от уголовной ответственности в связи с деятельным раскаянием (ст. 75 УК РФ).

- 1) Совершение преступления впервые небольшой тяжести
- 2) Доказательства деятельного раскаяния - путем активных позитивных действий
- 3) Лицо, совершившее преступление, более не представляет для общества опасности
- 4) Совершение тяжкого преступления впервые

146. Существует ... видов освобождения от наказания в действующем уголовном законодательстве

- 1) 3
- 2) 6
- 3) 7

147. Право объявления амнистии принадлежит ...

- 1) Правительству РФ
- 2) Верховному Суду РФ
- 3) Президенту РФ
- 4) Министерству юстиции РФ
- 5) Государственной Думе Федерального собрания РФ

148. Помилование осуществляет:

- 1) Правительство РФ
- 2) Федеральное собрание РФ
- 3) Государственная Дума РФ
- 4) Президент РФ

149. Применение условно-досрочного освобождения возможно к лицам, которым назначено пожизненное лишение свободы, при условии отбытия не менее ... лет срока.

- 1) Двадцати пяти
- 2) Тридцати
- 3) Десяти

150. Лицо освобождается от уголовной ответственности, если со дня совершения преступления истекли следующие сроки:

- 1) ... года после совершения преступления небольшой тяжести;
- 2) ... года после совершения преступления средней тяжести;
- 3) ... года после совершения тяжкого преступления;
- 4) ... года после совершения особо тяжкого преступления

151. Лицо, освобожденное от наказания, считается _____

- 1) Судимым;
- 2) Несудимым;
- 3) Решается вопрос по усмотрению суда

152. Все правовые последствия при снятии судимости или ее погашении аннулируются.

- 1) Да
- 2) Нет

153. Несовершеннолетними в УК РФ признаются:

- 1) лица, которым не исполнилось 8 лет;
- 2) лица, которым не исполнилось 18 лет;
- 3) лица в возрасте от 14 до 16 лет;
- 4) лица в возрасте от 14 до 18 лет;
- 5) лица в возрасте от 16 до 18 лет.

154. Несовершеннолетие виновного признается обстоятельством, смягчающим наказание?

- 1) нет
- 2) да

155. К несовершеннолетнему применяются меры воспитательного воздействия в качестве:

- 1) дополнительного наказания
- 2) освобождения от уголовной ответственности
- 3) от уголовного наказания
- 4) основного наказания

156. Не является принудительной мерой воспитательного воздействия на несовершеннолетнего...

- 1) возложение обязанности загладить причиненный вред;
- 2) предупреждение;
- 3) ограничение доступа и установление особых требований к поведению несовершеннолетнего;
- 4) лишение права заниматься определенной деятельностью;

157. Принудительные меры воспитательного характера могут быть применены к несовершеннолетнему:

- 1) совершившему преступление небольшой тяжести
- 2) совершившему преступление небольшой или средней тяжести
- 3) впервые совершившему преступление небольшой или средней тяжести
- 4) впервые совершившему преступление независимо от степени тяжести.

158. Система наказаний для несовершеннолетних предусматривает ... видов наказаний.

- 1) 7;
- 2) 10;
- 3) 6;
- 4) 13;

159. Сроки давности, предусмотренные уголовным законодательством при освобождении несовершеннолетних от уголовной ответственности или от отбывания наказания:

- 1) срок давности устанавливает суд
- 2) те же, что и для взрослых
- 3) сокращаются наполовину от сроков, установленных для взрослых

160. Принудительные меры воспитательного воздействия, применяемые к несовершеннолетнему, могут быть назначены ...

- 1) Органами дознания, следователем
- 2) Прокурором
- 3) Судом

161. К несовершеннолетнему применяются меры воспитательного воздействия в качестве ...*

- 1) Основного наказания
- 2) Дополнительного наказания
- 3) Освобождения от уголовного наказания
- 4) Освобождения от уголовной ответственности

162. Максимальный срок лишения свободы, который может назначаться несовершеннолетним осужденным в возрасте от 16 до 18 лет — ... лет.

- 1) 15
- 2) 10
- 3) 20
- 4) 25

163. Принудительные меры медицинского характера, принудительные меры воспитательного характера являются мерами принуждения и относятся к ...

- 1) гражданско-правовым мерам
- 2) иным мерам уголовно-правового воздействия
- 3) наказанию

164. Принудительные меры медицинского характера могут назначаться ...

- 1) Медицинским учреждением
- 2) Прокуратурой
- 3) Судом

165. Целью применения принудительных мер медицинского характера не является ...

- 1) Предупреждение совершения новых преступлений лицами, страдающими психическими расстройствами
- 2) излечение лиц, совершивших деяния, предусмотренные УК РФ, в состоянии невменяемости
- 3) улучшение психического состояния лиц, совершивших преступление в состоянии невменяемости
- 4) применение карательных мер воздействия

166. Лицу, совершившему предусмотренное уголовным законом общественно опасное деяние в состоянии невменяемости.

- 1) назначаются принудительные меры медицинского характера;
- 2) оно подлежит уголовной ответственности на общих основаниях;
- 3) лицо освобождается от уголовной ответственности.

167. Особенная часть уголовного права - совокупность уголовно-правовых ..., устанавливающих исчерпывающий и строго систематизированный перечень и юридические признаки общественно опасных деяний, признанных законом преступлениями, а также виды и размеры наказаний, применяемых за их совершение.

- 1) норм;
- 2) предписаний;
- 3) требований;
- 4) принципов.

168. Критерий, образующий признак структуры Особенной части уголовного права:

- 1) категории преступлений
- 2) особенности субъекта преступления
- 3) важнейшие общественные отношения, охраняемые уголовным законом
- 4) объект преступлений

169. Особенная часть уголовного права содержит ...

- 1) определения понятий и институтов уголовного права
- 2) исчерпывающий перечень деяний, которые являются преступлениями
- 3) основные задачи и принципы уголовного права
- 4) основания освобождения лица от уголовной ответственности и наказания

170. Квалификация преступления - это:

- 1) пределы уголовной ответственности
- 2) соответствие между признаками конкретного преступления и признаками соответствующей статьи УК
- 3) определение наказания за совершение общественно опасного деяния

171. Официальная квалификация преступлений - это уголовно-правовая оценка события, производимая:

- 1) специально уполномоченными органами и лицами по конкретному уголовному делу;
- 2) адвокатом по конкретному уголовному делу;
- 3) отдельными лицами в научных работах и учебных изданиях, а также в жалобах, заявлениях и публичных выступлениях.

172. Квалификация совершенных действий при покушении на кражу чужого имущества

- 1) Не влекут уголовной ответственности
- 2) Квалифицируются по ч. 3 ст. 30 УК и ч. 1 ст. 158 УК
- 3) Квалифицируются по ч. 1 ст. 158 УК

167. Основной объект при совершении разбоя:

- 1) отношения собственности
- 2) здоровье человека
- 3) жизнь человека

173. Последовательность построения Особенной части Уголовного права РФ 1996 г., исходя из приоритетов уголовно-правовой охраны:

- 1) интересы государства - общества - личности
- 2) интересы личности - общества - государства
- 3) интересы общества - государства - личности

174. Под убийством в УК РФ понимается:

- 1) лишение жизни другого человека;
- 2) противоправное, умышленное или неосторожное лишение жизни человека;
- 3) умышленное причинение смерти другому человеку;
- 4) посягательство на жизнь другого человека, включающее причинение смерти другому человеку либо причинение тяжкого вреда здоровью.

175. Непосредственным объектом убийства является...

- 1) жизнь человека
- 2) человек
- 3) личность
- 4) гражданин

176. Субъектом убийства, предусмотренного статьей 105 УК РФ является...

- 1) только вменяемое физическое лицо, достигшее к моменту убийства 16 лет;
- 2) вменяемое физическое лицо, достигшее к моменту убийства 14 лет;
- 3) вменяемое физическое лицо, достигшее к моменту возбуждения уголовного дела 14 лет;
- 4) гражданин, достигший к моменту убийства совершеннолетия

177. Условие, при котором действия лица будут квалифицироваться как убийство, совершенное в состоянии аффекта:

- 1) недееспособность субъекта
- 2) сильное душевное волнение и умысел на совершение преступления возникли внезапно
- 3) действия лица, в результате которых наступила по неосторожности смерть потерпевшего
- 4) у лица, совершившего преступление, наступило временное расстройство психики

178. Какое из перечисленных ниже убийств не предусмотрено УК РФ?

- 1) убийство, совершенное в состоянии аффекта;
- 2) убийство матерью новорожденного ребенка;
- 3) убийство при превышении пределов необходимой обороны;
- 4) убийство при превышении мер, необходимых для задержания преступника;
- 5) убийство самого себя.

179. Субъектом преступления, предусмотренного ст. 106 УК РФ (“Убийство матерью новорожденного ребенка”) может быть:

- 1) любое лицо, достигшее 16-летнего возраста;
- 2) лицо женского пола, достигшее 16 лет;
- 3) только женщина, родившая этого ребенка, достигшая 16-летнего возраста.

180. Убийство с особой жестокостью - это ...

- 1) способ убийства, выбранный виновным, был заведомо сопряжен с особыми страданиями жертвы;
- 2) совершение убийства, если в результате действий виновного погибло два или более человек;
- 3) глумление над трупом после убийства

181. Убийство относится к ... виду составов преступления.

- 1) Материальному
- 2) Формальному
- 3) усеченному

182. Форма вины, которой характеризуется причинение смерти по неосторожности

- 1) умышленной виной
- 2) неосторожной виной только в виде преступного легкомыслия
- 3) неосторожной виной только в виде преступной небрежности
- 4) неосторожной виной в виде преступного легкомыслия и преступной небрежности

183. К преступлениям против здоровья УК РФ не относится...

- 1) незаконное производство аборта;
- 2) оставление в опасности;
- 3) незаконное лишение свободы;
- 4) неоказание помощи больному;
- 5) принуждение к изъятию органов для трансплантации.

184. Опасным для жизни является вред здоровью ...

- 1) повлекший за собой необратимые последствия в организм человека;
- 2) вызвавший состояние, угрожающее жизни человека, которое может окончиться смертью;

1) повлекший за собой утрату какого-либо органа

185. Градация вреда здоровью по Уголовному кодексу РФ*

- 1) тяжкий вред здоровью;
- 2) истязания
- 3) легкий вред здоровью;
- 4) побои;
- 5) вред здоровью средней тяжести
- 6) мучения;

186. Что понимается под кражей чужого имущества?

- 1) ненасильственное хищение имущества;
- 2) открытое хищение чужого имущества;
- 3) завладение имуществом путем обмана;
- 4) тайное хищение чужого имущества;
- 5) хищение имущества с использованием служебного положения.

187. Субъективная сторона кражи заключается в ...

- 1) прямом умысле;
- 2) легкомыслии;
- 3) небрежность;
- 4) косвенном умысле.

188. Грабеж отличается от кражи:

- 1) моментом окончания;
- 2) способом;
- 3) формой вины;
- 4) объектом.

189. В чем отличие хищения предметов, имеющих особую ценность, от иных видов хищения (ст. 164 УК РФ)?

- 1) в объекте преступления;
- 2) в предмете преступления;
- 3) в стоимости (ценности) похищенного;
- 4) в способе совершения преступления

190. Под хищением понимается ...

- 1) совершенное с корыстной целью противоправное безвозмездное изъятие и (или) обращение чужого имущества в пользу виновного или других лиц, причинившее ущерб собственнику или иному владельцу имущества;
- 2) противоправное безвозмездное изъятие и (или) обращение чужого имущества в пользу виновного или других лиц, причинившее ущерб собственнику или иному

владельцу имущества;

3) совершенное с корыстной целью противоправное безвозмездное изъятие и (или) обращение имущества в пользу виновного или других лиц

191. Не является хищением:

- 1) вымогательство;
- 2) мошенничество;
- 3) кража;
- 4) грабеж.

192. Террористический акт считается оконченным преступлением, с момента:

- 1) причинения существенного вреда правоохраняемым интересам;
- 2) наступления общественно опасных последствий;
- 3) совершения взрыва, поджога или иных действий, создающих опасность гибели людей или наступления иных тяжких последствий;
- 4) причинения вреда здоровью хотя бы одного человека либо значительного материального ущерба.

193. Какой из нижеперечисленных признаков не является обязательным для хулиганства (ст. 213 УК РФ)?

- 1) использование оружия или предметов заменяющих его;
- 2) проявление явного неуважения к обществу;
- 3) грубое нарушение общественного порядка;
- 4) место совершения преступления - общественное место.

194. Под орудием при совершении хулиганства (ч. 1 ст. 213 УК РФ) понимается:

- 1) предметы, конструктивно предназначенные для поражения цели;
- 2) любые предметы, которые можно использовать для нанесения вреда здоровью;
- 3) огнестрельное или холодное оружие;
- 4) оружие или предметы, используемые в качестве оружия

195. Назовите признак, не указанный в диспозиции преступления, предусмотренного ст. 209 УК РФ (“Бандитизм”):

- 1) создание устойчивой вооруженной группы;
- 2) руководство такой группой;
- 3) наличие цели на совершение тяжких и особо тяжких преступлений;
- 4) наличие цели нападения на граждан или организации.

196. Бандитизм считается оконченным преступлением с момента:

- 1) начала действий по созданию банды;
- 2) создания банды;
- 3) совершения хотя бы одного нападения;
- 4) совершения как минимум двух нападений.

197. Грубое нарушение общественного порядка, выражающее явное неуважение к обществу, совершенное с применением оружия или предметов, используемых в качестве оружия квалифицируется как...

- 1) террористический акт
- 2) хулиганство
- 3) бандитизм

198. Лицо, подлежащее уголовной ответственности по ст. 207 УК РФ («Заведомо ложное сообщение об акте терроризма»)

- 1) вменяемое лицо, достигшее возраста 16 лет
- 2) физическое вменяемое лицо, достигшее согласно ч. 2 ст. 20 УК РФ, 14 лет.
- 3) специальный субъект

199. Вандализм - это:

- 1) уничтожение или повреждение памятников истории, культуры, природных комплексов;
- 2) осквернение зданий или иных сооружений, порча имущества на общественном

транспорте или в иных общественных местах;

3) надругательство над телами умерших и местами их захоронения;

4) жестокое обращение с животными.

200. Состав преступления, предусмотренный ст. 214 УК РФ («Вандализм») по конструкции

1) материальный

2) формальный

3) усеченный

Оценочное средство 2. Реферат

1. Понятие уголовного права, как отрасли Российского права, его предмет, метод, система и задачи.
2. Взаимосвязь уголовного права с другими отраслями права.
3. Задачи уголовного права. Понятие, содержание.
4. Современная уголовная политика Российского государства.
5. Принципы Российского уголовного права: понятие, виды и значение.
6. Принцип вины в уголовном законодательстве.
7. Гуманность нового уголовного закона.
8. Уголовный закон, понятие и основные задачи.
9. Структура уголовного закона и уголовно-правовых норм
10. Действие уголовного закона во времени. Обратная сила уголовного закона.
11. Действие уголовного закона в пространстве.
12. Толкование уголовного закона, его значение, виды и субъекты толкования.
13. Изменения в Уголовном Кодексе РФ и их значения.
14. Понятие и признаки преступления.
15. Преступление и его отличие от других видов правонарушений.
16. Классификация преступлений и ее практическое значение.
17. Криминализация и декриминализация общественно-опасных деяний.
18. Преступное действие и бездействие как формы общественно опасного поведения.
19. Категории преступлений.
20. Множественность преступлений, ее виды и их значение.
21. Совокупность преступлений: понятие и признаки.
22. Рецидив преступлений: понятие и признаки.
23. Уголовная ответственность: основания и формы реализации.
24. Состав преступления: понятие, значение и виды.
25. Анализ объективных признаков состава преступления
26. Анализ субъективных признаков состава преступления
27. Объект преступления: понятие, значение и виды.
28. Объективная сторона преступления: понятие, признаки и значение.
29. Причинная связь в уголовном в уголовном праве.
30. Субъект преступления по российскому уголовному праву. Понятие и признаки.
31. Уголовно-правовое значение вменяемости, невменяемости и ограниченной вменяемости.
32. Субъективная сторона преступления: понятие, признаки и значение.
33. Вина как основной признак субъективной стороны преступления. Ее виды и формы
34. Умысел и его виды по российскому уголовному праву.
35. Неосторожность и ее виды.
36. Невинное причинение вреда — казус и его уголовно-правовое значение.
37. Мотив и цель преступления и их уголовно - правовое значение
38. Понятие и виды ошибок. Влияние ошибки на уголовную ответственность
39. Неоконченное преступление. Понятие стадий совершения преступлений и их виды
40. Приготовление к преступлению: понятие, виды, значение.

41. Покушение на преступление: понятие, виды, значение.
42. Добровольный отказ от доведения преступления до конца и его уголовно - правовое значение
43. Понятие соучастия в преступлении и его признаки.
44. Виды соучастников преступления.
45. Формы соучастия и их отличия.
46. Особенности уголовной ответственности соучастников преступления.
47. Эксцесс исполнителя преступления: виды эксцесса
48. Обстоятельства, исключающие преступность деяния: понятие и виды.
49. Роль обстоятельств, исключающих преступность деяния, в Уголовном праве России
50. Необходимая оборона как обстоятельство исключающее преступность деяния, условия ее правомерности.
51. Крайняя необходимость и условия ее правомерности.
52. Причинение вреда при задержании лица, совершившего преступление: условия его правомерности.
53. Обоснованный риск: условия его правомерности.
54. Исполнение приказа или распоряжения: условия его правомерности
55. Понятие и признаки наказания по российскому уголовному праву.
56. Соотношение между уголовной ответственностью и наказанием.
57. Система уголовных наказаний. Особенности «новых» видов наказаний.
58. Классификация уголовных наказаний и ее уголовно-правовое значение.
59. Цели наказания по российскому уголовному праву.
60. Штраф как уголовное наказание.
61. Лишение права занимать определенные должности или заниматься определенной деятельностью.
62. Лишение специального воинского или почетного звания, классного чина или государственных наград.
63. Обязательные работы как уголовное наказание.
64. Исправительные работы.
65. Ограничение по военной службе.
66. Ограничение свободы как вид уголовного наказания в новом свете.
67. Арест как уголовное наказание.
68. Содержание в дисциплинарной воинской части.
69. Лишение свободы на определенный срок.
70. Пожизненное лишение свободы.
71. Назначение осужденным к лишению свободы вида исправительного учреждения.
72. Смертная казнь как исключительная мера наказания. Применение её в РФ
73. Общие начала назначения наказания.
74. Понятие и виды смягчающих обстоятельств
75. Понятие и виды отягчающих обстоятельств
76. Назначение уголовного наказания по совокупности преступлений и приговоров.
77. Назначение более мягкого наказания, чем предусмотрено за данное преступление.
78. Назначение наказания за преступление, совершенное в соучастии.
79. Назначение наказания при множественности преступлений.
80. Освобождение от уголовной ответственности и его виды.
81. Освобождение от уголовной ответственности в связи с деятельным раскаянием.
82. Освобождение от уголовной ответственности в связи с примирением с потерпевшим.
83. Освобождение от уголовной ответственности в связи с истечением сроков давности.
84. Освобождение от уголовной ответственности по делам о преступлениях в сфере экономической деятельности.
85. Специальные виды освобождения от уголовной ответственности.
86. Освобождение от уголовного наказания и его виды.
87. Условное осуждение и порядок его исполнения.

88. Условно-досрочное освобождение от отбывания наказания и порядок контроля за освобожденными.
89. Освобождение от отбывания уголовного наказания в связи с истечением сроков давности обвинительного приговора суда.
90. Амнистия по российскому уголовному праву.
91. Помилование по российскому уголовному праву.
92. Судимость по российскому уголовному праву. Ее уголовно-правовое значение
93. Особенности уголовной ответственности и наказания несовершеннолетних.
94. Принудительные меры воспитательного воздействия: понятие, содержание и основания применения.
95. Понятие, юридическая природа, значение принудительных мер медицинского характера.
96. Конфискация имущества как иная мера уголовно-правового характера.
97. Понятие Особенной части уголовного права Российской Федерации.
98. Система Особенной части Уголовного кодекса РФ и ее значение для отправления правосудия.
99. Взаимосвязь Общей и Особенной частей Уголовного кодекса РФ.
100. Понятие квалификации преступлений и ее значение для охраны прав и свобод человека и гражданина.
101. Уголовно-правовая характеристика преступлений против жизни.
102. Понятие убийства и его виды.
103. Ответственность за убийство
104. Квалифицированные виды убийства.
105. Простой состав убийства (ч.1 ст.105 УК РФ)
106. Привилегированные составы убийства (общая характеристика и виды).
107. Причинение смерти по неосторожности.
108. Доведение до самоубийства
109. Преступления против здоровья (общая характеристика).
110. Привилегированные составы причинения вреда здоровью
111. Уголовно-правовая характеристика состава умышленного причинения тяжкого вреда здоровью.
112. Умышленное причинение легкого вреда здоровью.
113. Побои и истязание: общие и отличительные признаки
114. Преступления против свободы (общая характеристика)
115. Похищение человека: понятие и виды.
116. Незаконное лишение свободы.
117. Ответственность за похищение человека.
118. Преступления против чести и достоинства личности (общая характеристика).
119. Преступления против конституционных прав и свобод человека и гражданина (общая характеристика).
120. Уголовно-правовая характеристика нарушения равенства прав и свобод человека и гражданина
121. Особенности уголовной ответственности за невыплату заработной платы, пенсий, стипендий, пособий и иных выплат.
122. Преступления против семьи и несовершеннолетних и их виды.
123. Защита прав и интересов несовершеннолетних по УК РФ.
124. Вовлечение несовершеннолетнего в совершение преступления: понятие состав и виды.
125. Вовлечение несовершеннолетнего в совершение антиобщественных действий (уголовно-правовой анализ).
126. Незаконное усыновление (удочерение).
127. Понятие и виды преступлений против собственности по Уголовному праву России.
128. Понятие и признаки хищения чужого имущества.
129. Кража (тайное хищение чужого имущества). Юридический анализ
130. Грабеж (открытое хищение чужого имущества). Юридический анализ
131. Уголовно-правовая характеристика разбоя

132. Вымогательство (уголовно-правовой анализ)
133. Умышленное уничтожение или повреждение имущества (уголовно-правовой анализ)
134. Понятие и общая характеристика преступлений против общественной безопасности.
135. Террористический акт: понятие, состав и виды.
136. Проблемы уголовной ответственности за террористический акт
137. Преступление террористического характера: понятие, виды, особенности
138. квалификации
139. Захват заложника: понятие, состав и виды. Отличие от смежных составов (похищения человека и незаконного лишения свободы).
140. Заведомо ложное сообщение об акте терроризма (уголовно-правовой анализ)
141. Хулиганство: понятие, состав и виды. Отличие от вандализма.
142. Уголовная ответственность за хулиганство и вандализм.
143. Вандализм: понятие, состав и виды. Отличие от хулиганства
144. Уголовно-правая характеристика незаконного приобретения, передачи, сбыта, хранения, перевозки или ношения взрывчатых веществ или взрывных устройств
145. Виды преступлений против здоровья населения и общественной нравственности, их уголовно-правовая характеристика.
146. Хищение либо вымогательство наркотических средств или психотропных веществ (уголовноправовой анализ).

Оценочное средство 3. Кейс-задачи

1. Панкратов, находясь в гостях у своего друга, предложил присутствующим попробовать имевшиеся у него наркотики. Однако никто на предложение Панкратова не откликнулся.

Дайте уголовно-правовую оценку.

2. В состоянии абстиненции Анисимова стала просить свою мать достать ей наркотики. Испытывая жалость к дочери, та пошла к соседу Рюмкину и приобрела для дочери порцию героина, однако при выходе из квартиры Рюмкина она была задержана работниками полиции.

Дайте уголовно-правовую оценку.

3. Мамонова, работавшая уборщицей в аптеке, похищала сильнодействующие лекарства (кодеин, кофеин, рсланиум), а выйдя на пенсию, стала торговать ими в доме отдыха.

Дайте уголовно-правовую оценку.

4. Игошев купил дачу, на земельном участке которой росла конопля. Не зная, что она запрещена к культивированию, Игошев не уничтожил ее. Во время обхода участков конопля была обнаружена участковым инспектором, в связи с чем против Игошева было возбуждено уголовное дело. Ссылка его на незнание закона не была принята во внимание.

Дайте уголовно-правовую оценку.

5. Испытывая жалость к своей знакомой, страдающей тяжелым заболеванием, Бобриков приобретал наркотики и уговаривал употребить их в качестве обезболивающего. Врачам стало известно об этом, и они написали заявление на Бобрикова в прокуратуру.

Дайте уголовно-правовую оценку.

6. На железнодорожном вокзале Чернов сбывал приезжим наркоманам заготовленные им сушеные травы, по своему внешнему виду и запаху напоминающие анашу. При покупке травы Попковым оба были задержаны полицией. Экспертиза дала заключение, что по своим свойствам травы не приносят вреда здоровью и не являются наркотическими средствами.

Дайте уголовно-правовую оценку.

7. Молчан поздно вечером обнаружил на улице пакет, в котором находился порошок белого цвета, и положил его в карман пальто. Не доходя до дома, Молчан был задержан работниками полиции для проверки документов. Таким образом у него был обнаружен пакет, в котором оказались наркотические средства.

Дайте уголовно-правовую оценку.

8. Андреев похитил у лечащего врача чистый бланк рецепта на приобретение лекарственных средств. Дома он заполнил рецепт для получения наркотических средств, однако в аптеке ему лекарства не выдали, поскольку рецепт был заполнен не верно. Через несколько часов Андреев был задержан правоохранительными органами.

Квалифицируйте действия Андреева.

Оценочное средство 4. Перечень экзаменационных вопросов, тем для подготовки реферата

1. Понятие, предмет, метод и задачи уголовного права РФ.
2. Взаимосвязь уголовного права с уголовно-процессуальным правом, уголовно-исполнительным правом, административным правом
3. Принципы уголовного права.
4. Уголовный закон РФ: понятие и признаки.
5. Строение и система УК РФ.
6. Структура статей Особенной части УК, виды диспозиций и санкций.
7. Действие уголовного закона во времени и в пространстве.
8. Толкование уголовного закона.
9. Понятие и признаки преступления.
10. Классификация преступлений и ее значение
11. Понятие состава преступления, его основные элементы.
12. Объект преступления. Понятие и его виды.
13. Понятие и признаки объективной стороны преступления (основные и факультативные)
14. Субъект преступления. Обязательные признаки субъекта.
15. Специальный субъект преступления
16. Понятие и значение субъективной стороны преступления, его признаки
17. Вина как основной признак субъективной стороны преступления. Понятие и формы вины
18. Умысел и его виды
19. Неосторожность и ее виды
20. Виды составов преступлений.
21. Понятие и основание уголовной ответственности.
22. Понятие и виды множественности преступлений
23. Совокупность преступлений. Понятие и ее виды
24. Рецидив преступлений. Понятие и виды рецидива преступлений
25. Стадии совершения преступления: понятие и виды
26. Стадия приготовления к преступлению
27. Покушение на преступление: понятие и виды
28. Добровольный отказ от совершения преступления
29. Понятие и признаки оконченного преступления
30. Понятие и признаки соучастия
31. Понятие и виды соучастников преступления. Индивидуализация их ответственности и наказания.
32. Формы соучастия

33. Эксцесс исполнителя и его уголовно-правовая оценка.
34. Понятие и виды обстоятельств, исключающих преступность деяния.
35. Понятие необходимой обороны как обстоятельство исключающее преступность деяния
36. Понятие и цели наказания
37. Понятие и значение система наказаний в уголовном праве. Способы построения системы
38. Классификация наказаний
39. Штраф как уголовное наказание. Порядок исполнения
40. Обязательные работы как уголовное наказание. Порядок исполнения обязательных работ.
41. Ограничение свободы как вид наказания. Порядок исполнения
42. Лишение свободы как уголовное наказание
43. Смертная казнь как исключительная мера наказания
44. Принципы и общие начала назначения наказания
45. Понятие и значение института освобождения от уголовной ответственности
46. Виды освобождения от уголовной ответственности
47. Освобождение от уголовной ответственности в связи с деятельным раскаянием
48. Понятие и значение института освобождения от наказания
49. Виды освобождения от наказания
50. Судимость: понятие и сроки. Порядок погашения и снятия судимости
51. Уголовная ответственность несовершеннолетних. Ее особенности
52. Виды наказаний, назначаемых несовершеннолетним, совершившим преступление
53. Понятие и виды принудительных мер воспитательного воздействия
54. Особенности освобождения от уголовной ответственности и наказания несовершеннолетних
55. Иные меры уголовно-правового характера: понятие и виды
56. Понятие и система Особенной части уголовного права и уголовного законодательства РФ. Единство Общей и Особенной частей уголовного права.
57. Понятие и виды квалификации
58. Понятие и признаки убийства. Виды убийств. Характеристика убийства, предусмотренного ч.1 ст. 105 УК РФ.
59. Квалифицированные виды убийства (ч.2 ст. 105 УК РФ).
60. Убийства при смягчающих обстоятельствах: ст. 106 УК РФ «Убийство матерью новорожденного ребенка»; ст. 107 УК РФ «Убийство, совершенное в состоянии аффекта»
61. Причинение смерти по неосторожности.
62. Доведение до самоубийства.
63. Умышленное причинение тяжкого вреда здоровью
64. Умышленное причинение средней тяжести вреда здоровью
65. Умышленное причинение легкого вреда здоровью.
66. Побои и истязания как преступления.
67. Неоказание помощи больному.
68. Оставление в опасности.
69. Понятие хищения и его признаки
70. Понятие и признаки кражи
71. Мошенничество
72. Грабеж. Понятие и анализ составов преступления.
73. Разбой. Понятие и анализ составов преступления.

74. Хищение предметов, имеющих особую ценность
75. Террористический акт.
76. Захват заложника.
77. Заведомо ложное сообщение об акте терроризма. Наказание за это преступление
78. Организация незаконного вооруженного формирования или участие в нем. Условия освобождения от уголовной ответственности.
79. Бандитизм. Понятие и признаки
80. Хулиганство.
81. Вандализм. Анализ состава преступления
82. Незаконные приобретение, хранение, перевозка, изготовление, переработка наркотических средств, психотропных веществ или их аналогов, а также незаконные приобретение, хранение, перевозка растений, содержащих наркотические средства или психотропные вещества, либо их частей, содержащих наркотические средства или психотропные вещества.
83. Незаконные производство, сбыт или пересылка наркотических средств, психотропных веществ или их аналогов, а также незаконные сбыт или пересылка растений, содержащих наркотические средства или психотропные вещества, либо их частей, содержащих наркотические средства или психотропные вещества.
84. Незаконное культивирование растений, содержащих наркотические средства или психотропные вещества либо их прекурсоры.
85. Уничтожение или повреждение памятников истории и культуры.
86. Надругательство над телами умерших и местами их захоронения.
87. Жестокое обращение с животными.

государственное автономное профессиональное образовательное учреждение
Архангельской области
«Вельский сельскохозяйственный техникум имени Г. И. Шибанова»
(ГАПОУ Архангельской области «ВСТ»)

УТВЕРЖДАЮ

зам. директора по учебной работе

_____ С.Н. Рохина

« ____ » _____ 20 ____ г.

ФОНДЫ ОЦЕНОЧНЫХ СРЕДСТВ
ПО УЧЕБНОЙ ДИСЦИПЛИНЫ
ОП.08 УГОЛОВНЫЙ ПРОЦЕСС

Вельск 2023

Контрольно - оценочные средства разработаны на основе Федерального государственного образовательного стандарта среднего профессионального образования по специальности 40.02.02 Правоохранительная деятельность, утвержденного приказом Министерства образования и науки Российской Федерации от 12 мая 2014 г. № 509 и рабочей программы учебной дисциплины ОП.08 Уголовный процесс

Разработчик: преподаватель Брюховецкий А.А.

Контрольно - оценочные средства рассмотрены и одобрены
на заседании МЦК

Протокол № _____

Председатель МЦК _____

Оглавление

Паспорт фонда контрольно-оценочных средств.....	4
Критерии оценивания	4
Примерный перечень оценочных средств	7
Оценочное средство 1 «Кейс-задачи».....	9
Оценочное средство 2 «Вопросы для коллоквиумов, собеседования»	10
Оценочное средство 3 «Комплект заданий для контрольной работы»	13
Оценочное средство 4 «Перечень дискуссионных тем для круглого стола (дискуссии, полемики, диспута, дебатов)»	17
Оценочное средство 5 «Темы эссе (рефератов, докладов, сообщений)»	19
Оценочное средство 6 «Вопросы к экзамену»	21

Паспорт фонда контрольно-оценочных средств

№	Контролируемые разделы, темы, модули	Код контролируемой компетенции	Наименование оценочного средства
1	Раздел I. Общие положения уголовного процесса	ОК 10, ОК 11, ОК 12, ОК 13.	Подготовка рефератов; коллоквиум; решение кейс-задач; подготовка эссе; контрольная работа
2	Раздел II. Досудебное производство	ПК 1.1; ПК 1.2; ПК 1.3; ПК 1.4; ПК 1.7; ПК 1.11	Подготовка рефератов; коллоквиум; решение кейс-задач; подготовка эссе; контрольная работа
3	Раздел III. Судебное производство	ПК 1.1; ПК 1.2; ПК 1.3; ПК 1.4; ПК 1.7; ПК 1.11	Подготовка рефератов; коллоквиум; решение кейс-задач; подготовка эссе; контрольная работа

Критерии оценивания

Оценка **«отлично»** выставляется, если студент дает полный и правильный ответ на поставленные и дополнительные (если в таковых была необходимость) вопросы:

- обнаруживает всестороннее системное и глубокое знание материала;
- обстоятельно раскрывает соответствующие теоретические положения;
- демонстрирует знание современной учебной и научной литературы;
- владеет понятийным аппаратом;
- демонстрирует способность к анализу и сопоставлению различных подходов к решению заявленной проблематики;
- подтверждает теоретические постулаты примерами из юридической практики; способен творчески применять знание теории к решению профессиональных задач;
- имеет собственную оценочную позицию и умеет аргументировано и убедительно ее раскрыть;
- четко излагает материал в логической последовательности.

Оценка **«хорошо»** выставляется, если студент дает ответ, отличающийся меньшей обстоятельностью и глубиной изложения:

- обнаруживает при этом твёрдое знание материала;
- допускает несущественные ошибки и неточности в изложении теоретического материала; исправленные после дополнительного вопроса;
- опирается при построении ответа только на обязательную литературу;
- подтверждает теоретические постулаты отдельными примерами из юридической практики;
- способен применять знание теории к решению задач профессионального характера;

- наблюдается незначительное нарушение логики изложения материала.

Оценка **«удовлетворительно»** выставляется, если студент в основном знает программный материал в объёме, необходимом для предстоящей работы по профессии, но ответ, отличается недостаточной полнотой и обстоятельностью изложения:

- допускает существенные ошибки и неточности в изложении теоретического материала;

- в целом усвоил основную литературу;
- обнаруживает неумение применять государственно-правовые принципы, закономерности и категории для объяснения конкретных фактов и явлений;

- требуется помощь со стороны (путем наводящих вопросов, небольших разъяснений и т.п.);

- испытывает существенные трудности при определении собственной оценочной позиции;

- наблюдается нарушение логики изложения материала.

Оценка **«неудовлетворительно»** выставляется, если студент обнаруживает незнание или непонимание большей или наиболее существенной части содержания учебного материала:

- не способен применять знание теории к решению задач профессионального характера;

- не умеет определить собственную оценочную позицию;

- допускает грубое нарушение логики изложения материала.

- допускает принципиальные ошибки в ответе на вопросы;

- не может исправить ошибки с помощью наводящих вопросов;

Критерии оценки:

Зачет проставляется, если студент дает полный и правильный ответ на поставленные и дополнительные (если в таковых была необходимость) вопросы:

- обнаруживает всестороннее системное и глубокое знание материала;
 - обстоятельно раскрывает соответствующие теоретические положения;
 - демонстрирует знание современной учебной и научной литературы;
 - владеет понятийным аппаратом;
 - демонстрирует способность к анализу и сопоставлению различных подходов к решению заявленной проблематики;
 - подтверждает теоретические постулаты примерами из юридической практики; способен творчески применять знание теории к решению профессиональных задач;
 - имеет собственную оценочную позицию и умеет аргументировано и убедительно ее раскрыть;
- четко излагает материал в логической последовательности.

Незачет выставляется, если студент обнаруживает незнание или непонимание большей или наиболее существенной части содержания учебного материала:

- не способен применять знание теории к решению задач профессионального характера;
- не умеет определить собственную оценочную позицию;

- допускает грубое нарушение логики изложения материала.
- допускает принципиальные ошибки в ответе на вопросы;
- не может исправить ошибки с помощью наводящих вопросов;

Примерный перечень оценочных средств

№	Наименование оценочного средства ¹	Краткая характеристика оценочного средства	Представление оценочного средства в фонде
1	2	3	4
1	Деловая и/или ролевая игра	Совместная деятельность группы обучающихся и педагогического работника под управлением педагогического работника с целью решения учебных и профессионально-ориентированных задач путем игрового моделирования реальной проблемной ситуации. Позволяет оценивать умение анализировать и решать типичные ситуационные проблемы в области конституционного права	Тема (проблема) концепция роли и ожидаемый результат по каждой игре
2	Коллоквиум	Средства контроля усвоения учебного материала, темы, раздела или разделов дисциплины, организованное как учебное занятие в виде собеседования педагогического работника со студентами	Вопросы по темам / разделам дисциплины
3	Контрольная работа	Средство проверки умений применять полученные знания для решения задач определенного типа	Комплект контрольных заданий по вариантам
4	Тест	Система стандартизированных заданий, позволяющая автоматизировать процедуру измерения уровня знаний и умений обучающегося	Фонд тестовых заданий
5	Эссе	Средство, позволяющее оценить умение обучающегося письменно излагать суть поставленной проблемы, самостоятельно проводить анализ этой проблемы с использованием концепций и аналитического инструментария соответствующей дисциплины, делать выводы, обобщающие авторскую позицию по поставленной проблеме.	Перечень проблемных вопросов для подготовки эссе
6	Реферат	Представляет собой краткое изложение в письменном виде полученных результатов теоретического анализа определенной научной (учебно-исследовательской) темы, где автор раскрывает суть исследуемой проблемы, приводит выводы, полученные в результате учебно-исследовательской деятельности	Темы рефератов
7	Кейс-задача	Проблемное задание, в котором обучающемуся предлагают осмыслить реальную профессионально-ориентированную ситуацию, необходимую для	Задания для решения кейс-задачи
8	Круглый стол, дискуссия, полемика, диспут	Оценочные средства, позволяющие включить обучающихся в процесс обсуждения спорного вопроса проблемы, и оценить их умение аргументировать их собственную точку зрения	Перечень дискуссионных тем
9	Портфолио	Целевая подборка работ студента, раскрывающая его индивидуальные образовательные достижения в одной или нескольких учебных дисциплинах	Структура портфолио
10	Рабочая тетрадь	Дидактический комплекс, предназначенный для самостоятельной работы обучающегося и	Образец рабочей

¹ В таблице представлены наиболее распространенные оценочные средства, отдельные из которых применяются в рамках курса «Уголовный процесс»

		позволяющий оценивать уровень усвоения им изученного материала	тетради
11	Проект	Конечный результат, получаемый в результате планирования и выполнения комплекса учебных и исследовательских заданий. Позволяет оценить умения обучающихся самостоятельно конструировать свои знания в процессе решения практических задач и проблем ориентироваться в информационном пространстве и уровень сформированное аналитических исследовательских навыков, навыков практического характера	Темы групповых и/или индивидуальных проектов
12	Расчетно-графическая работа	Средство оценивания умений применять обучающимся полученные знания по заранее определенной методике для решения задач или заданий по модулю или учебной дисциплине	Комплект заданий для выполнения расчетно-графической работы
13	Задачи и задания различного уровня	Различают задачи и задания следующего вида: А) репродуктивного уровня позволяющие оценивать и диагностировать знание фактического материала (базовые понятия алгоритмы факты) и умение правильно использовать специальные термины и понятия узнавание объектов изучения в рамках определенного раздела дисциплины Б) реконструктивного уровня позволяющие оценивать и диагностировать умения синтезировать анализировать обобщать фактический и теоретический материал с формулированием конкретных выводов, установлением причинно-следственных связей В) творческого уровня позволяющие оценивать и диагностировать умения интегрировать знания	Комплект разноуровневых задач и заданий

Оценочное средство 1 «Кейс-задачи»

Вариант 1

Получив сообщение об обнаружении в лесу трупа лесника, участковый уполномоченный Сидорчук сообщил о случившемся по телефону в районный ОВД. В связи с весенней распутицей и невозможностью прибытия следственно-оперативной группы, начальник отдела поручил ему принять решение о возбуждении уголовного дела и проведении по нему неотложных следственных действий. Сидорчук самостоятельно с участием сельского врача осмотрел место происшествия и труп лесника, установил и допросил в качестве свидетелей очевидцев случившегося. На основании имеющейся информации задержал двух подозреваемых Петрова и Михайлова и запер их в чулане собственного дома. Через пять дней на место происшествия прибыл следователь. Участковый передал ему задержанных, а сам с материалами уголовного дела направился в районный ОВД для доклада руководству. В кабинете начальника ОВД находился районный прокурор. Прокурор, посмотрев представленные Сидорчуком материалы, поручил Сидорчуку дальнейшее расследование уголовного дела, так как в районе не хватало следователей. Участковый выполнил указание прокурора, окончил расследование, составил обвинительное заключение и направил уголовное дело в суд.

1. Имеются ли в данной ситуации какие-либо нарушения уголовно-процессуального закона?
2. Какими полномочиями наделен орган дознания по уголовным делам, требующим производства предварительного следствия? Как надлежало поступить в данной ситуации начальнику районного ОВД?
3. По каким основаниям было возбуждено уголовное дело?
4. Перечислить всех участников уголовного судопроизводства, определив их процессуальный статус после возбуждения уголовного дела:

Вариант 2

21 августа 2015 г. около 19 часов в ОП г.Махачкалы обратился Забитов и сообщил, что около получаса назад, когда он, находясь за рулем своего автомобиля, стоял в «автомобильной пробке», к его автомобилю подбежал неизвестный человек, резко открыл заднюю дверь и выхватил оттуда портфель с находившейся в нем крупной денежной суммой (свыше 100 тыс. руб.) и документами. По данному факту следователем Абдулаевым было возбуждено уголовное дело. Допрошенный в качестве потерпевшего Забитов подробно сообщил следователю обо всех обстоятельствах данного преступления.

В тот же день, в 20 часов 15 минут недалеко от места совершения преступления по сообщенным Забитовым приметам сотрудниками полиции был задержан нигде не работающий Караев. Он сразу же был опознан потерпевшим. Допрошенный в качестве подозреваемого Караев признался в содеянном. Он сообщил, что похищенный портфель он уже выбросил в мусорный бак, а находившиеся в нем деньги отдал в счет возмещения долга своему знакомому, имя которого он называть отказывается. При этом

подозреваемый утверждал, что в портфеле было не более 100, а лишь 8 тыс. руб. Не проводя более никаких следственных действий, 22 августа в 10 часов утра следователь вынес постановление о привлечении Караева в качестве обвиняемого по ч. 3. ст. 161 УК. Когда обвиняемый был извещен о предъявлении обвинения, то им было заявлено ходатайство о назначении защитника.

1. Что явилось поводом для возбуждения уголовного дела?
2. Правомерны ли действия следователя?
3. Имеет ли право подозреваемый ходатайствовать о назначении защитника?
4. Перечислить всех участников уголовного судопроизводства, определив их процессуальный статус после возбуждения уголовного дела.

Оценочное средство 2 «Вопросы для коллоквиумов, собеседования»

Раздел I. Общие положения уголовного процесса

1. Понятие, сущность и назначение уголовного процесса.
2. Система действующего уголовно-процессуального законодательства.
3. Сущность и значение уголовно-процессуального закона. Его действие во времени, пространстве и по лицам.
4. Уголовно-процессуальные отношения, их особенности.
5. Понятие и виды процессуальных функций.
6. Система стадий в уголовном процессе.
7. Понятие, значение и система принципов уголовного процесса.
8. Законность при производстве по уголовному делу.
9. Осуществление правосудия только судом. Независимость судей, присяжных заседателей.
10. Презумпция невиновности, её сущность и значение для уголовно-процессуальной деятельности.
11. Принцип обеспечения подозреваемому и обвиняемому права на защиту.
12. Конституционные и процессуальные гарантии обеспечения неприкосновенности жилища и тайны переписки, телефонных и иных переговоров, почтовых, телеграфных и иных сообщений.
13. Состязательность и равноправие сторон как принцип уголовного судопроизводства.
14. Следователь как субъект уголовно-процессуальной деятельности. Его полномочия и взаимодействие с руководителем следственного органа и прокурором.
15. Орган дознания, начальник подразделения дознания, дознаватель в уголовном судопроизводстве, их полномочия.
16. Прокурор в уголовном процессе, его задачи и полномочия в различных стадиях уголовного процесса.
17. Процессуальное положение руководителя следственного органа.
18. Потерпевший и его представитель в уголовном судопроизводстве. Их

права, обязанности и ответственность.

19. Обвиняемый, его процессуальное положение.
20. Защитник, его полномочия. Начальный момент и основания допуска защитника к участию в деле.
21. Случаи обязательного участия защитника в уголовном судопроизводстве. Отказ от защитника.
22. Эксперт как участник уголовного судопроизводства.
23. Специалист в уголовном процессе.
24. Сущность, значение и классификация мер процессуального принуждения.
25. Понятие, виды и основания применения мер пресечения. Обстоятельства, учитываемые при избрании меры пресечения.
26. Задержание лица в качестве подозреваемого. Основания, мотивы и процессуальный порядок.
27. Основания, условия и порядок избрания в качестве меры пресечения заключения под стражу. Сроки содержания под стражей при расследовании преступлений и порядок их продления.
28. Понятие и классификация доказательств.
29. Процесс доказывания и его структура.
30. Способы собирания и проверки доказательств в уголовном процессе.
31. Вещественные доказательства: понятие и виды.
32. Показания свидетеля как источник доказательств. Проверка и оценка показаний свидетеля.
33. Показания подозреваемого, обвиняемого. Проверка и оценка показаний подозреваемого, обвиняемого.
34. Заключение и показания специалиста, эксперта как источник доказательств. Проверка и оценка заключения эксперта.
35. Протоколы следственных и судебных действий как источник доказательств. Их проверка и оценка. Иные документы, допускаемые в качестве доказательств. Их отличие от вещественных доказательств.

Раздел II. Досудебное производство

1. Стадия возбуждения уголовного дела, её роль и место в уголовно-процессуальной деятельности. Поводы и основания для возбуждения уголовного дела.
2. Порядок возбуждения уголовного дела. Предварительная проверка сообщений о преступлениях. Возбуждение уголовных дел частного-публичного обвинения.
3. Отказ в возбуждении уголовного дела. Основания и порядок принятия решения об отказе в возбуждении уголовного дела.
4. Понятие, сущность и значение предварительного расследования. Его формы.
5. Общие условия предварительного расследования: понятие, значение и система.
6. Дознание по уголовным делам. Особенности его производства и окончания.

7. Дознание в сокращенной форме.
8. Прекращение уголовного дела и уголовного преследования на предварительном следствии: основания и порядок.
9. Основания, условия и порядок приостановления предварительного следствия.
10. Следственные действия: понятие и виды, общие правила производства и оформления.
11. Осмотр, его виды. Основания и порядок производства.
12. Производство освидетельствования по уголовным делам.
13. Обыск, его виды. Основания и порядок производства. Личный обыск, особенности его производства.
14. Выемка, её виды. Основания и порядок производства. Выемка почтово-телеграфных отправлений.
15. Допрос, его виды. Порядок вызова и производства допроса на предварительном следствии. Особенности допроса отдельных лиц.
16. Очная ставка.
17. Следственный эксперимент.
18. Проверка показаний на месте.
19. Предъявление для опознания, виды и процессуальный порядок.
20. Контроль и запись телефонных и иных переговоров.
21. Основания и порядок привлечения лица в качестве обвиняемого. Предъявление обвинения. Допрос обвиняемого.
22. Деятельность следователя при окончании предварительного следствия с обвинительным заключением.
23. Обвинительное заключение: понятие, структура, содержание и значение.
24. Действия и решения прокурора по делу, поступившему с обвинительным заключением.

Раздел III. Судебное производство

1. Понятие и виды подсудности.
2. Полномочия судьи по поступившему в суд уголовному делу.
3. Непосредственность и устность судебного разбирательства, неизменность состава суда.
4. Гласность судебного разбирательства. Случаи проведения закрытого судебного разбирательства.
5. Сущность и значение судебного разбирательства.
6. Подготовительная часть судебного разбирательства.
7. Особый порядок принятия судебного решения при согласии обвиняемого с предъявлением ему обвинением: основания его применения и порядок постановления приговора.
8. Особый порядок принятия судебного решения при заключении досудебного соглашения о сотрудничестве.
9. Сущность, значение и содержание судебного следствия. Возобновление судебного следствия.
10. Прения сторон и реплики. Последнее слово подсудимого.

11. Приговор суда, его понятие, значение и виды. Требования, предъявляемые к приговору.
12. Вопросы, разрешаемые судом при постановлении приговора. Провозглашение приговора.
13. Общая характеристика производства у мирового судьи.
14. Полномочия мирового судьи по уголовному делу частного обвинения.
15. Процессуальный порядок рассмотрения уголовных дел мировым судьёй.
16. Общая характеристика производства в суде с участием присяжных заседателей.
17. Вынесение вердикта и постановление приговора в суде с участием присяжных заседателей.
18. Судебное следствие и прения сторон в суде с участием присяжных заседателей.
19. Понятие апелляционного производства.
20. Порядок и сроки обжалования приговоров в апелляционном порядке. Субъекты права апелляционного обжалования.
21. Понятие, значение и задачи стадии исполнения приговора. Вопросы, решаемые в этой стадии.
22. Понятие и значение кассационного производства.
23. Порядок и сроки рассмотрения уголовного дела судом кассационной инстанции.
24. Понятие и значение пересмотра приговоров в порядке надзора. Пределы прав суда надзорной инстанции. Отличие надзорного производства от кассационного.
25. Субъекты и порядок обжалования приговора в порядке надзора.
26. Особенности производства по уголовным делам в отношении несовершеннолетних.

Оценочное средство 3 «Комплект заданий для контрольной работы»

Тема 1. Сущность и основные понятия уголовного процесса. Источники уголовно-процессуального права

Вариант 1

1. Сущность и задачи уголовного процесса.
2. Источники уголовно-процессуального права
3. Уголовно-процессуальные отношения, гарантии и функции

Вариант 2

1. Назначение уголовного процесса.
2. Уголовно-процессуальный закон как основной источник уголовно-процессуального права.
3. Стадии уголовного процесса.

Тема 2. Принципы уголовного судопроизводства

Вариант 1

1. Понятие принципов уголовного процесса.

1. Источники уголовно-процессуального права
2. Уголовно-процессуальные отношения, гарантии и функции

Вариант 2

4. Назначение уголовного процесса.
5. Уголовно-процессуальный закон как основной источник уголовно-процессуального права.
6. Стадии уголовного процесса.

Тема 3. Участники уголовного судопроизводства

Вариант 1

1. Понятие участников уголовного судопроизводства.
2. Суд (судья) как орган правосудия
3. Потерпевший как участник уголовного процесса

Вариант 2

1. Классификация участников уголовного судопроизводства
2. Прокурор как участник уголовного судопроизводства.
3. Свидетель как участник уголовного судопроизводства

Тема 4. Доказательства и доказывание в уголовном судопроизводстве

Вариант 1

1. Понятие и элементы доказывания
2. Виды доказательств.
3. Показания потерпевшего как вид доказательств.

Вариант 2

1. Предмет и пределы доказывания.
2. Классификация доказательств.
3. Вещественные доказательства

Тема 5. Меры уголовно-процессуального принуждения

Вариант 1

1. Меры пресечения.
2. Домашний арест.
3. Иные меры уголовно-процессуального принуждения.

Вариант 2

1. Задержание подозреваемого как мера уголовно-процессуального принуждения.
2. Залог.
3. Обязательство о явке.

Тема 6. Возбуждение уголовного дела

Вариант 1

1. Понятие и задачи стадии возбуждения уголовного дела
2. Субъекты, имеющие право возбуждать уголовное дело.
3. Особенности возбуждения уголовных дел частного и частного-публичного обвинения

Вариант 2

1. Поводы к для возбуждению уголовного дела.
2. Порядок возбуждения уголовного дела.
3. Отказ в возбуждении уголовного дела

Тема 7. Предварительное расследование. Общие условия предварительного расследования

Вариант 1

1. Сущность и значение стадии предварительного расследования.
2. Предварительное следствие как форма предварительного расследования
3. Соединение и выделение уголовных дел

Вариант 2

1. Подследственность и ее признаки.
2. Дознание как форма предварительного расследования
3. Недопустимость разглашения данных предварительного расследования.

Тема 8. Производство следственных действий.

Вариант 1

1. Понятие следственных действий.
2. Виды следственных действий.
3. Понятие и основание проведения очной ставки.

Вариант 2

1. Порядок производства следственных действий.
2. Понятие, основание и порядок производства обыска и выемки.
3. Допрос как следственное действие

Тема 9. Окончание предварительного расследования

Вариант 1

1. Прекращение уголовного дела.(основания, порядок).
2. Обвинительное заключение: понятие. значение, содержание.
3. Ознакомление участников уголовного процесса с материалами дела.

Вариант 2

1. Сущность и основные формы окончания предварительного расследования.
2. Окончание предварительного следствия с обвинительным заключением.
3. Действия и решения прокурора по уголовному делу, поступившему с обвинительным заключением

Тема 10. Подсудность. Подготовка к судебному заседанию

Вариант 1

1. Подсудность. Виды подсудности
2. Полномочия судьи по поступившему в суд делу
3. Назначение судебного заседания.

Вариант 2

1. Определение подсудности при соединении уголовных дел.
2. Понятие стадии подготовки к судебному разбирательству. 3 .
Предварительное слушание и основания его проведения.

Тема 11. Процессуальный порядок судебного разбирательства

Вариант 1

1. Порядок судебного разбирательства.

2. Судебное следствие.
3. Виды приговоров.

Вариант 2

1. Понятие стадии судебного разбирательства
2. Гласность судебного разбирательства.
3. Постановление и провозглашение приговора

Тема 12. Особый порядок судебного разбирательства. Особенности производства у мирового судьи

Вариант 1

1. Понятие, основания и условия применения особого порядка принятия судебного решения.
2. Особый порядок принятия судебного решения при заключении досудебного соглашения о сотрудничестве.
3. Особенности возбуждения уголовных дел частного обвинения.

Вариант 2

1. Особый порядок принятия судебного решения при согласии обвиняемого с предъявленным обвинением.
2. Категории уголовных дел, рассматриваемых мировым судьей.
3. Особенности судебного разбирательства уголовных дел мировым судьей.

Тема 13. Производство по уголовным делам, рассматриваемым судом с участием присяжных заседателей

Вариант 1

1. Общие положения производства в суде присяжных.
2. Вердикт присяжных. Порядок совещания и голосования присяжных заседателей.
3. Судебное следствие в суде присяжных. Особенности предмета доказывания.

Вариант 2

1. Формирование коллегии присяжных заседателей
2. Особенности разбирательства дела в суде присяжных.
3. Обсуждение последствий вердикта коллегии присяжных заседателей.

Тема 14. Производство в суде апелляционной инстанции.

Исполнение приговора

Вариант 1

1. Порядок производства в суде апелляционной инстанции.
2. Понятие, значение и задачи стадии исполнения приговора.
3. Решения, принимаемые судом апелляционной инстанции.

Вариант 2

1. Понятие, значение апелляционного производства.
2. Обращение приговора к исполнению.
3. Вопросы, разрешаемые судом в стадии исполнения приговора.

*Тема 15. Производство в суде кассационной инстанции.
Производство в суде надзорной инстанции*

Вариант 1

1. Понятие, задачи и значение кассационного производства.
2. Порядок подачи и содержание надзорных жалобы, представления.
3. Рассмотрение уголовного дела в судебном заседании суда кассационной инстанции.

Вариант 2

1. Сущность и значение пересмотра судебных решений в порядке надзора.
2. Право обращения в суд кассационной инстанции. Порядок подачи и содержание кассационных жалобы и представления.
3. Основания и порядок рассмотрения уголовного дела по надзорным жалобе, представлению в судебном заседании Президиума Верховного Суда Российской Федерации.

Тема 16. Производство по уголовным делам в отношении несовершеннолетних

Вариант 1

1. Предмет доказывания по делам о преступлениях несовершеннолетних.
2. Предварительное следствие по уголовным делам о преступлениях несовершеннолетних.
3. Порядок вызова несовершеннолетнего подозреваемого, обвиняемого.

Вариант 2

1. Задержание несовершеннолетнего подозреваемого. Избрание к ним меры пресечения.
2. Судебное разбирательство по уголовным делам о преступлениях несовершеннолетних.
3. Допрос несовершеннолетнего подозреваемого, обвиняемого.

**Оценочное средство 4 «Перечень дискуссионных тем для круглого стола
(дискуссии, полемики, диспута, дебатов)»**

1. Понятие и особенности уголовно-процессуальных правоотношений.
2. Уголовно-процессуальная форма как гарантия прав и законных интересов участников уголовного судопроизводства.
3. Презумпция невиновности как принцип уголовного процесса.
4. Публичность как принцип уголовного процесса.
5. Реализация потерпевшим права на участие в уголовном преследовании.
6. Следователь как участник уголовно-процессуальных отношений.
7. Руководитель следственного органа как участник уголовного процесса.

8. Обстоятельства, исключающие участие в производстве по уголовному делу.
9. Предмет и пределы доказывания.
10. Роль преюдиции в процессе доказывания.
11. Оценка следователем заключения эксперта.
12. Показания и заключение специалиста как источник доказательств.
13. Понятие, сущность и значение уголовно- процессуального принуждения.
14. Основания, процессуальный порядок и сроки применения в качестве меры пресечения заключения под стражу.
15. Избрание следователем в качестве меры пресечения залога.
16. Основания, условия и процессуальный порядок применения домашнего ареста.
17. Основания и процессуальный порядок изменения и отмены мер пресечения
18. Рассмотрение жалоб прокурором - как одна из форм осуществления надзора за предварительным следствием и дознанием.
19. Значение процессуальных сроков в уголовном судопроизводстве.
20. Прием, рассмотрение и проверка сообщений о преступлениях.
21. Способы и сроки проверки заявлений и сообщений о совершенном или готовящемся преступлении.
22. Особенности возбуждения дел частного и лично-публичного обвинения.
23. Непосредственное обнаружение признаков преступления как повод к возбуждению уголовного дела.
24. Процессуальная самостоятельность следователя и правовые способы ее обеспечения.
25. Процессуальные формы взаимодействия следователя с органом дознания.
26. Взаимодействие следователя со специалистом при производстве следственных действий.
27. Восстановление уголовных дел.
28. Проблема принуждения в следственных действиях.
29. Участие защитника при предъявлении обвинения и допросе обвиняемого.
30. Деятельность следователя по приостановленному производством уголовному делу.
31. Объявление обвиняемого в розыск.

32. Прекращение уголовного дела в связи с примирением сторон.
 33. Разрешение следователем ходатайств, заявленных в ходе ознакомления с материалами уголовного дела.
 34. Соотношение дознания и предварительного следствия как форм предварительного расследования.
 35. Основания проведения предварительного слушания.
 36. Регламент судебного заседания и меры, принимаемые за нарушения порядка в судебном заседании.
 37. Соотношение судебного разбирательства и предварительного расследования;
 38. Оглашение в суде показаний подозреваемого, обвиняемого, потерпевшего и свидетелей.
 39. Приговор как акт правосудия.
 40. Пределы обжалования приговора при особом порядке судебного разбирательства.
 41. Возбуждение уголовного дела у мирового судьи.
 42. История развития суда присяжных.
 43. Особенности судебного следствия в суде присяжных.
 44. Сущность и значение апелляционного производства.
 45. Субъекты и порядок кассационного обжалования приговора.
 46. Проблемы обеспечения прав личности на стадии исполнения приговора;
- Процессуальные гарантии реализации прав несовершеннолетних, вовлеченных в уголовное судопроизводство.

Оценочное средство 5 «Темы эссе (рефератов, докладов, сообщений)»

1. Понятие и особенности уголовно-процессуальных правоотношений.
2. Уголовно-процессуальная форма как гарантия прав и законных интересов участников уголовного судопроизводства.
3. Презумпция невиновности как принцип уголовного процесса.
4. Публичность как принцип уголовного процесса.
5. Реализация потерпевшим права на участие в уголовном преследовании.
6. Следователь как участник уголовно-процессуальных отношений.
7. Руководитель следственного органа как участник уголовного процесса.
8. Обстоятельства, исключающие участие в производстве по уголовному делу.
9. Предмет и пределы доказывания.

10. Роль преюдиции в процессе доказывания.
11. Оценка следователем заключения эксперта.
12. Показания и заключение специалиста как источник доказательств.
13. Понятие, сущность и значение уголовно- процессуального принуждения.
14. Основания, процессуальный порядок и сроки применения в качестве меры пресечения заключения под стражу.
15. Избрание следователем в качестве меры пресечения залога.
16. Основания, условия и процессуальный порядок применения домашнего ареста.
17. Основания и процессуальный порядок изменения и отмены мер пресечения
18. Рассмотрение жалоб прокурором - как одна из форм осуществления надзора за предварительным следствием и дознанием.
19. Значение процессуальных сроков в уголовном судопроизводстве.
20. Прием, рассмотрение и проверка сообщений о преступлениях.
21. Способы и сроки проверки заявлений и сообщений о совершенном или готовящемся преступлении.
22. Особенности возбуждения дел частного и лично-публичного обвинения.
23. Непосредственное обнаружение признаков преступления как повод к возбуждению уголовного дела.
24. Процессуальная самостоятельность следователя и правовые способы ее обеспечения.
25. Процессуальные формы взаимодействия следователя с органом дознания.
26. Взаимодействие следователя со специалистом при производстве следственных действий.
27. Восстановление уголовных дел.
28. Проблема принуждения в следственных действиях.
29. Участие защитника при предъявлении обвинения и допросе обвиняемого.
30. Деятельность следователя по приостановленному производством уголовному делу.
31. Объявление обвиняемого в розыск.
32. Прекращение уголовного дела в связи с примирением сторон.
33. Разрешение следователем ходатайств, заявленных в ходе ознакомления с материалами уголовного дела.

34. Соотношение дознания и предварительного следствия как форм предварительного расследования.
 35. Основания проведения предварительного слушания.
 36. Регламент судебного заседания и меры, принимаемые за нарушения порядка в судебном заседании.
 37. Соотношение судебного разбирательства и предварительного расследования;
 38. Оглашение в суде показаний подозреваемого, обвиняемого, потерпевшего и свидетелей.
 39. Приговор как акт правосудия.
 40. Пределы обжалования приговора при особом порядке судебного разбирательства.
 41. Возбуждение уголовного дела у мирового судьи.
 42. История развития суда присяжных.
 43. Особенности судебного следствия в суде присяжных.
 44. Сущность и значение апелляционного производства.
 45. Субъекты и порядок кассационного обжалования приговора.
 46. Проблемы обеспечения прав личности на стадии исполнения приговора;
- Процессуальные гарантии реализации прав несовершеннолетних, вовлеченных в уголовное судопроизводство.

Оценочное средство 6 «Вопросы к экзамену»

1. Предмет и система дисциплины «Правоохранительные органы и судебная власть».
2. Общая характеристика и виды правоохранительной деятельности, ее основные признаки.
3. Система правоохранительных органов РФ: наименование, назначение, классификация.
4. Общая характеристика законодательных и иных правовых нормативных актов, регламентирующих организацию, задачи и деятельность судов и правоохранительных органов РФ.
5. Принципы организации и деятельности прокуратуры РФ (наименование и общая характеристика).
6. Основные направления деятельности прокуратуры РФ (наименование и общая характеристика).
7. Отрасли прокурорского надзора: понятие, виды и общая характеристика.
8. Система органов прокуратуры РФ, их виды и правовое

регулирование.

9. Назначение на должность Генерального прокурора РФ, прокуроров субъектов РФ, прокуроров городов, районов и их освобождение от должности. Требования, предъявляемые к лицам, назначаемые на соответствующие должности.

10. Закон «О прокуратуре РФ»: общая характеристика.

11. Акты прокурорского надзора: понятие, назначение и правовой режим их реализации.

12. Прокуратура Республики Дагестан: система, задачи и направления деятельности.

13. Министерство юстиции РФ: задачи, структура и основные направления деятельности.

14. Федеральная служба судебных приставов, их организация и основные направления деятельности.

15. Министерство внутренних дел РФ: система, структура его органов, возложенные на него задачи и направления его деятельности.

16. Полиция в системе Министерства внутренних дел, ее организация, основные подразделения и виды деятельности.

17. Совет безопасности РФ: образование, состав и направления деятельности.

18. Понятие таможенного дела в РФ.

19. Таможенная служба в РФ: понятие, задачи и система таможенных органов.

20. Основные направления деятельности и полномочия таможенных органов в РФ.

21. Организация войск национальной гвардии РФ.

22. Основные направления деятельности войск национальной гвардии РФ.

23. Понятие, система, задачи и полномочия органов дознания.

24. Оперативно-розыскная деятельность: понятие, задачи, принципы и органы ее осуществляющие.

25. Виды оперативно-розыскной деятельности и органы, ее осуществляющие.

26. Понятие, система и задачи нотариата в РФ.

27. Основы законодательства РФ о нотариате 1993 г. (Общее содержание).

28. Федеральная нотариальная палата и Нотариальная палата субъекта РФ: правовой статус и порядок формирования.

29. Виды нотариальных действий и их юридическое значение.
30. Принципы нотариальной деятельности. Права, обязанности и ответственность нотариуса.
31. Адвокатура: понятие, задачи, принципы ее организации и деятельности.
32. Виды юридической помощи, оказываемой адвокатами в РФ.
33. Высшие органы управления Федеральной палаты адвокатов РФ, их формирование и полномочия.
34. Органы управления Адвокатской палаты субъекта РФ, их состав, порядок формирования и полномочия.
35. Формы адвокатских образований: их перечень и общая характеристика.
36. Статус адвоката, его права, обязанности и порядок приобретения.
37. Помощник адвоката, стажер адвоката, предъявляемые к ним требования и условия приема в адвокатское образование.
38. Принципы организации и деятельности адвокатуры в России.
39. Федеральная служба безопасности РФ: задачи, система, принципы и основные направления деятельности.
40. Органы внешней разведки РФ: задачи, система и основные направления деятельности.
41. Федеральная служба охраны РФ: объекты, субъекты охраны и основные направления деятельности.
42. Частная детективная и охранная деятельность в РФ. Ее отличие от аналогичной деятельности государственных органов.
43. Система органов предварительного следствия.
44. Федеральная служба исполнения наказаний.
45. Органы дознания и предварительного следствия в РФ: понятие и отличительные признаки.
46. Формы предварительного расследования: их сходство и различие.
47. Органы внутренних дел: их место в правоохранительной системе, функции, полномочия, система, основные звенья и виды.
48. Следственный комитет РФ: система и структура.
49. Основные направления деятельности Следственного комитета РФ.
50. Судебная власть: понятие и признаки.
51. Соотношение судебной власти с другими ветвями государственной власти.
52. Судебная власть и система органов, ее осуществляющих.
53. Судебная система в Российской Федерации: ее структура.

54. Система судов общей юрисдикции в РФ: образование и взаимодействие.

55. Судебная инстанция: понятие, виды, отличительные особенности.

56. Звено судебной системы: понятие и виды.

57. Правосудие: понятие, отличительные признаки от других видов государственной деятельности.

58. Независимость судей, присяжных и арбитражных заседателей. Гарантии независимости судей, присяжных и арбитражных заседателей.

59. Конституционные принципы (основы) правосудия: понятие, содержание и значение.

60. Законность правосудия.

61. Осуществление правосудия только судом.

62. Осуществление правосудия на началах равенства всех перед законом и судом.

63. Право граждан на судебную защиту.

64. Состязательность и равноправие сторон в суде.

65. Право подозреваемого, обвиняемого и подсудимого на защиту (правовое регулирование и содержание).

66. Открытое и гласное разбирательство дел во всех судах.

67. Национальный язык судопроизводства.

68. Презумпция невиновности (понятие, содержание, правовое регулирование и значение).

69. Участие граждан в отправлении правосудия.

70. Районный (городской) суд - основное звено судебной системы.

71. Полномочия районного (городского) суда.

72. Организация работы в районном (городском) суде.

73. Верховные суды республик, краев, областей, городов федерального значения, автономной области и автономных округов: общая характеристика и место в судебной системе.

74. Компетенция верховных судов республик, краев, областей, городов федерального значения, автономной области и автономных округов.

75. Состав, структура и организация работы верховных судов республик, краев, областей, городов федерального значения, автономной области и автономных округов.

76. Конституционный суд РФ: задачи, образование, полномочия.

77. Мировые суды в судебной системе РФ.

78. Порядок назначения и компетенция мирового судьи.

79. Военные суды РФ: общая характеристика, образование и задачи.

80. Верховный суд РФ - высший судебный орган Российской

Федерации: образование, структура, полномочия.

81. Судебные коллегии Верховного Суда РФ: образование и полномочия.

82. Судебная коллегия по делам военнослужащих в Верховном Суде РФ.

83. Апелляционная коллегия Верховного Суда РФ.

84. Президиум Верховного Суда РФ: образование и полномочия.

85. Пленум Верховного Суда РФ: образование и полномочия.

86. Судебная коллегия по экономическим спорам в Верховном суде РФ.

87. Арбитражные суды РФ, их место и роль в судебной системе России, образование и полномочия.

88. Система арбитражных судов, их задачи и полномочия.

89. Арбитражные суды субъектов РФ: образование, структура и полномочия.

90. Арбитражные апелляционные суды: образование, структура и полномочия.

91. Арбитражные суды округов: образование, структура и полномочия.

92. Конституционный Суд РФ: образование, задачи и полномочия.

93. Принципы судопроизводства в Конституционном Суде РФ.

94. Решения, принимаемые Конституционным судом РФ, их юридическая сила.

95. Правовой статус судей, присяжных и арбитражных заседателей.

96. Требования, предъявляемые к кандидату на должность судьи и порядок наделения его судебными полномочиями.

97. Судебный Департамент при Верховном суде РФ: структура и полномочия.

98. Понятие и значение организационного, финансового и кадрового обеспечения судебной власти и органы ее осуществляющие.

99. Органы судейского сообщества, их виды, образование и основные полномочия.

100. Квалификационные коллегии судей: их виды, образование и назначение.

101. Дисциплинарная коллегия Верховного суда РФ.

государственное автономное профессиональное образовательное учреждение
Архангельской области
«Вельский сельскохозяйственный техникум имени Г. И. Шибанова»
(ГАПОУ Архангельской области «ВСТ»)

УТВЕРЖДАЮ

зам. директора по учебной работе

_____ С.Н. Рохина

« ____ » _____ 20 ____ г.

ФОНДЫ ОЦЕНОЧНЫХ СРЕДСТВ
ПО УЧЕБНОЙ ДИСЦИПЛИНЫ
ОП.09 КРИМИНАЛИСТИКА

Вельск 2023

Контрольно - оценочные средства разработаны на основе Федерального государственного образовательного стандарта среднего профессионального образования по специальности 40.02.02 Правоохранительная деятельность, утвержденного приказом Министерства образования и науки Российской Федерации от 12 мая 2014 г. № 509 и рабочей программы учебной дисциплины ОП.09 Криминалистика

Разработчик: преподаватель Брюховецкий А.А.

Контрольно - оценочные средства рассмотрены и одобрены на заседании МЦК

Протокол № _____

Председатель МЦК _____

Оглавление

Паспорт фонда контрольно-оценочных средств.....	4
Критерии оценивания	4
Примерный перечень оценочных средств	6
Оценочное средство 1 «Задачи по дисциплине».....	8
Оценочное средство 2 «Задания для письменных (контрольных) работ»	25
Оценочное средство 3 «Вопросы для коллоквиумов и собеседований»	26
Оценочное средство 4 «Темы письменных работ (эссе, рефератов, докладов, сообщений) по дисциплине».....	28
Оценочное средство 5 «Тестовые задания».....	30
Оценочное средство 6 «Вопросы к экзамену»	54

Паспорт фонда контрольно-оценочных средств

№	Контролируемые разделы, темы, модули	Код контролируемой компетенции	Наименование оценочного средства
1	Раздел I Общая часть	ОК 10; ОК 11; ОК 12; ОК 13.	Подготовка рефератов; коллоквиум; тестирование; подготовка эссе, и иные формы контроля
2	Раздел II Особенная часть	ПК 1.1; ПК 1.2; ПК 1.3; ПК 1.4; ПК 1.5; ПК 1.7; ПК 1.8.	Подготовка рефератов; коллоквиум; тестирование; подготовка эссе, и иные формы контроля

Критерии оценивания

Оценка **«отлично»** выставляется, если студент дает полный и правильный ответ на поставленные и дополнительные (если в таковых была необходимость) вопросы:

- обнаруживает всестороннее системное и глубокое знание материала;
- обстоятельно раскрывает соответствующие теоретические положения;
- демонстрирует знание современной учебной и научной литературы;
- владеет понятийным аппаратом;
- демонстрирует способность к анализу и сопоставлению различных подходов к решению заявленной проблематики;
- подтверждает теоретические постулаты примерами из юридической практики; способен творчески применять знание теории к решению профессиональных задач;
- имеет собственную оценочную позицию и умеет аргументировано и убедительно ее раскрыть;
- четко излагает материал в логической последовательности.

Оценка **«хорошо»** выставляется, если студент дает ответ, отличающийся меньшей обстоятельностью и глубиной изложения:

- обнаруживает при этом твёрдое знание материала;
- допускает несущественные ошибки и неточности в изложении теоретического материала; исправленные после дополнительного вопроса;
- опирается при построении ответа только на обязательную литературу;
- подтверждает теоретические постулаты отдельными примерами из юридической практики;
- способен применять знание теории к решению задач профессионального характера;
- наблюдается незначительное нарушение логики изложения материала.

Оценка **«удовлетворительно»** выставляется, если студент в основном знает программный материал в объёме, необходимом для предстоящей

работы по профессии, но ответ, отличается недостаточной полнотой и обстоятельностью изложения:

- допускает существенные ошибки и неточности в изложении теоретического материала;
- в целом усвоил основную литературу;
- обнаруживает неумение применять государственно-правовые принципы, закономерности и категории для объяснения конкретных фактов и явлений;
- требуется помощь со стороны (путем наводящих вопросов, небольших разъяснений и т.п.);
- испытывает существенные трудности при определении собственной оценочной позиции;
- наблюдается нарушение логики изложения материала.

Оценка «неудовлетворительно» выставляется, если студент обнаруживает незнание или непонимание большей или наиболее существенной части содержания учебного материала:

- не способен применять знание теории к решению задач профессионального характера;
- не умеет определить собственную оценочную позицию;
- допускает грубое нарушение логики изложения материала.
- допускает принципиальные ошибки в ответе на вопросы;
- не может исправить ошибки с помощью наводящих вопросов;

Критерии оценки:

Зачет проставляется, если студент дает полный и правильный ответ на поставленные и дополнительные (если в таковых была необходимость) вопросы:

- обнаруживает всестороннее системное и глубокое знание материала;
 - обстоятельно раскрывает соответствующие теоретические положения;
 - демонстрирует знание современной учебной и научной литературы;
 - владеет понятийным аппаратом;
 - демонстрирует способность к анализу и сопоставлению различных подходов к решению заявленной проблематики;
 - подтверждает теоретические постулаты примерами из юридической практики; способен творчески применять знание теории к решению профессиональных задач;
 - имеет собственную оценочную позицию и умеет аргументировано и убедительно ее раскрыть;
- четко излагает материал в логической последовательности.

Незачет выставляется, если студент обнаруживает незнание или непонимание большей или наиболее существенной части содержания учебного материала:

- не способен применять знание теории к решению задач профессионального характера;
- не умеет определить собственную оценочную позицию;
- допускает грубое нарушение логики изложения материала.
- допускает принципиальные ошибки в ответе на вопросы;
- не может исправить ошибки с помощью наводящих вопросов;

Примерный перечень оценочных средств

№	Наименование оценочного средства ¹	Краткая характеристика оценочного средства	Представление оценочного средства в фонде
1	2	3	4
1	Деловая и/или ролевая игра	Совместная деятельность группы обучающихся и педагогического работника под управлением педагогического работника с целью решения учебных и профессионально-ориентированных задач путем игрового моделирования реальной проблемной ситуации. Позволяет оценивать умение анализировать и решать типичные ситуационные проблемы в области конституционного права	Тема (проблема) концепция роли и ожидаемый результат по каждой игре
2	Коллоквиум	Средства контроля усвоения учебного материала, темы, раздела или разделов дисциплины, организованное как учебное занятие в виде собеседования педагогического работника со студентами	Вопросы по темам / разделам дисциплины
3	Контрольная работа	Средство проверки умений применять полученные знания для решения задач определенного типа	Комплект контрольных заданий по вариантам
4	Тест	Система стандартизированных заданий, позволяющая автоматизировать процедуру измерения уровня знаний и умений обучающегося	Фонд тестовых заданий
5	Эссе	Средство, позволяющее оценить умение обучающегося письменно излагать суть поставленной проблемы, самостоятельно проводить анализ этой проблемы с использованием концепций и аналитического инструментария соответствующей дисциплины, делать выводы, обобщающие авторскую позицию по поставленной проблеме.	Перечень проблемных вопросов для подготовки эссе
6	Реферат	Представляет собой краткое изложение в письменном виде полученных результатов теоретического анализа определенной научной (учебно-исследовательской) темы, где автор раскрывает суть исследуемой проблемы, приводит выводы, полученные в результате учебно-исследовательской деятельности	Темы рефератов
7	Кейс-задача	Проблемное задание, в котором обучающемуся предлагают осмыслить реальную профессионально-ориентированную ситуацию, необходимую для	Задания для решения кейс-задачи
8	Круглый стол, дискуссия, полемика, диспут	Оценочные средства, позволяющие включить обучающихся в процесс обсуждения спорного вопроса проблемы, и оценить их умение аргументировать их собственную точку зрения	Перечень дискуссионных тем
9	Портфолио	Целевая подборка работ студента, раскрывающая его индивидуальные образовательные достижения в одной или нескольких учебных дисциплинах	Структура портфолио
10	Рабочая тетрадь	Дидактический комплекс, предназначенный для самостоятельной работы обучающегося и	Образец рабочей

¹ В таблице представлены наиболее распространенные оценочные средства, отдельные из которых применяются в рамках курса «Криминалистика»

		позволяющий оценивать уровень усвоения им изученного материала	тетради
11	Проект	Конечный результат, получаемый в результате планирования и выполнения комплекса учебных и исследовательских заданий. Позволяет оценить умения обучающихся самостоятельно конструировать свои знания в процессе решения практических задач и проблем ориентироваться в информационном пространстве и уровень сформированное аналитических исследовательских навыков, навыков практического характера	Темы групповых и/или индивидуальных проектов
12	Расчетно-графическая работа	Средство оценивания умений применять обучающимся полученные знания по заранее определенной методике для решения задач или заданий по модулю или учебной дисциплине	Комплект заданий для выполнения расчетно-графической работы
13	Задачи и задания различного уровня	Различают задачи и задания следующего вида: А) репродуктивного уровня позволяющие оценивать и диагностировать знание фактического материала (базовые понятия алгоритмы факты) и умение правильно использовать специальные термины и понятия узнавание объектов изучения в рамках определенного раздела дисциплины Б) реконструктивного уровня позволяющие оценивать и диагностировать умения синтезировать анализировать обобщать фактический и теоретический материал с формулированием конкретных выводов, установлением причинно-следственных связей В) творческого уровня позволяющие оценивать и диагностировать умения интегрировать знания	Комплект разноуровневых задач и заданий

Оценочное средство 1 «Задачи по дисциплине»

Тема: Криминалистическая идентификация

Задача 1. При расследовании дела о поджоге на складе на месте происшествия были обнаружены следы горючей жидкости. При проверке версии о причастности к поджогу сотрудников склада у некоторых из них были обнаружены различные емкости с горючими жидкостями.

Какие вопросы необходимо решить для установления конкретной однозначной связи какой-либо из емкостей с событием преступления?

В каком случае вещество может выступать в качестве идентифицируемого объекта?

Задача 2. При расследовании дела об убийстве на месте происшествия было обнаружено пятно крови, в котором в результате взаимодействия с обувью отобразился фрагмент рисунка подошвы. В то же время у подозреваемого были изъяты ботинки, на подошве одного из которых при исследовании обнаружили пятно крови, по конфигурации соответствующее пятну на месте происшествия.

Определите, какие предметы в данном случае выступают объектами криминалистической идентификации.

Задача 3. При расследовании дела о вымогательстве было установлено, что потерпевшим получено анонимное письмо угрожающего содержания. Бумага, на которой было написано письмо, отличалась тем, что края одного из углов имели более светлую окраску в результате выгорания. На подоконнике рядом с рабочим местом одного из подозреваемых была обнаружена пачка бумаги, упаковка которой была оборвана с одного угла, в результате чего все листы выгорели подобным образом.

Что в данном случае выступает объектом криминалистической идентификации?

Задача 4. Определите, к какому виду криминалистической идентификации по виду отображения, способу отражения, характеру информации, получаемой при идентификации, относятся:

- опознание человека по признакам внешности;
- идентификация оружия по стреляной пуле и гильзе;
- идентификация автомобиля по следам лакокрасочного покрытия.

Задача 5. Назовите идентифицируемые и идентифицирующие объекты в следующих видах идентификационных исследований:

- идентификация человека по отпечаткам пальцев;
- установление исполнителя письма по почерку;
- идентификация обуви по следам подошвы;
- установление целого по частям;
- установление конкретного объема вещества по следам;
- опознание человека по признакам внешности.

Задача 6. При предварительном допросе опознающего было получено следующее описание внешности опознаваемого: мужчина высокого роста, худощавого телосложения, с овальным лицом, серыми глазами, дугообразными бровями, у наружного угла левого глаза шрам длиной около 1,5 см, на правом запястье татуировка в виде якоря, пальцы рук запачканы зеленой краской.

Классифицируйте названные признаки на общие и частные, групповые и индивидуальные, устойчивые и неустойчивые, собственные и привнесенные.

Тема :Трассология

Следы рук:

Задача 1. На месте происшествия по делу о краже преступником были оставлены потожировые следы пальцев рук на различных предметах.

Какими способами можно обнаружить и изъять следы на следующих предметах:

- стеклянная бутылка с наклейкой;
- фарфоровая тарелка;

- полированная крышка стола;
- бумажный разноцветный плакат;
- хрустальная ваза и стеклянная дверца шкафа с рифленой поверхностью;
- письмо.

Задача 2. При расследовании дела о краже из квартиры В. на различных предметах были обнаружены и изъяты 12 пальцевых отпечатков. Через некоторое время был задержан К., подозреваемый в совершении этой кражи.

Какие материалы необходимо направить на дактилоскопическую экспертизу?

Сформулируйте вопросы эксперту.

Задача 3. При расследовании убийства на месте происшествия (а именно на зеркале и комод) обнаружены потожировые отпечатки пальцев подозреваемого Н. Каково их криминалистическое значение?

Какая связь Н. с событием преступления доказывается посредством идентификации по этим отпечаткам пальцев?

Как изменится эта связь, если отпечатки обнаружены на рукоятке ножа, которым совершено убийство?

Задача 4. При осмотре места происшествия по делу об убийстве активного деятеля одной из политических партий следователь обнаружил в комнате, где находился труп, на стекле наружной рамы окна следы пальцев правой руки человека, пригодные для идентификации. Других следов обнаружено не было.

Какие методы фотосъемки необходимо применить при производстве осмотра места происшествия по данному делу?

Что и каким способом следует сфотографировать?

Задача 5. При осмотре места происшествия в комнате, где находился труп, а также в соседней комнате на различных предметах (посуде, столе, серванте, внутренней поверхности оконных стекол) было обнаружено множество следов пальцев рук.

Как установить, какие следы могли быть оставлены преступником?

Задача 6. Определите тип и вид папиллярного узора по отпечаткам пальцев, изображенным на рис. 1, 2, 3, 4 (здесь и далее см. Приложение). Опишите, на основании каких признаков сделан вывод.

Задача 7. Произведите сравнительное исследование следа пальца руки, обнаруженного на месте происшествия (рис. 5), и отпечатка среднего пальца правой руки с дактилокарты подозреваемого (рис. 6). Сделайте вывод о том, не оставлен ли след на месте происшествия средним пальцем правой руки подозреваемого. Назовите признаки, по которым сделан вывод о тождестве или различии данных отпечатков.

Следы ног:

Задача 1. В отделение милиции поступил сигнал о проникновении в помещение продуктового склада. На место происшествия немедленно прибыла оперативно-следственная группа, однако преступникам удалось скрыться.

При тщательном осмотре около входной двери на снегу был обнаружен четкий след обуви. В самом помещении — несколько четких мокрых следов на деревянном полу, образовавшихся в результате таяния снега на обуви преступников.

При осмотре кладовых было установлено, что в результате разрыва мешка на пол высыпалось большое количество муки, на которой оставлен объемный след обуви, далее от этого места идет дорожка поверхностных следов обуви, окрашенных мукой, в одном из которых четко отобразился рисунок подошвы.

Каково криминалистическое значение всех обнаруженных следов? Какие способы фиксации и изъятия этих следов нужно применить?

Задача 2. При осмотре места происшествия по делу о краже было установлено, что преступник предположительно покинул помещение через окно, от которого по направлению к асфальтированной дороге вела дорожка следов ног. При тщательном осмотре было обнаружено, что ни в одном из следов нет четкого изображения рисунка

подошвы.

Каково криминалистическое значение обнаруженных следов?

Какие действия по их фиксации и изъятию необходимо произвести?

Задача 3. а) При расследовании дела об убийстве С. путем причинения ему ножевых ранений на лестничной площадке обнаружен след обуви с четко отобразившимся рисунком подошвы. След образовался в результате наложения крови.

Каково криминалистическое значение данного следа?

Сколько идентификационных полей имеется в данном случае?

Какие действия по фиксации и изъятию данного следа необходимо предпринять, какие экспертизы назначить и какие материалы представить? Сформулируйте вопросы эксперту.

б) При проведении дальнейших следственных действий был задержан в качестве подозреваемого некто А., у которого при обыске было изъято две пары ботинок.

Какую дополнительную экспертизу надо назначить? Какая связь А. с событием преступления будет установлена, если след оставлен одним из его ботинок?

Задача 4. При осмотре места происшествия по делу о краже следователь обнаружил следы обуви, причем в следах каблука — хорошо отображенные признаки, что и зафиксировал путем изготовления гипсового слепка (рис. 7). Позже при обыске в доме подозреваемого был обнаружен ботинок, каблук которого имел сходство со слепком (рис. 8).

Проведите сравнительное исследование слепка и каблука изъятого ботинка и сделайте вывод об их тождестве или различии. Перечислите признаки, на основании которых сделан вывод.

Следы транспортных средств:

Задача 1. При осмотре места происшествия по делу об убийстве А. на мягком грунте рядом с трупом были обнаружены следы протектора с четко отобразившимся рисунком.

Какие действия по исследованию, фиксации и изъятию этих следов необходимо произвести?

Какое значение для расследования имеет обнаружение таких следов?

Задача 2. После проведения первоначальных следственных действий по делу о дорожно-транспортном происшествии, сопровождавшемся наездом на гражданина К., в распоряжении следователя оказались: гипсовый слепок со следами протектора, изготовленный на месте происшествия; куски фарфорового стекла (9 штук); задержанный автомобиль ВАЗ 21—01 с разбитой фарой, на котором предположительно было совершено преступление.

Какие экспертизы нужно назначить? Определите их вид и сформулируйте вопросы эксперту.

Задача 3. При осмотре места происшествия по делу о встречном столкновении двух автомобилей, один из которых скрылся, были обнаружены следы протектора обоих автомобилей: следы качения (статические) и торможения (динамические).

Каково значение всех обнаруженных следов для расследования?

Какие действия по их исследованию и фиксации необходимо произвести?

Какие из следов и с какой целью необходимо изъять с места происшествия?

Задача 4. При расследовании дела о наезде на пешехода было установлено, что на куртке последнего в области металлической застежки “молнии” остались следы лакокрасочного покрытия. При тщательном осмотре задержанного автомобиля в области облицовки радиатора были обнаружены волокна ткани, по цвету сходные с тканью куртки пострадавшего.

Какую экспертизу необходимо назначить? Какие материалы необходимо представить и какие вопросы задать эксперту? Что в данном случае является объектом криминалистической идентификации?

Задача 5. При осмотре места автотранспортного

происшествия следователь обнаружил и зафиксировал следы колес автомобиля с отобразившимся в них рисунком протектора, а также осколки разбитой фары. Водитель, виновный в наезде на пешехода, скрылся.

Каково криминалистическое значение обнаруженных следов? Какие действия по установлению скрывшегося автомобиля и изобличению преступника должен предпринять следователь?

Задача 6. На рис. 9 изображен гипсовый слепок следа протектора автомашины. На рис. 10 — часть протектора “заподозренной” машины. Стрелкой показан дефект протектора.

Произведите сравнительное исследование дефекта и его отображения, зафиксированного на гипсовом слепке.

Можно ли сделать вывод о тождестве?

Следы орудий взлома:

Задача 1. Произведите классификацию следующих орудий взлома в зависимости от их назначения: топор, деревянная палка, камень, молоток, дрель, укороченный гвоздодер “фомка”, лом, зубило, пила-ножовка.

Обоснуйте вашу классификацию.

Задача 2. По делу о краже со взломом следователь назначил трассологическую экспертизу, представив замок с перепиленной дужкой и несколько инструментов (напильников, ножовок), изъятых у обвиняемого. Эксперту был поставлен вопрос: не перепилена ли дужка замка каким-либо из представленных инструментов?

Опишите методику проведения такой экспертизы.

Задача 3. При расследовании дела о краже из продуктового магазина было установлено, что замок с входной двери был сорван с помощью рычага, в качестве которого предположительно использовали укороченный гвоздодер. От его применения на косяке и на двери образовались вмятины.

Опишите подробно способ изготовления гипсовых слепков со следов взлома на вертикальной поверхности. Какими еще способами можно изъять эти следы?

Задача 4. При осмотре места происшествия было установлено, что преступники проникли в помещение склада с помощью вырубания замка топором. В результате этого на двери остались динамические следы разруба.

Можно ли такие следы использовать для идентификации орудия взлома? Чем отличается криминалистическое значение динамических следов орудий взлома от динамических следов обуви и пальцев рук?

Задача 5. При осмотре места происшествия по делу о взрыве в доме по неустановленной причине следователь обнаружил на газопроводной трубе повреждение в виде трещины протяженностью 2,34 м.

Какие способы фиксации необходимо применить в данном случае и какие особенности их выполнения должны быть соблюдены?

Тема : Судебная баллистика

Задача 1. Произведите классификацию по способу изготовления, назначению, особенностям канала ствола, длине ствола следующих моделей огнестрельного оружия:

- автомат Калашникова;
- пистолет “ПМ”;
- револьвер системы “наган”;
- винтовка “ТОЗ—34”;
- ракетница;
- обрез охотничьего ружья.

Задача 2. При расследовании дела о покушении на убийство из хулиганских побуждений установлено, что К. выстрелил из обреза охотничьего ружья дробью по окну своей бывшей жены. К. утверждал, что не хотел никого убивать, стрелял, не прицеливаясь, с очень дальнего расстояния.

Какие действия надо провести по проверке версии К.? Каковы возможности баллистической экспертизы по установлению дистанции выстрела?

Задача 3. При расследовании дела об убийстве А. и его жены С. несколькими выстрелами из автомата, обвиняемый М. заявил, что не собирался никого убивать, стрелял, чтобы напугать К., по стенам и потолку. На стенах и потолке лестничной площадки, где было совершено преступление, следователь обнаружил несколько различных повреждений. Кроме того, в распоряжении следователя оказались пули, извлеченные из тел убитых, гильзы с места происшествия и автомат, изъятый при обыске у М.

Составьте постановление о назначении баллистической экспертизы по данному делу. Какие материалы необходимо предоставить эксперту?

Опишите методику производства такой экспертизы.

Задача 4. По делу о злостном хулиганстве было установлено, что Б. изготовил предмет, по форме напоминающий шпингалет, стреляющий малокалиберными патронами. Во время задержания Б. сотрудником милиции за нарушение общественного порядка на предложение показать, что у него в карманах, Б. вынул “шпингалет” и бросил его на стол. В это время произошел выстрел, которым был ранен милиционер. Б. утверждал, что выстрел произошел случайно, от удара “шпингалета” о стол.

Сформулируйте вопросы для баллистической экспертизы по данному делу.

Задача 5. Выстрелом из охотничьего ружья был убит А. При вскрытии трупа во внутренних органах был обнаружен кусок свинца неправильной четырехугольной формы размером 1,8 на 0,8 см. Возникло подозрение, что данное убийство совершил Ш. При его задержании были изъяты охотничье одноствольное ружье и 10 штук патронов. При осмотре места происшествия изъяты две гильзы 16 калибра. Следователь назначил по делу баллистическую экспертизу, поставив следующие вопросы: 1) Не выстрелены ли обнаруженные на месте происшествия две гильзы из ружья, изъятого у Ш.? 2) Одинаковы ли по форме и составу металла боеприпасы, изъятые у Ш., и кусок свинца, извлеченный из трупа?

Эксперт дал следующие ответы: 1) Представленные на экспертизу стреляные гильзы в количестве двух штук выстрелены из исследуемого ружья; 2) Обнаруженный при вскрытии трупа кусок свинца однороден с пулями из патронов, изъятых у Ш.

Правильно ли были поставлены вопросы эксперту? Согласны ли вы с формулировкой выводов эксперта? Каково доказательственное значение такого заключения?

Задача 6. Прибыв на место происшествия — в квартиру, где был обнаружен труп С., следователь установил, что на голове трупа имеется огнестрельное ранение, а в стеклах обеих рам — по одному отверстию. Кроме того, следователем была обнаружена застрявшая в противоположной окну стене пуля.

Можно ли на основании этих данных определить место, с которого был произведен выстрел?

Задача 7. На одной из аллей городского парка был обнаружен труп К. с огнестрельным ранением. Очевидцы происшествия пояснили, что, находясь на расстоянии около 100 метров от К., видели, как тот неожиданно взмахнул руками и упал.

Каким образом можно установить взаимное расположение стрелявшего и пострадавшего во время выстрела?

Задача 8. В фойе большого концертного зала при большом скоплении народа выстрелом из короткоствольного оружия с близкого расстояния был убит Н. Преступнику удалось скрыться, однако через час после совершения преступления был задержан по описанию, данному очевидцами, некто С.

Какие следы близкого выстрела могут быть обнаружены на потерпевшем и на месте происшествия?

Какие следы недавнего производства выстрела могут быть обнаружены на подозреваемом?

Задача 9. При осмотре места происшествия по делу об убийстве Н., труп которого был обнаружен за рулем автомобиля, принадлежавшего потерпевшему, около автомашины была найдена гильза калибра 5,6 мм.

Какие криминалистические учеты можно использовать в данном случае?

Как установить, не подброшена ли гильза от другого оружия?

Задача 10. На рис. 11 изображены доньшки четырех гильз.

Есть ли основания полагать, что стреляные гильзы, изображенные на рисунке, имеют следы одного и того же бойка ударника? Перечислите признаки, положенные в основу вашего вывода.

Задача 11. На поставленный следователем вопрос эксперт дал заключение, вывод в котором был сформулирован следующим образом: “Исследуемая гильза выстрелена из правового ствола ружья, представленного на исследование”. Свой вывод эксперт проиллюстрировал фотографиями (см. рис. 12, 13).

Сформулируйте пояснения к данному выводу, которые должны быть сделаны в исследовательской части заключения эксперта.

Задача 12. На рис. 14 изображено донце гильзы.

Установите, какие следы на капсюле имеют, по вашему мнению, идентификационное значение при установлении конкретного экземпляра оружия, из которого произведен выстрел?

Какие из наблюдаемых следов являются результатом давления, а какие — следами скольжения?

Какими частями оружия они оставлены?

Тема : Криминалистическое исследование холодного оружия

Задача 1. Исследуйте фотоизображение ножа на рис. 15, опишите его конструктивные особенности по следующей схеме: общая характеристика,

характеристика клинка, рукояти и упора; сделайте вывод о принадлежности его к холодному оружию. Какие основные признаки отличают холодное оружие от предметов хозяйственно-бытового назначения?

Задача 2. В. изменил конструкцию имевшегося у него кухонного ножа, после чего носил этот нож при себе. Он заточил клинок со стороны обуха, в результате чего нож стал обоюдоострым, приделал более удобную для захвата ручку с ограничителем.

Можно ли такой нож считать холодным оружием? Необходимо ли для решения этого вопроса назначение криминалистической экспертизы?

Тема: Криминалистическое отождествление человека по признакам *внешности*

Задача 1. При расследовании дела по факту исчезновения П. 14 лет, которая ушла из дома после ссоры с родителями и не возвращалась в течение 6 месяцев, следователь установил, что в соседнем районе был найден неопознанный труп молодой девушки с признаками насильственной смерти. 5 месяцев назад труп был захоронен, но остались его опознавательные снимки.

Какими способами можно идентифицировать личность погибшей девушки?

Задача 2. Составьте описание по признакам словесного портрета одного из товарищей по группе. Зачитав вслух указанное описание, проверьте количество студентов, сумевших опознать искомое лицо.

Задача 3. При осмотре места происшествия был обнаружен обгоревший труп мужчины, мягкие ткани которого на 90 процентов были обуглены (в том числе и лицо). В ходе оперативно-розыскных мероприятий были выявлены несколько лиц, поверхностно знавших молодого мужчину, некого А., который по особенностям телосложения (в

первую очередь по росту — около 145 см) был сходен с обнаруженным трупом. По заявлениям опрошенных лиц, указанный молодой человек некоторое время назад исчез.

Каковы в данном случае возможности установления личности погибшего?

Тема : Техничко-криминалистическое исследование документов

Задача 1. При осмотре бухгалтерских документов, изъятых по делу о крупном мошенничестве, следователь усомнился в подлинности печати банка на одном из документов.

По каким признакам следователь мог обнаружить, что печать подделана?

Какие материалы следователь должен подготовить для экспертизы, на разрешение которой будет поставлен вопрос о подлинности печати?

Задача 2. При обыске в квартире В., подозреваемого в изготовлении поддельных пятидесятирублевых купюр, была обнаружена завернутая в бумагу и опечатанная фирменной банковской бандеролью пачка новых банкнот. По утверждению подозреваемого, это подлинные деньги.

Как при проведении следственного действия распознать поддельные купюры? Какие технические средства нужно для этого применить?

Каким образом должна быть сделана запись в протоколе обыска об обнаружении поддельных купюр?

Задача 3. Исследуйте оттиски печатей, изображенные на рис. 16 и 17 и опишите признаки, по которым можно сделать вывод о том, с помощью одного или разных клише выполнены эти оттиски.

Задача 4. Осмотрите участок документа, изображенный на рис. 18, установите, имеются ли на нем признаки подделки и какие именно. Каков вероятный способ подделки?

Тема : Тактика осмотра места происшествия

Задача 1. Заведующий складом С. сообщил, что, придя на работу, обнаружил на складе беспорядок: нижняя филенка входной двери выбита; контрольный замок не нарушен, однако поврежден пробой дверной накладки.

При осмотре места происшествия следователь обнаружил, что на местах повреждения пробоя есть следы предварительного надлома. Кроме того, имеются следы какого-то инструмента на внутренней стороне фанерной филенки двери.

Как называются такие следы? Какие дальнейшие неотложные следственные действия необходимо произвести, исходя из результатов осмотра?

Задача 2. При расследовании дела об убийстве по факту исчезновения З. на одном из пустырей были обнаружены части расчлененного трупа, впоследствии опознанные родственниками З. Через месяц после обнаружения частей трупа оперативным путем было установлено, что, вероятно, З. был убит и расчленен в подвале дома, где проживал.

Какие технические средства должен приготовить следователь для осмотра места происшествия и каких специалистов пригласить?

Опишите тактику производства такого осмотра.

Задача 3. При расследовании дела об изнасиловании К. следователь установил, что неизвестный преступник напал на К., когда она вступила в зону лесопарка. Несколько раз ей удалось вырваться и убежать на некоторое расстояние, однако преступник каждый раз ее настигал, бросал на землю, срывал элементы одежды, пока К. не выбилась из сил, и тогда преступнику удалось совершить с ней половой акт. Площадь участка лесопарка, где происходила борьба, составила приблизительно 50 000 квадратных метров.

Изберите наиболее рациональный способ направления движения следователя при производстве осмотра места происшествия.

Задача 4. Прибыв на место, где находился труп неизвестного мужчины, следователь обнаружил, что труп лежит на спине и видимых повреждений на нем нет.

Следователь решил побыстрее перевернуть труп, чтобы посмотреть, нет ли повреждений с обратной стороны. При переворачивании трупа на пол упали две разные пуговицы, однако установить, где находились эти пуговицы (в руках, в карманах, под трупом и т. п.) до переворачивания не представилось возможным.

Какое тактическое правило нарушил следователь?

Задача 5. Прибыв на место происшествия по делу о грабеже на складе, следователь установил, что свидетелем преступления был сторож, который, будучи связанным преступниками, видел все действия и дал подробные показания об их характере и последовательности. Следователь решил построить осмотр, опираясь на показания сторожа, определив последовательность осмотра согласно последовательности действий преступника.

Допустимо ли такое тактическое решение? Как называется такая логика направления движения при осмотре? Когда целесообразно ее применять?

Задача 6. При осмотре места происшествия по делу о ДТП следователь, учитывая, что авария произошла на участке дороги с оживленным движением и его перекрытие вызвало “пробку”, составил протокол осмотра, кратко зафиксировав обстановку в целом, без описания отдельных ее элементов и следов, а все детали обстановки сфотографировал и приобщил полученные фотографии к протоколу.

Правильно ли поступил следователь? Каково доказательственное значение фотографий, приложенных к протоколу?

Задача 7. Прибыв на место происшествия в связи с обнаружением трупа С., следователь установил, что труп лежит в темном и тесном подвальном помещении. Поскольку место происшествия было неудобно для осмотра, следователь распорядился вынести труп на лестничную площадку и осмотреть его там.

Правильно ли поступил следователь?

Задача 8. В протоколе осмотра места происшествия по делу о краже было записано: “Перед входной дверью на расстоянии 1,2 метра от правого края крыльца имеется несколько следов обуви, точное количество которых определить невозможно, так как следы наслаиваются друг на друга. В двух следах имеется четкое отображение рисунка подошвы. Хаотичное расположение следов говорит о длительном нахождении оставившего их лица в данном месте”.

Определите ошибки, допущенные при описании следов.

Задача 9. Прибыв на место происшествия по делу об убийстве А. путем причинения ему огнестрельного ранения в голову двумя неизвестными преступниками, свидетель Т., обнаруживший А., пояснил, что им была изменена поза трупа, поскольку он пытался оказать А. помощь, и предложил зафиксировать это в протоколе осмотра места происшествия.

Следователь разъяснил Т., что эта информация будет зафиксирована при допросе, а в протоколе осмотра места происшествия такие заявления не записываются.

Оцените правильность решения следователя. Какие заявления участников и лиц, присутствующих при осмотре места происшествия, целесообразно фиксировать в протоколе осмотра?

Задача 10. На лестничной площадке 5 этажа пятиэтажного дома при выходе из дверей своей квартиры двумя выстрелами в голову был убит генеральный директор АОЗТ “Колибри”. Преступник, бросив пистолет около трупа, с места происшествия скрылся.

Определите границы осмотра по данному делу. Какие следы и где мог оставить преступник?

Тема: Тактика следственного эксперимента

Задача 1. При обыске у Р., подозреваемого в хищении оргтехники, было обнаружено большое количество такой техники в разобранном виде. Р. утверждал, что занимался в частном порядке ремонтом оргтехники и потому приобретал различные детали.

Какой факт из показаний Р. можно проверить путем следственного эксперимента?

Определите круг лиц, которых нужно привлечь к участию в данном эксперименте.

Задача 2. К., находясь в нетрезвом состоянии, из хулиганских побуждений совершил убийство А., нанеся ему 9 ранений в область головы и шеи отверткой. При обыске у К. были обнаружены 3 отвертки. Следователь счел целесообразным произвести следственный эксперимент для установления отвертки, использованной для убийства. Для этого он предложил ввести в раневой канал отвертки с тем, чтобы проверить, совпадают ли лезвия с повреждениями на коже трупа и отражают ли эти повреждения формы оснований лезвий отверток.

Допустимо ли проведение такого следственного эксперимента?

Задача 3. При расследовании дела об убийстве свидетельница Б. 86 лет утверждала, что видела из своей комнаты преступника, когда тот выбежал из комнаты потерпевшего и бросился к входной двери, хорошо его рассмотрела и может дать описание и опознать. У следователя возникло сомнение в истинности ее заявления, так как в коридоре было плохое освещение, комната Б. находилась достаточно далеко, к тому же Б. пользовалась сильными очками.

Для проверки показаний Б. следователь провел следственный эксперимент, в котором участвовали несколько человек с нормальным зрением. Ни один из них не смог рассмотреть в данных условиях лицо человека, бегущего из комнаты потерпевшего по коридору к входной двери.

Можно ли считать достоверными результаты этого следственного эксперимента?

Задача 4. А. был задержан в кассе Сбербанка, когда пытался сбыть поддельные деньги. На вопрос следователя о происхождении этих денег он ответил, что изготовил их сам путем рисовки. Проведенная экспертиза подтвердила такой способ подделки. Следователь решил проверить возможность изготовления поддельных денег самим А. с помощью следственного эксперимента.

Оцените результат такого эксперимента в случае, если он окажется положительным или отрицательным.

Задача 5. При расследовании дела об убийстве обвиняемый заявил, что поссорился со своим другом, во время ссоры снял со стены ружье и бросил его на стол, отчего произошел самопроизвольный выстрел. Следователь решил проверить этот факт путем следственного эксперимента, бросая ружье с разной силой.

Допустимо ли производство такого следственного эксперимента?

Тема: Тактика проверки показаний на месте

Задача 1. При расследовании дела о краже в бухгалтерии предприятия несовершеннолетний К. сообщил, что кражу совершил он, проникнув в помещение бухгалтерии через форточку и похитив какие-то бумаги и личные вещи сотрудников. У следователя возникли сомнения в правдивости К., так как похищенные документы не могли представлять интереса для подростка. К тому же показания К. лишь в общих чертах согласовывались с другими доказательствами, расходясь с ними в таких деталях, как местоположение вещей в бухгалтерии и др.

Следователь решил провести проверку показаний на месте, с тем чтобы установить, мог ли К. проникнуть в помещение бухгалтерии через форточку, и проверить, ориентируется ли он в помещении и может ли указать места, откуда брал похищенные вещи.

Правильно ли следователь спланировал вопросы, решаемые в ходе проверки показаний на месте?

Задача 2. По делу об изнасиловании потерпевшая В. показала, что преступники отвезли ее на машине в какую-то квартиру, заперли в одной из комнат, а затем несколько раз совершили с ней насильственные половые акты в разных местах комнаты. Чтобы помочь В. вспомнить подробности происшествия, следователь решил отвезти ее в указанную квартиру и провести там проверку показаний на месте.

Целесообразно ли в данном случае проведение именно этого следственного действия?

Задача 3. Во время расследования дела об убийстве Т. следователь установил, что убийство произошло на берегу озера. Преступник сначала нанес Т. удар по голове бутылкой, а затем толкнул его в воду, где Т., будучи без сознания, захлебнулся. В совершении данного преступления признался некто Н., однако у следователя возникли сомнения, поскольку пострадавший был значительно физически сильнее, и Н. было бы трудно с ним справиться.

Проводя проверку показаний на месте, следователь привез Н. в то место, где был найден труп, и попросил показать, каким образом происходили события во время убийства.

Все ли тактические правила были соблюдены следователем?

Тема: Тактика обыска

Задача 1. Расследуя дело о хищении на складе, следователь решил провести обыск у заведующего складом, кладовщика и приемщика; согласно составленному плану обыск у кладовщика должен был производиться 2 октября в 9 часов, у заведующего — в 16 часов, а у приемщика — 3 октября в 7 часов.

Правильно ли составлен план проведения обысков?

Задача 2. При проведении обыска в доме К., подозреваемого в незаконном хранении огнестрельного оружия, следователь предложил К. добровольно выдать имеющееся оружие. После этого К. пошел на чердак и вынес малокалиберную винтовку. Следователя насторожила поспешность К., и он решил, несмотря на добровольную выдачу, произвести обыск. К. стал категорически возражать, указывая, что, поскольку он выдал оружие, которое являлось предметом обыска, то обыск следователь производить не вправе, во всяком случае должно быть вынесено новое постановление, в котором необходимо указать, что именно предполагается искать.

Как должен поступить следователь?

Задача 3. При расследовании возобновленного дела об убийстве С., со времени исчезновения которого прошло 2 года, возникла необходимость в проверке версии, что убийство совершено его женой Н. Для поиска трупа С. было решено произвести обыск у Н., которая занимала половину частного дома с надворными постройками, двором, колодцем и огородом.

Определите границы обыска. Какие технические средства необходимо использовать?

Задача 4. По делу о хранении и сбыте наркотиков было решено произвести обыск в квартире подозреваемого Г. Прибыв к месту обыска, оперативно-следственная группа установила, что в квартире никого нет. По словам соседей, Г. со всей семьей уехал на дачу. В связи с этим следователь решил отложить обыск.

Правильно ли поступил следователь? Каково должно быть тактическое решение в данной ситуации?

Задача 5. По делу о квартирной краже следователь решил произвести обыск в квартире подозреваемого Б., указав в постановлении, что обыск проводится с целью обнаружения предметов, добытых преступным путем: носильных вещей,

радиоаппаратуры, драгоценностей.

Прокурор не дал санкции на обыск, поскольку следователь не установил и не указал в постановлении точного перечня и признаков искомых вещей.

Правильно ли решение прокурора?

Тема: Тактика предъявления для опознания

Задача 1. В целях опознания трупа мужчины средних лет следователь распорядился в морге, чтобы труп был предъявлен среди других двух трупов аналогичного возраста и телосложения.

Правильно ли поступил следователь?

Задача 2. По делу об изнасиловании малолетней Н., потерпевшая при допросе показала, что не помнит лица преступника, так как на чердаке, где произошло преступление, было темно, и она боялась смотреть на преступника. Однако, когда он разделся, она разглядела на внутренней поверхности бедра шрам длиной около 5 см. Вскоре был задержан некто Д., подозреваемый в совершении этого преступления. Каким способом можно проверить Д. на причастность к этому преступлению, используя информацию, полученную от потерпевшей?

Целесообразно ли в данном случае предъявлять Д. для опознания?

Задача 3. К. был задержан по подозрению в совершении ряда квартирных краж, в том числе кражи у В., во время которой были похищены три золотых кольца, две цепочки и браслет. При обыске у К. была обнаружена коробка, в которой находилось в числе прочих драгоценностей 18 колец, 10 цепочек и 3 браслета. Следователь решил предъявить их В. для опознания.

Как должно быть организовано такое опознание?

Задача 4. По делу о разбое потерпевший М. заявил, что преступник, напавший на него, был одет в пальто и черную маску, так что по признакам внешности он его опознать не сможет. Однако, когда преступник уходил с места происшествия, М. обратил внимание на необычную походку. Преступник шел, как бы подтаскивая одну ногу, словно ему трудно было двигать бедром. Следователь решил предъявить для опознания по походке подозреваемого Г. Однако, опасаясь, что Г. может умышленно изменить походку, следователь решил организовать опознание так, чтобы Г. не знал о производстве следственного действия, показав его М., идущим по коридору в числе других задержанных.

Допустимо ли предъявление для опознания таким способом? Каково наиболее оптимальное решение в данной ситуации?

Задача 5. При расследовании дела об изнасиловании было установлено, что преступление совершено двумя мужчинами, торговавшими на рынке. Для их поиска сотрудники уголовного розыска вместе со следователем и потерпевшей совершили обход рынка, во время которого потерпевшая узнала двух мужчин, совершивших преступление. Учитывая, что они были выбраны среди большого числа других людей, следователь зафиксировал это в протоколе предъявления для опознания и приобщил его к уголовному делу.

Правильно ли поступил следователь?

Задача 6. По делу о разбойном нападении преступник был задержан через год после совершения преступления. Однако следователь обратил внимание на то, что описание преступника, данное потерпевшей год назад, во многих деталях не совпадает с внешним видом задержанного О. Следователь допросил мать О. и установил, что за последние месяцы О. похудел более чем на 15 килограммов, поэтому сильно изменилось его телосложение. Кроме того, у него выпало несколько зубов и, следовательно, изменилась форма нижней части лица, а также О. обесцветил волосы. Следователь решил, что при таких условиях потерпевшая вряд ли сможет опознать О., поэтому изъял фотографию О., относящуюся к периоду совершения преступления, и предъявил ее для опознания в числе двух других фотографий. Потерпевшая опознала человека, изображенного на изъятой фотографии, как преступника, совершившего разбойное нападение.

Допустимо ли такое тактическое решение следователя? Перечислите типичные ситуации, в которых необходимо и целесообразно предъявление лица для опознания по фотографии и другим объективным отображениям.

Тема: Тактика допроса и очной ставки

Задача 1. В ходе осмотра места происшествия по делу о краже были обнаружены отпечатки пальцев на различных предметах, расположенных в квартире, где была

совершена кража. Дактилоскопической экспертизой установлено, что отпечатки оставлены подозреваемым А. В ходе допросов А. отрицал свое участие в преступлении, и следователь решил предъявить ему в качестве доказательства заключение дактилоскопической экспертизы.

О каких обстоятельствах надо допросить А., прежде чем предъявить ему указанное доказательство?

Задача 2. При допросе потерпевшего В. об обстоятельствах разбойного нападения, совершенного в квартире его друга Б., также являющегося потерпевшим от этого преступления, следователь установил, что, давая показания, в целом согласующиеся с другими фактами и доказательствами по делу, В. неточно описывает последовательность действий преступников в квартире во время поиска ценного имущества и некоторые другие детали события.

Возникло предположение, что указанные противоречия возникли в результате добросовестного заблуждения В., поскольку он находился в квартире Б. впервые и мог плохо запомнить обстановку и ориентироваться в ней.

Какими средствами может воспользоваться следователь для восполнения пробелов в памяти В. и для уточнения излагаемой им информации?

Задача 3. По делу о нанесении К. своей жене Т. телесных повреждений следователь решил допросить в качестве свидетеля их малолетнего сына.

Определите круг лиц, участвующих в допросе.

Задача 4. При расследовании дела о квартирной краже следователь установил, что обвиняемый М. неоднократно судим за аналогичные преступления и фактически является профессиональным вором. Согласно характеристикам, полученным из мест отбывания наказания, М. обладает дерзким характером, упорно не желает становиться на путь исправления и перевоспитания. По поводу расследуемой кражи М. отказался давать какие-либо показания. Следователь на допросе М. решил изложить всю совокупность доказательств, собранных по делу, в надежде на то, что обвиняемый признается в совершении преступления.

При каких условиях такое решение будет оправданным? Какие негативные последствия могут возникнуть при отсутствии этих условий?

Задача 5. По делу об убийстве, сопряженном с разбойным нападением, было установлено, что преступление совершено двумя молодыми людьми А. и Л., причем организатором и непосредственным исполнителем убийства был А., неоднократно судимый и находящийся в розыске. Л. (ранее не судимый) активных действий во время нападения не предпринимал, участвовал лишь в похищении и реализации имущества. Во время допросов Л. замкнулся, полностью отрицая участие в преступлении. А. же под воздействием предъявленных доказательств, понимая бесполезность отрицания участия в преступлении, дал подробные показания, признав свою вину.

Следователь решил провести очную ставку между обвиняемыми. Обоснуйте целесообразность или нецелесообразность такого решения.

Тема: Расследование убийств

Задача 1. При расследовании дела об убийстве И. подозреваемый В. показал, что, являясь сотрудником милиции и увидев около станции метро несколько дерущихся мужчин, предложил им прекратить драку. В ответ из группы дерущихся отделился И. и стал наступать на В. Тогда В. достал служебный пистолет и предупредил, что является милиционером. После этого И. набросился на него и попытался завладеть оружием. Во время борьбы В. случайно нажал на спусковой крючок и произошел выстрел. Свидетель Б., один из принимавших участие в драке, показал, что они с товарищами после работы пили пиво. Вдруг к ним подошел человек и стал угрожать пистолетом. Они пытались от него убежать, но тот вдогонку произвел выстрел в И.

Какие обстоятельства могут подтвердить или опровергнуть данные версии?

В ходе каких следственных действий можно установить эти обстоятельства?

Задача 2. В одном из районных центров было совершено убийство семнадцатилетней Н. путем нанесения ей ножевого ранения. Поскольку ни следов преступника, ни орудия убийства на месте происшествия обнаружено не было, преступление долгое время оставалось нераскрытым. Благодаря средствам массовой информации, обстоятельства содеянного стали достоянием общественности.

После очередной публикации на эту тему в прокуратуру пришел Т., состоящий на учете по поводу психического заболевания, и сознался в совершении убийства.

Т. заявил, что выследил К. в лесопарке, нанес ей удар ножом, а затем выбросил его в реку.

Какие в данном случае имеются возможности для проверки причастности Т. к убийству?

Задача 3. Назначив судебно-медицинскую экспертизу по делу об убийстве, следователь получил заключение эксперта о том, что на теле потерпевшего имеются две раны, нанесенные колюще-режущим предметом. Глубина раневых каналов составляет 10 и 15 сантиметров.

Впоследствии у подозреваемого были изъяты две заточенные отвертки длиной 11 и 17 сантиметров.

Каковы дальнейшие действия следователя по установлению орудий убийства?

Задача 4. На пустыре, недалеко от своего дома, был найден расчлененный труп гражданина Л. Голова у трупа отсутствовала, и личность его была установлена по номеру сердечного стимулятора, который был установлен Л. и был обнаружен при судебно-медицинском исследовании трупа.

По словам детей Л., в вечер исчезновения он пошел в соседний дом к знакомым своей жены, с которыми у него были неприязненные отношения из-за того, что они постоянно вместе с его женой употребляли спиртные напитки.

Следствием была выдвинута версия о том, что Л. мог быть убит и расчленен в указанном доме в квартире знакомых своей жены. С целью поиска следов преступления, вещественных доказательств решено было произвести обыск в этой квартире.

Опишите особенности подготовки и проведения такого обыска, приемы его производства.

Задача 5. При расследовании дела, возбужденного по факту смерти В., было установлено, что труп В. обнаружен соседями по коммунальной квартире висящим в своей комнате в петле, закрепленной на крючке для люстры. Знавшие В. пояснили, что он был одинок, родственников и близких друзей у него не было, в последние месяцы в связи с болезнью из дома он почти не выходил.

Судебно-медицинской экспертизой трупа было установлено, что смерть В. наступила в результате механической асфиксии (удушения), но не при повешении (от сдавления шеи мягкой петлей), а от прижатия шеи к полу или стене твердым предметом (возможно палкой). Труп же был подвешен уже после наступления смерти.

О чем может свидетельствовать такой способ совершения и сокрытия убийства? Какие необходимо выдвинуть версии о личности преступника и его связи с жертвой?

Задача 6. В лесопарковой зоне был обнаружен тщательно спрятанный труп с обезображенным лицом. Как выяснилось позже, это был труп 25-летнего Н. По показаниям близких, Н. жил отдельно от родителей и других родственников, поэтому никто не беспокоился и не заявлял о его пропаже.

В каких случаях и с какой целью преступники прибегают к сокрытию и обезображиванию трупов как к способу сокрытия преступления? Какие в связи с этим могут быть выдвинуты версии по данному делу о лице, совершившем преступление?

Задача 7. Во время расследования дела об убийстве супругами К. своего двухлетнего сына судебно-медицинской экспертизой было установлено, что смерть наступила в результате механической асфиксии (удушения). При допросе К. заявил, что

их ребенок играл в комнате и уронил на себя тяжелый секретер, крышка которого при падении открылась и прихлопнула голову ребенка, отчего он и умер.

В ходе каких следственных действий можно проверить данную версию? Опишите подготовку и приемы производства этих следственных действий.

Тема: Методика расследования изнасилований

Задача 1. В прокуратуру района поступило заявление от гражданки В., которая утверждала, что к ней домой пришел малознакомый ей К., которого за три дня до этого приводила к ней в гости ее приятельница. В. думала, что К. снова пришел вместе с приятельницей, поэтому открыла ему дверь. Однако К. под угрозой ножа заставил В. совершить с ним несколько половых актов и после этого ушел.

При допросе К. заявил, что видел В. всего один раз, когда приходил в гости.

Какие обстоятельства могут подтвердить или опровергнуть заявление потерпевшей? На соби́рание каких доказательств должны быть направлены действия следователя?

Задача 2. Т. был задержан в качестве подозреваемого в совершении серии изнасилований малолетних на чердаках жилых домов. При осмотре мест происшествия на нескольких чердаках были найдены следы спермы. Других следов обнаружить не удалось. Сам Т. отрицал причастность к этим преступлениям.

Каковы возможности проверки причастности Т. к этим преступлениям?

Задача 3. При расследовании дела об изнасиловании Д. в качестве обвиняемого по делу был привлечен А., который показал, что познакомился с Д. в кафе, после чего они пошли гулять, и он предложил ей пойти к нему в гараж. Д. согласилась, и там они совершили добровольно половой акт. Д. утверждала, что А. предложил проводить ее домой, но затем на улице стал избивать и куда-то тащить. Привел ее под угрозой убийства в какое-то помещение и изнасиловал.

Какие обстоятельства могут подтвердить или опровергнуть версии обвиняемого и потерпевшей? На соби́рание каких доказательств должны быть направлены усилия следователя?

Задача 4. В 22 часа в отделение милиции пришла гражданка З. и заявила, что ее изнасиловал незнакомый мужчина, который поджидал ее в парадной, а затем напал на нее и силой увел в подвал, где совершил насильственный половой акт, предварительно избив.

Каковы неотложные следственные действия по данному делу? Опишите тактику их производства.

Задача 5. В прокуратуру поступило заявление от гражданки У. о привлечении к ответственности за изнасилование двух ее знакомых. При этом У. пояснила, что пошла мыться в баню с этими знакомыми. Когда она разделась, они ее изнасиловали под угрозой утопления в бассейне.

Каковы должны быть мероприятия по проверке этого заявления в порядке ст. 109 УК РФ?

Задача 6. В прокуратуру поступило заявление от гражданки П. о том, что, возвращаясь накануне вечером из аэропорта в город на такси, она была изнасилована шофером такси Д. Потерпевшая показала, что таксист, свернув с дороги на просеку, стал домогаться половой близости, приставать к ней, после чего она вырвалась, выскочила из машины и попыталась убежать, однако преступник догнал ее, повалил на землю, сорвал одежду и изнасиловал. После этого довез ее до ближайшей остановки общественного транспорта и высадил.

Потерпевшая добровольно выдала одежду, на которой имелись разрывы, следы грязи, крови, белесоватые пятна.

При судебно-медицинском освидетельствовании у потерпевшей обнаружены кровоподтеки и ссадины на внутренней поверхности бедер, правом и левом предплечье, кровоподтек на левой щеке, ссадина у основания носа, старый разрыв девственный плевры.

Следователь не стал осматривать место происшествия и машину подозреваемого, полагая, что насильственный характер действий Д. в достаточной мере подтверждается наличием характерных повреждений на теле и одежде потерпевшей.

При допросе подозреваемый Д. показал, что действительно подвозил П. на машине и в перелеске с ее согласия совершил с ней половой акт. О происхождении телесных повреждений потерпевшей он не знает.

Правильно ли поступил следователь, отказавшись от осмотра места происшествия?

Какие следы, имеющие важное значение для дела в данной ситуации, могли быть обнаружены на месте происшествия?

Какие еще первоначальные следственные действия нужно провести по данному делу?

Тема: Расследование хищений чужого имущества

Задача 1. При проверке сотрудниками милиции на шоссе была задержана фура с партией швейных изделий, принадлежащих государственному предприятию — швейной фабрике «Русь». Накладных на указанный груз у экспедитора не оказалось. При допросе он заявил, что перевозил данный груз со склада предприятия в торговую организацию по устному распоряжению заместителя директора.

Какие версии можно выдвинуть на основании имеющейся информации? Какие первоначальные следственные действия должны быть проведены по делу? Опишите порядок организации и тактику проведения ревизии на предприятии.

Задача 2. При проверке оперативных данных УЭП было установлено, что в ходе приватизации (передачи в собственность трудовому коллективу) торгового предприятия собственниками имущества предприятия оказались Б. и его сын, которые для получения предприятия в собственность представили подложные документы и воспользовались льготами бывшего трудового коллектива, все члены которого были к моменту подачи документов уволены.

Какие неотложные следственные действия необходимо произвести по этому делу?

Определите круг лиц, которых необходимо допросить по данному делу, и очередность их допросов.

Задача 3. В отделение милиции поступило заявление от директора торгового предприятия «Электрон» о пропаже в ночь с воскресенья на понедельник большого количества оргтехники из складского помещения предприятия.

Какие обстоятельства должны быть установлены в ходе осмотра места происшествия и допросов сотрудников предприятия на первоначальном этапе расследования?

Каковы возможности для поиска похищенного имущества?

Задача 4. При расследовании дела о крупном мошенничестве следователь решил произвести выемку документов бухгалтерского учета в офисе инвестиционной компании «Аврора» с целью установления направлений расходования средств инвесторов и назначения бухгалтерской экспертизы. Однако документов в офисе не оказалось, и генеральный директор К. заявил, что они были утеряны при многократных переездах.

Можно ли считать, что возможности для проведения бухгалтерской экспертизы полностью утрачены?

Если нет, то какие действия необходимо предпринять?

Тема: Расследование взяточничества

Задача 1. В прокуратуру поступило заявление от руководителей АО «Соучастие» о том, что сотрудники милиции вымогают у них деньги под угрозой закрытия их торгового ларька. Они также указали место и время очередной передачи денег.

Опишите порядок подготовки и тактику проведения оперативно-тактической операции «взятие с поличным» по данному делу.

Как определить наиболее оптимальный момент задержания взяточполучателя при проведении такой операции?

Задача 2. В УЭП поступило заявление от начальника жилищного отдела администрации района К. о том, что гражданин З. предлагает ему взятку за содействие в получении жилья. К. договорился с З. о встрече в своем кабинете.

Каким образом должно быть организовано взятие с поличным?

Задача 3. По оперативным данным, директор кладбища Т. официально отказывал родственникам умерших в выделении участка для захоронения в связи с нарушением санитарных норм и выделял участки только после получения вознаграждения.

Каковы возможности проверки этих данных оперативно-следственным путем?

При каких условиях результаты оперативных действий по данному делу могут быть использованы в качестве доказательств.

Тема: Расследование краж личного имущества граждан

Задача 1. При расследовании кражи денег и личных вещей из квартиры был задержан несовершеннолетний Д., который признался в совершении преступления. Однако уже при первом допросе следователь заметил, что Д. лишь в общих чертах дает описание похищенных вещей и не может конкретно назвать способов их реализации. В результате этого возникло сомнение в его действительной причастности к краже.

Какие способы проверки возникших у следователя сомнений можно использовать в данном случае?

Опишите тактику производства следственных действий, проводимых с целью проверки причастности Д. к краже.

Какие приемы разоблачения самоговора можно использовать при допросе Д.?

Задача 2. При расследовании квартирной кражи был арестован некто М., который полностью отрицал свою вину. За время содержания М. в следственном изоляторе по месту его работы был проведен обыск, о производстве которого М. не знал, и в ходе которого были найдены некоторые похищенные вещи.

О каких обстоятельствах нужно допросить М., прежде чем предъявить ему в качестве доказательства протокол обыска и изъятые в ходе него предметы?

Задача 3. При осмотре места происшествия по делу о краже из частного дома на внешней стороне оконного стекла был обнаружен отпечаток участка кожи, по мнению специалиста-криминалиста, вероятно, участок лба человека. Моделируя ситуацию, следователь предположил, что при подготовке к краже преступник вел наблюдение за хозяевами через окно с целью выяснения места хранения денег и ценностей. В качестве подозреваемого был задержан Г., который полностью отрицал свою причастность к краже. Следователь решил назначить идентификационную экспертизу по отпечатку участка лба.

Какая связь Г. с преступлением будет установлена в случае положительного вывода идентификационной экспертизы?

О каких обстоятельствах должен быть допрошен Г. до изъятия у него образцов для сравнительного исследования и назначения экспертизы?

Задача 4. При выезде на место происшествия по факту кражи денег и ценных вещей следователь установил, что кража совершена с проникновением в частный дом через окно на первом этаже в дневное время, когда хозяин отлучился на 1 час в магазин.

Определите границы осмотра места происшествия и опишите тактику его производства.

Какие оперативно-следственные мероприятия проводятся параллельно с осмотром места происшествия?

Тема: Расследование разбоев и грабежей

Задача 1. При расследовании дела о разбойном нападении на В. следователю стало известно, что преступник напал на В. в момент, когда тот вошел в парадную, имея при себе крупную сумму денег. Между В. и преступником завязалась борьба, в ходе которой преступнику удалось отобрать у В. деньги.

Каков комплекс неотложных следственных действий по данному делу? Определите задачи и границы осмотра места происшествия?

Задача 2. По делу о разбое в отношении Н. потерпевшая пояснила, что около 23 часов находилась на автобусной остановке. Проходивший мимо мужчина, по виду бомж, под угрозой ножа отобрал у нее шапку, часы и золотые серьги.

О каких еще обстоятельствах нужно допросить Н.? Какие неотложные следственные действия и оперативно-розыскные мероприятия должны быть проведены по данному делу?

Тема: Расследование дорожно-транспортных происшествий

Задача 1. Прибыв на место происшествия по делу о наезде на пешехода, следователь выяснил, что автомобиль ВАЗ-2106 двигался по шоссе до поворота. Во время выезда из-за поворота водитель увидел переходящего улицу человека, находящегося уже совсем близко от автомобиля. Водитель ВАЗа затормозил, но несмотря на это совершил наезд на пешехода, в результате чего тот умер на месте происшествия.

Определите начало и границы осмотра места происшествия. Каковы особенности осмотра автотранспортного средства по данному делу? Какие экспертизы нужно назначить и какие материалы представить эксперту?

Задача 2. Выехав на место происшествия по факту наезда на пешехода, следователь установил, что грузовик, на котором был совершен наезд, скрылся, свернув на грунтовую дорогу, на которой остались четкие следы рисунка протектора.

Какие действия по фиксации этих следов нужно произвести? Какие действия по розыску грузовика и его водителя необходимо предпринять?

Тема: Особенности расследования преступлений, совершенных организованными преступными группами

Задача 1. В управление по расследованию организованной преступной деятельности поступило заявление от владельцев автосервисного предприятия о вымогательстве у них крупной суммы денег членами преступной группы. По полученным сведениям, один из совладельцев должен был под угрозой расправы подготовить деньги в сумме 30 тысяч долларов США и держать их по месту работы, ожидая, когда за ними приедут члены группы в неустановленное заранее время.

К какому виду наиболее типичных следственных ситуаций, складывающихся на первоначальном этапе расследования, относится данная ситуация?

Какие основные задачи содержатся в типовой программе расследования в данной и подобных ситуациях?

Задача 2. По делу о хищении и контрабанде цветных металлов следователь решил провести ряд обысков на рабочих местах и по месту жительства подозреваемых с целью обнаружения учетных документов и ценностей, нажитых преступным путем.

С соблюдением каких правил нужно спланировать проведение обысков?

Задача 3. Владелец коммерческой палатки М. обратился в органы милиции с заявлением о том, что к нему день назад пришли трое неизвестных мужчин и предложили ежемесячно выплачивать им по 300 долларов США якобы за обеспечение безопасности. После отказа вымогатели угрожали сжечь палатку. Боясь осуществления угрозы, М. обещал через три дня выплатить требуемую сумму.

Опишите типичную ситуацию, сложившуюся по делу, и действия, которые необходимо предпринять в данном случае.

Оценочное средство 2 «Задания для письменных (контрольных) работ»

Вариант 1.

1. Предмет, система и задачи криминалистики.
2. Следы рук, их свойства, виды, идентификационные признаки папиллярных узоров.
3. Понятие и научные основы судебного почерковедения. Идентификационные признаки письма, их классификация.

Вариант 2.

1. Понятие криминалистической идентификации, ее научные основы и значение в судопроизводстве.
2. Следы транспортных средств, их классификация, значение. Фиксация и изъятие. Возможности экспертного исследования. Подготовка материалов для экспертизы.
3. Понятие уголовной регистрации, ее объекты, виды и значение. Оперативно-справочные учеты как вид уголовной регистрации.

Вариант 3.

1. Объекты, субъекты и виды криминалистической идентификации.
2. Что такое криминалистическая одорология и каково ее значение для раскрытия и расследования преступлений?
3. Дактилоскопическая регистрация в России. Значение дактилоскопической формулы.

Вариант 4.

1. Понятие и классификация идентификационных признаков. Идентификационная совокупность. Идентификационное поле.
2. Понятие и виды криминалистического исследования материалов, веществ и изделий. Особенности обнаружения, фиксации и изъятия следов волокон.
3. Понятие и виды следственного осмотра, общие положения тактики следственного осмотра. Виды следственного осмотра.

Вариант 5.

1. Криминалистическая диагностика.
2. Понятие криминалистического оружиеведения его виды и значение.
3. Понятие, виды и задачи обыска. Подготовка к обыску.

Вариант 6.

1. Понятие предварительных исследований, проводимых при выявлении и расследовании преступлений и их соотношение с заключениями эксперта и специалиста.
2. Понятие и объекты судебной баллистики. Понятие и классификация огнестрельного оружия.
3. Понятие, виды и общие положения тактики допроса.

Вариант 7.

1. Понятие криминалистической техники, ее отрасли и задачи. Правовые основы применения криминалистической техники.
2. Судебно-баллистическая экспертиза. Возможности экспертного исследования. Подготовка материалов для экспертизы.
3. Понятие, виды и способы предъявления для опознания.

Вариант 8.

1. Понятие и задачи трасологии, её научные основы. Классификация следов в трасологии.
2. Понятие криминалистического исследования взрывов, взрывчатых веществ и взрывных устройств.
3. Понятие, задачи и виды следственного эксперимента. Подготовка к его проведению.

Вариант 9.

1. Криминалистическая фотография и видеозапись. Понятие, виды и значение при расследовании преступлений.
2. Понятие и классификация холодного оружия. Криминалистическое исследование холодного оружия.
3. Классификация судебных экспертиз. Виды криминалистических экспертиз.

Вариант 10.

1. Научно-технические методы и средства, используемые для исследования вещественных доказательств.
2. Техничко-криминалистическое исследование документов, его виды.
3. Понятие, задачи и структура частных криминалистических методик расследования преступлений.

Оценочное средство 3 «Вопросы для коллоквиумов и собеседований»

1. Полиграф: теория и практика применения.
2. Составление психологического портрета преступника.
3. Использование запаховых следов в процессе раскрытия и расследования преступлений.
4. Криминалистическое значение микрообъектов и запаховых следов в следственной, экспертной и судебной практике.
5. Организация взаимодействия следователя с оперативным работником при расследовании преступлений.
6. Взаимодействие следователя со специалистом-криминалистом и экспертом.
7. Тактика первоначальных следственных действий и оперативно-розыскных мероприятий в следственной ситуации, когда грабитель задержан на месте.
8. 9. Тактика следственных действий и оперативно-розыскных мероприятий в ситуации, когда грабитель скрылся.
9. Выдвижение следственных версий и планирование расследования.
10. Использование специальных знаний при расследовании присвоения или растрат чужого имущества.
11. Взаимодействие следователя с контролирующими органами при расследовании присвоения или растраты чужого имущества.
12. Тактика следственных действий и оперативно-розыскных мероприятий в следственной ситуации, когда автотранспорт, участвующий в

происшествии, остался на месте.

13. Тактика первоначальных следственных действий и оперативно-розыскных мероприятий в следственной ситуации, когда водитель на транспортном средстве скрылся с места происшествия.

14. Тактика следственных действий и оперативно-розыскных мероприятий в следственной ситуации, когда транспортное средство осталось на месте происшествия, а водитель скрылся.

15. Тактика первоначальных следственных действий и оперативно-розыскных мероприятий в следственной ситуации, когда сбытчик наркотиков задержан при сбыте с поличным.

16. Тактика первоначальных следственных действий и оперативно-розыскных мероприятий в следственной ситуации, когда обнаружен притон для потребления наркотиков и психотропных веществ.

17. Особенности использования специальных познаний при расследовании преступлений, связанных с незаконным оборотом наркотических средств или психотропных веществ.

18. Участие специалистов при расследовании преступлений в сфере компьютерной информации.

19. Применение компьютерных технологий в экспертно-криминалистической деятельности.

20. Организация и методика проведения компьютерно-технических экспертиз.

21. Перечень контрольных вопросов для подготовки обучающихся к итоговой аттестации (экзамену)

22. Понятие науки криминалистики, ее предмет, объект и место в системе юридических наук.

23. Общие и частные задачи криминалистики.

24. Понятие и система методов криминалистики.

25. Частные и специальные методы криминалистики.

26. Система и основные понятия криминалистики. Взаимосвязь криминалистики с другими науками.

27. История появления и развития науки криминалистики.

28. История развития криминалистики в России.

29. Понятие и классификация следов в криминалистике.

30. Виды поисково-познавательной деятельности в криминалистике.

31. Криминалистическая версия, как вид гипотетического познания при расследовании, ее познавательная и логическая природа.

32. Традиционные направления поисково-познавательной деятельности в криминалистике.

33. Нетрадиционные методы поисково-познавательной деятельности в криминалистике.

34. Понятие и научные основы криминалистической идентификации. Ее значение для расследования преступлений.

35. Объекты и субъекты, виды и формы криминалистической идентификации.

36. Понятие, виды, значение и критерии идентификационных признаков.
37. Методика криминалистической идентификации в следственной, оперативной, экспертной и судебной деятельности.
38. Понятие и задачи криминалистической диагностики.
39. Понятие, задачи и система криминалистической техники. Ее связь с другими разделами криминалистики.
40. Формы и правовые основания применения криминалистической техники. Правила применения технико-криминалистических средств.
41. Классификация научно-технических средств в криминалистике. Комплекты научнотехнических средств, применяемых в криминалистике.
42. Научно-технические средства, применяемые следователем при производстве следственных действий.
43. Научно-технические средства, используемые для экспертного исследования объектов в криминалистике.
44. Понятие, система и задачи криминалистической фотографии и видеосъемки.
Запечатлевающая фотография, ее задачи и методы.

Оценочное средство 4 «Темы письменных работ (эссе, рефератов, докладов, сообщений) по дисциплине»

1. Исторические этапы развития криминалистики в России и современное состояние.
2. Понятие и виды поисково-познавательной деятельности в криминалистике.
3. Нетрадиционные методы, используемые в раскрытии и расследовании преступлений.
4. Криминалистическая регистрация и ее значение в раскрытии и расследовании преступлений.
5. Криминалистические учеты системы криминалистической регистрации и их роль в раскрытии и расследовании преступлений.
6. Криминалистическая габитология и ее роль в раскрытии и расследовании преступлений.
7. Криминалистическая фотография и видеозаписи и их значение в расследовании уголовных дел.
8. Техническое исследование документов и его роль в раскрытии и расследовании преступлений.
9. Трасологические следы человека и значение их установления в раскрытии и расследовании преступлений.
10. Предварительное исследование трасологических следов и его значение в раскрытии и расследовании тяжких преступлений.
11. Криминалистическое исследование почерка и его значение в раскрытии и расследовании преступлений.
12. Подпись как объект криминалистического исследования.
13. Проблемы взаимодействия следователя с органами дознания при расследовании преступлений по делам об убийствах.
14. Роль патрульных служб милиции в раскрытии и расследовании преступлений
15. Судебная баллистика и ее роль в раскрытии и расследовании преступлений.
16. Криминалистическая взрывотехника и ее роль в раскрытии и расследовании преступлений.
17. Криминалистическое исследование холодного оружия и следов его применения в

практике раскрытия и расследования преступлений.

18. Баллистическая экспертиза, проводимая по делам о преступлениях, связанных с применением огнестрельного оружия.
19. Организация и планирование расследований по делам об убийствах.
20. Роль ЭКЦ при МВД РД в раскрытии и расследовании преступлений.
21. Криминалистическое исследование материалов веществ и изделий и его значение в раскрытии и расследовании преступлений.
22. Криминалистическая одорология.
23. Микрообъекты и их значение в раскрытии и расследовании преступлений.
24. Традиционные криминалистические экспертизы, их возможности по делам о кражах.
25. Судебные экспертизы и их значение по делам об убийствах, совершенных с применением взрывных устройств.
26. Осмотр места происшествия и его значение в раскрытии и расследовании преступлений.
27. Тактические приемы осмотра места происшествия и их значение в раскрытии и расследовании убийств.
28. Следственный эксперимент и его значение в раскрытии и расследовании преступлений.
29. Тактические приемы допроса и их значение в раскрытии и расследовании преступлений.
30. Психологический контакт следователя с допрашиваемым, его значение в раскрытии и расследовании преступления.
31. Оpozнание и его значение в раскрытии и расследовании преступлений.
32. Криминалистические версии как основа организации и планирования расследования преступлений.
33. Организация расследования преступлений и его значение при расследовании дел о похищениях людей.
34. Тактические приемы обыска и их значение в раскрытии и расследовании преступлений.
35. Тактика предъявления для опознания
36. Розыскная деятельность следователя.
37. Криминалистическое взаимодействие и его значение в раскрытии и расследовании преступлений.
38. Роль криминалистической характеристики преступлений в раскрытии и расследовании преступлений.
39. Особенности расследования преступлений, совершенных несовершеннолетними.
40. Методика расследования преступлений по делам о квартирных кражах.
41. Методика расследования взяточничества.
42. Методика расследования дорожно-транспортных происшествий.
43. Методика расследования грабежей.
44. Особенности и роль первоначального этапа расследования по делам о разбойных нападениях.
45. Методика расследования преступлений в сфере экономики.
46. Методика расследования убийств.
47. Методика расследования мошенничества.
48. Методика расследования вымогательства.
49. Методика расследования преступлений в сфере компьютерной информации.
50. Особенности возбуждения и первоначального расследования преступлений в сфере налогообложения.
51. Особенности возбуждения и первоначального этапа расследования уголовных дел, совершенных в сфере таможенного контроля.
52. Методика расследования хулиганств.

53. Методика расследования террористических актов.

54. Особенности расследования уголовных дел, связанных с применением огнестрельных и взрывных устройств.

Оценочное средство 5 «Тестовые задания»

1. Криминалистика это:
 1. наука о преступности, ее причинах, личности преступника, путях и средствах предупреждения преступности и перспективах ее ликвидации
 2. прикладная юридическая наука, разрабатывающая систему специальных приемов, методов и средств собирания, фиксации, исследования и использования судебных доказательств
 3. совокупность всех государственных мер в целях защиты общества и отдельного гражданина от преступных посягательств
 4. наука о способах совершения преступлений, профессиональных особенностях и быте преступников
2. Количество этапов, выделяемых в истории отечественной криминалистики:
 1. 3 этапа
 2. 2 этапа
 3. 5 этапов
 4. 4 этапа
3. Криминалистическая тактика это:
 1. система научных положений и основанных на них рекомендаций по организации и планированию предварительного судебного следствия, определению поведения лиц, осуществляющих судебное исследование, приемов поведения процессуальных действий
 2. отрасль исследующая структуру личности преступника
 3. совокупность социальных и социально значимых свойств, черт, качеств, связей и отношений, характеризующих лиц, совершающих преступления
 4. учение о психологических принципах предупреждения преступлений
4. Криминалистическая техника:
 1. совокупность приемов, с помощью которых вырабатывается текст правовых актов
 2. криминалистическое исследование материальной структуры преступления
 3. метод изучения правовых систем различных государств путем сопоставления одноименных государственных и правовых институтов
 4. система специальных приемов и научно-технических средств, обнаружения, изъятия, фиксации и исследования доказательств
5. Законность применения разрабатываемых криминалистических средств обеспечивает:
 1. уголовный процесс
 2. уголовное право
 3. гражданское право
 4. административное право
6. К общенаучным методам относятся:
 1. физические
 2. биологические
 3. математические
 4. социологические
7. Не является обязательной стадией криминалистической идентификации:
 1. осмотр объектов
 2. сравнительное исследование объектов

3. раздельное
4. исследование объектов
 5. эксперимент
 8. Идентификационный период - это:
 1. период в течение которого возможна криминалистическая идентификация
 2. период прошедший с момента отражения следа до момента его обнаружения
 3. период прошедший от момента возникновения (отражения) следа до момента, когда осуществляется идентификация объекта по его отображению
 4. период сохранения идентифицируемых объектов своих признаков
 9. К собственно криминалистическим методам относятся:
 1. физический, химический, биологический
 2. методы криминалистической идентификации, дактилоскопии, одорологии, организации расследования
 3. анализ, синтез, индукция, дедукция, аналогия
 4. наблюдение, описание, сравнение, моделирование
 10. Какой из вышеперечисленных вопросов относится к идентификационным:
 1. не выполнена ли исследуемая подпись намеренно измененным почерком?
 2. является ли гражданин Иванов В.П. автором данной рукописной записки?
 3. каков образовательный уровень автора текста исследуемой записки?
 4. Не выполнена ли записка намеренно измененным почерком
 11. Криминалистическая техника это:
 1. учение о психологических и тактических принципах и методах раскрытия и предупреждения преступлений
 2. криминалистическое исследование материальной структуры преступления
 3. вид дедуктивного доказательства, при котором некоторые суждения доказываются посредством опровержения некоторых других суждений, связанных с доказываемыми
 4. система теоретических положений, а также научно-технических методов обнаружения, фиксации и исследования доказательств
 12. Методы и средства криминалистической техники классифицируются по:
 1. целевому назначению
 2. физическим свойствам
 3. способу отражения
 4. способу применения
 13. Процессуальная форма применения криминалистической техники при расследовании отражается в:
 1. материалах оперативной деятельности
 2. записках криминалиста
 3. протоколах
 4. мемуарах
 14. Универсальные комплекты научно-технических средств предназначены для:
 1. решения какой-то определенной задачи на месте происшествия
 2. решения конфликтных ситуаций между участниками следственного действия
 3. для ограждения места происшествия от посторонних лиц
 4. решения типовых задач при осмотре любого места происшествия
 15. Может ли следователь использовать компьютерные технологии в своей работе:
 1. только с разрешения прокурора
 2. нет

3. только с разрешения своего непосредственного начальника
 4. да
16. Применяя новые научно-технические средства и методы в отношении которых нет прямого указания в действующем УПК, но они рекомендованы криминалистикой, следователями, специалистами руководствуются:
1. требованиями защиты
 2. общими требованиями закона
 3. требованиями вышестоящего начальства
 4. требованиями следователя
17. Аппаратура, применяемая для записи телефонных переговоров, относится к виду:
1. аппаратуры, применяемой в процессе проведения следственных действий
 2. поисковой аппаратуры
 3. специальной аппаратуры
 4. оперативно-розыскной аппаратуры
18. Какие из лучей имеют большую разрешающую способность при съемке в темноте:
1. инфра-красные лучи
 2. ультра-фиолетовые лучи
 3. гамма- лучи
 4. альфа-лучи
19. Можно ли использовать диктофон при проведении следственных действий
1. да
 2. нет, используется только магнитофон
 3. да, если он относится к классу специальной аппаратуры
 4. только с письменного разрешения прокурора
20. Увеличительными приборами являются:
1. видоискатель фотокамеры
 2. оптический прицел
 3. лупа
 4. электронно-оптический преобразователь
21. Для выявления и фиксации невидимых или маловидимых признаков объекта в ходе исследования применяют фотографию:
1. Запечатлевающую
 2. Поисковую
 3. Исследовательскую
 4. Объективную
22. Какие методы могут применяться в исследовательской фотографии?
1. Измерительная
 2. Репродукционная
 3. Микросъемка
 4. Макросъемка
23. Оознавательная съемка производится для:
1. Запечатления объектов, отличающихся незначительными размерами
 2. Запечатления живых лиц и трупов в целях их регистрации и отождествления
 3. Получения объемного изображения
 4. Запечатления линейных размеров комплекса
24. Линейная фотосъемка является подвидом:
1. Репродукционной фотосъемки
 2. Панорамной фотосъемки
 3. Измерительной фотосъемки

4. Запечатлевающей фотосъемки
25. Какие методы могут применяться в запечатлевающей фотографии:
 1. Микросъемка
 2. Стереоскопическая фотосъемка
 3. Съемка в ультрафиолетовых лучах
 4. Съемка в инфракрасных лучах
26. При осмотре места происшествия применяется:
 1. Цветоразделительная фотосъемка
 2. Репродукционная фотосъемка
 3. Микрофотосъемка
 4. Ориентирующая фотосъемка
27. При фотографировании следов ног на месте происшествия следователь обязан:
 1. Составить текст фонограммы, комментирующей направление следов
 2. Соблюдать правила масштабной фотосъемки
 3. Сфотографировать всех участников следственного действия
 4. Сфотографировать понятых рядом со следами
28. Следы - это:
 1. Раздел криминалистики, разрабатывающий методы и средства фиксации, изъятия и расследования
 2. Действия следователя по собиранию доказательств
 3. Любые материальные изменения, произошедшие в обстановке места происшествия и других материальных объектах
 4. Раздел криминалистики, разрабатывающий методы раскрытия и расследования отдельных видов преступлений
29. Какое из перечисленных названий не является названием папиллярного узора
 1. Дельтовый
 2. Кругообразный
 3. Дугообразный
 4. Дуговой
30. Дерма - это:
 1. Слой кожи, расположенный под эпидермисом
 2. Нижний слой кожи
 3. Ногтевая фаланга
 4. Верхний слой кожи
31. По следу босой ноги можно определить:
 1. Расу
 2. Социальное положение
 3. Место работы
 4. Пол
32. В дактилоскопической экспертизе используется:
 1. Номограмма
 2. Крючок
 3. Обводка
 4. Оклейка
33. Свойствами папиллярного узора являются:
 1. Регенерация, индивидуальность
 2. Индивидуальность, устойчивость
 3. Индивидуальность, устойчивость, восстанавливаемость
 4. Индивидуальность, регенерация, устойчивость
34. Частными признаками обуви, отобразившейся в следе, являются:
 1. Признаки изношенности обуви

2. Длина следа
3. Ширина подметки и каблука
4. Форма переднего среза каблука
35. Какие из перечисленных признаков зубов относятся к частным:
 1. Количество зубов
 2. Размеры зубов и их форма
 3. Форма и размеры зубных дуг
 4. Структура микрорельефа коронки
36. Документ - это:
 1. Материальный объект, в котором тем или иным способом зафиксированы сведения о каких-либо фактах или обстоятельствах
 2. Это свод правовых актов
 3. Официальный письменный акт
 4. Печатное издание
37. Что является видом криминалистического исследования документа:
 1. Общие правила осмотра документа
 2. Установление признаков подделки документа
 3. Фоноскопическое исследование
 4. Одорологическое исследование
38. До начала осмотра необходимо принять меры:
 1. Исключающие возможность копирования документа
 2. Исключающие возможность предварительного ознакомления с документом
 3. Исключающие повреждение документа
 4. Исключающие возможность передачи его другому лицу
39. На дописку в тексте может указывать:
 1. Нарушение защитной сетки
 2. Изменение линии строки
 3. Изменение цвета бумаги
 4. Уплотнение бумаги в листе дописки
40. Переклейка фотографии относится к:
 1. К полной подделке реквизитов документа
 2. Технической подделке реквизитов документа
 3. Частичной подделке реквизитов документа
 4. Интеллектуальному подлогу
41. Подписи, подделанные вручную, являются объектом:
 1. Техничко-криминалистического исследования
 2. Судебно-почерковедческого исследования
 3. Трасологического исследования
 4. Одорологического исследования
42. К свойствам почерка относится:
 1. Навык
 2. Устойчивость
 3. Внутренний фактор
 4. Внешние факторы
43. Навык - это:
 1. Привычная, удобная система движений
 2. Совокупность особенностей, присущих почерку только одного лица
 3. Методика и обстановка обучению письму
 4. Тактические приемы письма
44. Связанность считается малой, если количество непрерывно выполненных букв не превышает:
 1. 2-3

2. 4-5
3. 6-7
4. 7-8
45. Направление движений может быть:
 1. Наклонным
 2. Прямым
 3. Угловым
 4. Левоокружным
46. Признаки почерка подразделяются на:
 1. Особенные и редкие
 2. Необходимые и случайные
 3. Общие и частные
47. Непреднамеренное изменение почерка может быть вызвано:
 1. Выполнение текста левой рукой
 2. Подражанием почерку другого человека
 3. Изменением внешней обстановки
 4. Выполнением текста печатными буквами
48. При оценке результатов сравнительного исследования оценивается:
 1. Качество образцов, представленных на экспертизу
 2. Способы подделки с помощью технических средств
 3. Совокупность совпадений и различия признаков
 4. Общие признаки в образцах, представленных на экспертизу
49. Судебное автороведение изучает:
 1. Закономерности выбора псевдонима
 2. Закономерности формирования письменной речи и разрабатывает на их основе методы установления конкретного автора или его личных данных
 3. Закономерности формирования, функционирования почерка и разрабатывает на их основе методы исследования в целях идентификации
 4. Закономерности формирования рукописных и машинописных текстов, а также методы их исследования в целях идентификации
50. Уровень владения письменной речью определяется:
 1. Письменно-двигательным навыком
 2. Темпом письма
 3. Словарным запасом
 4. Наличием стилистических ошибок
51. Построение изложения - это:
 1. Употребление различных выражений
 2. Уровень мышления
 3. Выделение в тексте абзацев
 4. Последовательное изложение тезисов
52. Возможно ли назначение автороведческой экспертизы устной речи, зафиксированной с помощью звукозаписывающих средств?
 1. Нет
 2. Да
 3. Зависит от возможностей эксперта
 4. Зависит от качества записи устной речи
53. Какое образование должен иметь эксперт, производящий автороведческую экспертизу:
 1. Юридическое
 2. Гуманитарное
 3. Радиотехническое
 4. Филологическое

54. При выполнении подозреваемым под диктовку следователя текста, совпадающего с исследуемым, проверяется:
1. Устойчивость ошибок
 2. Навыки письменной речи
 3. Установление изменений, внесенных в документ
 4. Навыки владения пишущим прибором
55. Автороведческая экспертиза может быть назначена для:
1. Установления условий написания текста
 2. Установления конкретного автора
 3. Установления изменений, внесенных в документ
 4. Установления места исполнения текста
56. Отрасль знания о признаках внешности называется:
1. Антропология
 2. Одорология
 3. Физиология
 4. Габитоскопия
57. Функциональным признаком внешности являются:
1. Особенности внешнего строения тела
 2. Устойчивые особенности динамики тела
 3. Признаки, встречающиеся относительно редко
 4. Приметы
58. Система словесного портрета предполагает:
1. Описание только общих признаков
 2. Описание только существенных признаков
 3. Описание от общих признаков к частным
 4. Описание от частных признаков к общим
59. Какие признаки внешности называются атрибутивными:
1. Общефизические
 2. Анатомические
 3. Относящиеся к деталям одежды
 4. Аномалии развития
60. К постоянным признакам внешности относятся:
1. Протез
 2. Зонт
 3. Сумка
 4. Парик
61. Описывая внешность человека по методу словесного портрета, необходимо соблюдать:
1. Указание только видимых примет
 2. Последовательность описания
 3. Литературный стиль
 4. Указание следователя
62. Источником информации о внешности человека может быть:
1. Патология психического развития
 2. Костные останки
 3. Искусственная деформация
 4. Информация о профессии лица
63. Идеальным отображением внешности человека является:
1. Фотоснимок
 2. Пластическая реконструкция
 3. Видеозапись
 4. Мысленный образ

64. Объективным отображением внешности человека является:
1. Рисованный портрет
 2. Ориентировка
 3. Реконструкция по черепу
 4. Видеозапись
65. Криминалистические учеты по специфике выполняемых функций подразделяются на:
1. Оперативно-следственные
 2. Оперативно-розыскные
 3. Судебные
 4. Судебно-следственные
66. Дактилоскопическая картотека является:
1. Оперативно-розыскным учетом
 2. Оперативно-справочным учетом
 3. Оперативно-следственным учетом
 4. Судебным учетом
67. Учет похищенного и изъятого у преступников огнестрельного
1. оружия относится к:
 2. Оперативно-справочному
 3. Оперативно-следственному
 4. Оперативно-розыскному
 5. Криминалистическому
68. Алфавитная картотека лиц, привлекавшихся к уголовной ответственности, ведется в:
1. АИЦ (информационном аналитическом центре)
 2. ЭКО (экспертно-криминалистическом отделе)
 3. ЭКЦ (экспертно-криминалистическом центре)
 4. Местных ГОВД, РОВД
69. Учет преступлений, совершаемых определенным способом, основан на:
1. Стереотипе поведения людей
 2. Установлении личности по одному отпечатку пальца
 3. Регистрации лиц, ранее судимых
 4. Привычках людей
70. В каком из учетов применяются видеотеки:
1. Учет по способу совершения преступлений
 2. По фамильный учет
 3. Учет по признакам внешности
 4. Алфавитный учет
71. Должна ли дактокарта неопознанного трупа проверяться по дактоучетам:
1. Да, если возбуждено уголовное дело
 2. Нет
 3. да
 4. Да, если поступило указание от следователя
72. Необходима ли проверка карты на без вести пропавшего по алфавитной картотеке лиц, привлеченных к уголовной ответственности:
1. Нет
 2. Обязательно
 3. Да, если на этом настаивают родственники без вести пропавшего
 4. Да, если возбуждено уголовное дело
73. Криминалистическая тактика - это:
1. Отдельная область криминалистики, включающая систему специальных приемов и научно-технических средств по собиранию, фиксации и

- исследованию доказательств
2. Учение о психологических и тактических принципах и методах раскрытия Ии предупреждения преступлений
 3. Учение, разрабатывающее систему специальных приемов и средств собирания, фиксации, исследования и использования судебных доказательств
 4. Разработка компьютерных технологий, позволяющих не использовать помощь специалистов
74. Тактика предъявления доказательств в ходе допроса зависит от:
1. Способа фиксации следственных действий
 2. Желания следователя поделиться полученной информацией о допрашиваемом
 3. Содержания информации, которой располагает следствие
 4. От желания защитника
75. Кто является инициатором использования тех или иных тактических приемов в ходе проведения следственного действия:
1. Допрашиваемый
 2. Защитник
 3. Следователь
 4. Прокурор
76. Критерий допустимости технического приема:
1. Научная обоснованность
 2. Возможность применения
 3. Согласие всех участников следственного действия
 4. Решения следователя
77. Возможно ли использование в целях получения нужных показаний религиозные убеждения допрашиваемого:
1. Нет
 2. Да
 3. Да, если нет иного выхода
 4. Да, если это разрешает прокуратура
78. Правомерно ли применение тактического приема, обеспечивающего одностороннее исследование объекта:
1. Да
 2. Нет
 3. Да, если не возражает прокурор
 4. Да, если на это согласны все участники следственного действия
79. Возможно ли в тактических целях использовать при допросе слова, которые непонятны допрашиваемому:
1. Да
 2. Да, если следователь не может найти синоним данного слова
 3. Нет
 4. Да, только с согласия адвоката
80. Разрабатывает ли криминалистическая тактика, приемы, обеспечивающие проведение отдельных следственных действий:
1. Нет, разрабатывает только общие
 2. Да, если речь идет о «серийных» преступлениях
 3. Да
 4. Нет, приемы применяются по аналогии
81. Изменения в тактике осмотра места происшествия по различным составам преступления обуславливаются:
1. Различными целями и задачами, реализуемыми при проведении данного

- следственного действия
 - 2. Наличием или отсутствием потерпевших
 - 3. Наличием или отсутствием свидетелей
 - 4. Наличие или отсутствие законных представителей потерпевших
82. Судебная версия выдвигается:
- 1. Обвинением
 - 2. Защитником
 - 3. Судьей
 - 4. Народными заседателями
83. В начале расследования при недостаточности информации о сущности и характере преступления следователем выдвигается:
- 1. Судебные версии
 - 2. Типичные версии
 - 3. Гипотетические версии
 - 4. Оправдательные версии
84. Могут ли быть положены в основание версии данные, полученные не процессуальным путем:
- 1. Нет
 - 2. Да, если не возражает прокурор
 - 3. Да
 - 4. Да, если по предмету доказывания она оправдательная
85. Допустимо ли построение версии на основании интуиции следователя:
- 1. Нет
 - 2. Да
 - 3. Да, если интуиция никогда не подводила следователя
 - 4. Да, если не возражает прокурор
86. Оперативно-розыскная версия - это:
- 1. Предположение следователя о тех или иных обстоятельствах преступления
 - 2. Предположение о месте нахождения разыскиваемых лиц
 - 3. Предположение оперативных работников о различных обстоятельствах совершенного преступления
 - 4. Предположения экспертов о тех или иных обстоятельствах преступления
87. Если версия не подтверждается другими материалами дела, она должна быть:
- 1. Проверена до конца
 - 2. Отброшена
 - 3. Стать основой обвинения
 - 4. Стать основой оправдания
88. Должен ли следователь проверять версии, выдвинутые защитой:
- 1. Нет
 - 2. Да, если защита на этом настаивает
 - 3. Да
 - 4. Только с согласия прокурора
89. Предположение о месте нахождения разыскиваемых лиц называют:
- 1. Оперативно-розыскной версией
 - 2. Следственной версией
 - 3. Судебной версией
 - 4. Розыскной версией
90. Проверке должны подвергаться только:
- 1. Обвинительные версии
 - 2. Оправдательные версии
 - 3. Версии, выдвинутые следователем
 - 4. Все выдвинутые версии

91. При расследовании дела выдвигаются:
 1. Одна версия
 2. Четыре версии
 3. Двадцать версий
 4. Все возможные версии
92. Цель планирования расследования:
 1. Завершение расследования до начала летнего периода
 2. Освобождение времени для личных нужд следователя
 3. Создание необходимых условий успешной работы лиц, осуществляющих расследование преступления
 4. Чтобы не ругало руководство
93. Каким принципом должен руководствоваться следователь при планировании расследования:
 1. Индивидуальности расследования
 2. Соблюдения субординации
 3. Уважения к суду
 4. Сопереживания потерпевшему
94. Принцип реальности подразумевает:
 1. Обоснованность выдвигаемых версий и практическую возможность их проверки определенным путем в намеченные сроки
 2. Изменение плана расследования в связи с установлением новых обязательств
 3. Четкую постановку задач, выясняемых вопросов, намеченных мероприятий и условий их
 4. проведения
 5. Непрерывность планирования
95. Сколько версий может выдвинуть следователь, планируя расследование:
 1. Одну
 2. Три
 3. Не более десяти
 4. Число не ограничено
96. Может ли следователь вносить коррективы в план расследования:
 1. Нет
 2. Да, если получает разрешение прокурора
 3. Да
 4. Да, если согласны участники следственно-оперативной группы
97. План расследования должен быть составлен:
 1. Только в виде таблицы
 2. В любой форме, удобной для следователя
 3. Только в виде перечня вопросов
 4. Только в виде перечня отдельных следственных действий
98. На каком этапе следственного действия следователь определяет роль каждого из участников данного действия:
 1. В ходе проведения следственного действия
 2. При планировании следственного действия
 3. По окончании следственного действия
 4. После указания прокурора
99. На какие виды подразделяются объекты с точки зрения криминалистической идентификации:
 1. Определяемые и относящиеся
 2. Идентифицируемые и идентифицирующие
 3. Диагностируемые и диагностирующие

100. Какие из перечисленных следов преступления относятся к идеальным:
1. Следы, хорошо отобразившиеся на поверхности
 2. Запаховые следы
 3. Мысленный образ человека
 4. Следы-вещества
101. Какой прием съемки использовал следователь, когда произвел фотографирование места происшествия места происшествия с прилегающей обстановкой:
1. Ориентирующую съемку
 2. Обзорную съемку
 3. Узловую съемку
 4. Детальную съемку
102. Как называется тип папиллярного узора, в котором имеется одна дельта:
1. Дуговой
 2. Петлевой
 3. Завитковый
 4. Смешанный
103. Следы, которые возникли в тот момент, когда взаимодействующие объекты находились в состоянии покоя:
1. Статические
 2. Локальные
 3. Динамические
 4. Периферические
104. Какие из перечисленных задач криминалистики относятся к общим:
1. Изучение закономерностей, составляющих предмет криминалистики и разработка ее общих методологических основ
 2. Разработка и совершенствование организационных, тактических и методических основ
 3. предварительного и судебного следствия
 4. Обеспечение быстрого и полного раскрытия и расследования преступлений
 5. Разработка и совершенствование технико-криминалистического обеспечения расследования преступлений
105. Какие из перечисленных признаков относятся к частным признакам почерка:
1. Нажим в письменных знаках
 2. Размер письменных знаков
 3. Связность почерка
 4. Последовательность движений при выполнении письменных знаков и их элементов.
106. Какие из перечисленных признаков относятся к признакам дописки:
1. Несовпадение элементов печати
 2. Различие в выработанности почерка
 3. Степень развития грамматических навыков
107. Фотографирование в УФ-лучах проводится при:
1. Прочтении вытравленных текстов
 2. Исследовании оружия и боеприпасов к нему
 3. Прочтении залитых и зачеркнутых записей
 4. Изучении и фиксации признаков объекта без его вскрытия
108. Дактилоскопия - это:
1. Исследование узоров папиллярных линий
 2. Определение характера человека по ладонным поверхностям
 3. Исследование веществ как следов преступления
109. Штанцмарка - это:

1. повреждения, образованные самим снарядом
 2. следы термического воздействия пороховых газов
 3. отпечаток дульного среза при плотном контакте с поверхностью преграды
 4. тепловое воздействие дульного пламени на преграду
110. На какой из вопросов может ответить взрывотехническая экспертиза:
1. принцип действия взрывного устройства
 2. характер повреждений на трупe
 3. дистанция выстрела
 4. направление выстрела
111. Выработанность почерка - это:
1. привычное размещение текста, отдельных частей и реквизитов на листе бумаги
 2. уровень владения техникой письма, проявляющийся в способности выполнить текст в быстром темпе, устойчивыми координированными движениями в соответствии с общепринятой системой скорописи
 3. соотношение ширины письменных знаков к их высоте и расстоянию между ними
 4. степень безотрывности письма при выполнении букв или их сочетаний
112. Словесный портрет - это:
1. система описания профессиональной деятельности человека
 2. система описания психических свойств человека
 3. система описания признаков письменной речи
 4. система описания внешних признаков человека
113. Какие из перечисленных учетов относятся к оперативно-справочным учетам:
1. учет способов совершения преступления
 2. пулегильзотека
 3. учет правонарушений и преступлений, совершенных иностранцами и лицами без гражданства
 4. коллекции следов орудий взлома и инструментов
114. Научно - разработанная система учета и хранения данных о лицах, предметах и других объектах, имеющих криминалистическое значение - это:
1. криминалистическая регистрация
 2. система следственных действий
 3. система словесного портрета
 4. криминалистическая трасология
115. Установление тождества объектов называется:
1. криминалистической регистрацией
 2. криминалистической идентификацией
 3. криминалистической информацией
 4. криминалистической техникой
116. Какой из перечисленных видов информации характеризует особенности способа действий субъекта по совершению преступления или его сокрытию:
1. объектный
 2. субъектный
 3. модальный
 4. гомологический
117. Материальные объекты, обычно не превышающие во всех измерениях 2 мм, для определения формы и размеров которых необходимо использование специально приспособленных НТС - это
1. микроследы
 2. микрочастицы
 3. микропредметы

4. микроколичества вещества
118. Следы ходовой части транспортного средства подразделяются на:
 1. следы качения и следы скольжения
 2. следы давления и следы скольжения
 3. следы-предметы и следы вещества
119. Какие из перечисленных задач относятся к специальным задачам криминалистики:
 1. разработка и совершенствование судебно-медицинских методов и средств исследования вещественных доказательств
 2. обеспечение быстрого и полного раскрытия и расследования преступлений
 3. разработка и совершенствование технико-криминалистического обеспечения расследования преступлений
120. С какой целью осуществляются диагностические исследования:
 1. для определения свойств и состояния объекта
 2. для установления тождества объектов
 3. для установления принадлежности объекта к определенной группе
 4. для установления совпадения и различия признаков сравниваемых объектов
121. Какой прием съемки использовал следователь, когда произвел фотографирование места происшествия без прилегающей обстановки:
 1. ориентирующую съемку
 2. обзорную съемку
 3. узловую съемку
 4. детальную съемку
122. Для каких целей применяется измерительная фотография:
 1. для запечатления удаленных объектов, к которым нельзя приблизиться
 2. для получения фотоснимков, по которым можно воспроизвести объемность объектов
 3. для съемки плоских объектов
 4. для получения фотоснимков, по которым можно определить величину, форму и расположение предметов
123. Как называется часть папиллярного узора, образуемая тремя потоками папиллярных линий:
 1. наружный рисунок
 2. внутренний рисунок
 3. дельта
 4. нижний рисунок
124. Следы, которые образуются в пределах площади контактирования взаимодействующих объектов:
 1. локальные
 2. поверхностные
 3. периферические
 4. статические
125. Что относится к функциональным признакам человека:
 1. телосложение
 2. жестикуляция
 3. пол и возраст человека
126. Укажите химический способ выявления следов папиллярных узоров, оставленных на картоне.
 1. обработка парами йода
 2. обработка цветными порошками
 3. автордиографическая обработка

4. обработка раствором азотнокислого серебра
127. Каким образом классифицируется холодное оружие по способу изготовления?
 1. Заводское, кустарное, самодельное, парадное
 2. Заводское, кустарное, самодельное, переделанное
 3. Заводское, кустарное, самодельное, криминальное
 4. Заводское, кустарное, самодельное, воинское
128. Какое количество дельт имеется у дуговых папиллярных узоров?
 1. Ни одной
 2. Одна
 3. Две
 4. Две - четыре
129. Какие измерения не производятся по следам транспортных средств:
 1. база автомобиля
 2. ширина колеи
 3. длина колеи
 4. ширина протектора
 5. длина окружности колеса
130. Наука, занимающаяся исследованием запаховых следов - это:
 1. одонтология
 2. габитология
 3. одорология
 4. фоноскопия
131. Фомка относится к классу:
 1. инструмента, используемого в повседневной жизни
 2. инструмента, специально изготовленного для совершения преступления
 3. инструмента, имеющего общетехническое назначение
 4. предмета, случайно оказавшегося на месте преступления
132. Слепая пробоина - это:
 1. когда имеется только входное отверстие
 2. когда имеется только выходное отверстие
 3. когда имеется и входное и выходное отверстие
 4. когда нет ни входного, ни выходного отверстия
133. Объектами взрывотехнической экспертизы являются:
 1. стреляные пули
 2. устройства для возбуждения детонации
 3. гильзы
 4. патроны
134. Криминалистическое почерковедение изучает:
 1. закономерности формирования почерка, его общие и частные признаки и разрабатывает на их основе методы исследования в целях идентификации
 2. закономерности формирования письменной речи и разрабатывает на их основе методы установления конкретного автора или его личных данных
 3. преступный почерк совершения преступления
 4. документ, его отдельные реквизиты и разрабатывает приемы и способы выявления признаков подделки
135. Наличие, размер и конфигурация полей относятся:
 1. к топографическим признакам почерка
 2. к общим признакам почерка
 3. к частным признакам почерка
 4. к особым привычкам письма
136. Каковы стадии подготовительного этапа осмотра места происшествия?

1. До выезда на место происшествия; оперативный осмотр
 2. До выезда на место происшествия; по прибытии на место
 3. До возбуждения уголовного дела; после возбуждения дела
 4. Реконструкция; оперативный осмотр
137. Какое понятие тактической рекомендации является верным?
1. Способ действий или линия поведения лица
 2. Процесс получения показаний
 3. Научно - обоснованный совет
 4. Установление психологического контакта
138. Как классифицируются основные виды допроса исходя из возрастных особенностей допрашиваемого?
1. Малолетнего, несовершеннолетнего, взрослого
 2. Ребенка, подростка, взрослого
 3. Несовершеннолетнего, взрослого, престарелого
139. Каковы виды обыска по последовательности проведения?
1. Первичный, повторный
 2. Последовательный, ситуационный
 3. Первоначальный, заключительный
 4. Следственный, судебный
140. Тактический прием является:
1. видом криминалистического приема
 2. видом технико-криминалистического приема
141. Убийство совершено в условиях очевидности когда:
1. с самого начала известна причина смерти лица
 2. с самого начала известны потерпевший и подозреваемый
142. Каков способ подделки рисованного изображения оттиска печати на документе?
1. Гравирование
 2. Вырезание
 3. Вулканизация
 4. Рисование
143. Укажите поверхностные следы - отображения.
1. Отслоения, наслоения
 2. Наслоения, деформации, локальные
 3. Отслоения, формования, периферические
 4. Наслоения, частичного разрушения, локальные
144. Какое количество дельт имеется у завиткового папиллярного узора?
1. Ни одной
 2. Две и более
 3. Одна.
 4. Одна - две
145. Назовите характеристику общефизического элемента внешнего облика человека.
1. Походка
 2. Голос
 3. Навыки
 4. Возраст
146. Какие образцы для сравнительного исследования называются свободными?
1. Специально выполненные определенным лицом по приказанию следователя
 2. Образцы, полученные экспертом в ходе проведения экспертизы
 3. Возникшие не в связи с расследованием по делу

4. Образцы, возникшие после возбуждения уголовного дела
147. Предмет криминалистики включает:
 1. Технику, тактику и методику раскрытия и расследования преступлений в целях идентификации преступника
 2. Криминалистические средства и методы для выявления и исследования следов преступлений и других вещественных доказательств в целях установления истины по делу
 3. Закономерности механизма преступления, возникновение информации о преступлении и его участниках, собирание, исследование, оценки и использование доказательств, а также специальные средства и методы судебного исследования и предотвращения преступлений
148. По форме гильзы не бывают:
 1. бутылочной формы
 2. круглой формы
 3. цилиндрической формы
 4. конической формы
149. Какой прием съемки использовал следователь, когда произвел фотографирование крупным планом участка места происшествия, имеющего наиболее важное значение:
 1. ориентирующую съемку
 2. обзорную съемку
 3. узловую съемку
 4. детальную съемку
150. Для каких целей применяется панорамная фотосъемка:
 1. для фотографирования объектов, имеющих большие габариты либо протяженность
 2. для получения фотоснимков, по которым можно воспроизвести объемность объектов
 3. для получения фотоснимков, по которым можно определить величину, форму и расположение объектов
 4. для фотографирования мелких объектов в натуральную величину или с непосредственным увеличением без использования микроскопа
151. Рукописи, выполненные в период после возбуждения уголовного дела, но не для целей сравнительного исследования:
 1. свободные образцы
 2. экспериментальные образцы
 3. условно-свободные образцы
 4. специальные образцы
152. При криминалистическом исследовании письма выделяют следующие общие признаки письменной речи:
 1. темп и координация письма
 2. форма, направление и связность письменных знаков
 3. наличие, форма и конфигурация полей и абзацных отступов
 4. стиль изложения содержания рукописи, словарный запас, грамотность и общий уровень развития пишущего
153. Направление движения при выполнении письменных знаков может быть:
 1. правоокружным, левоокружным
 2. наклонным, прямым
154. Укажите правильную классификацию типов папиллярных узоров.
 1. Дуговые, пирамидальные, завитковые
 2. Полусферические, петлеобразные, спиралевидные
 3. Полусферические, петлевые, овальные

4. Дуговые, петлевые, завитковые
155. Как классифицируется огнестрельное оружие в зависимости от конструкции ствола?
 1. гладкоствольное, нарезное, гладконарезное
 2. нарезное, стандартное, комбинированное
 3. нарезное, стандартное, линейное
 4. нарезное, ненарезное, линейное
156. Назовите специальные методы, разработанные криминалистикой.
 1. Физические, химические, антропологические.
 2. Тактические приемы, методические рекомендации, методы планирования расследования.
 3. Логико - юридический, антропометрический, ситуационный.
157. Какой прием съемки использовал следователь, когда произвел фотографирование на месте происшествия с масштабной линейкой по методу масштабной съемки следов и предметов, играющих роль вещественных доказательств:
 1. ориентирующую съемку
 2. обзорную съемку
 3. узловую съемку
 4. детальную съемку
158. В словесном портрете не описываются:
 1. общефизические признаки внешности
 2. анатомические признаки внешности
 3. функциональные признаки внешности
 4. интеллектуальные признаки человека
159. Для каких целей применяется стереоскопическая фотосъемка:
 1. для фотографирования объектов, имеющих большие габариты либо протяженность
 2. для получения фотоснимков, по которым можно воспроизвести объемность объектов
 3. для получения фотоснимков, по которым можно определить величину, форму и расположение объектов
 4. для фотографирования мелких объектов в натуральную величину или с непосредственным увеличением без использования микроскопа
160. Рукописи, полученные в период после возбуждения уголовного дела непосредственно для целей сравнительного исследования:
 1. свободные образцы
 2. экспериментальные образцы
 3. условно-свободные образцы
 4. специальные образцы
161. К проникающим следам выстрела относятся:
 1. пробоины
 2. касательные повреждения
 3. следы рикошета
 4. вмятины
162. Укажите последовательность изучения разделов криминалистической техники:
 1. общая теория криминалистики, криминалистическая тактика, криминалистическая техника, криминалистическая методика
 2. криминалистическая техника, общая теория криминалистики, криминалистическая методика, криминалистическая тактика
 3. общая теория криминалистики, криминалистическая техника,

- криминалистическая тактика, криминалистическая методика
4. общая теория криминалистики, криминалистическая тактика, криминалистическая методика, криминалистическая техника
163. Каким условиям не должен отвечать идентификационный признак:
1. существенным (характерным, оригинальным)
 2. динамическим (развивающимся)
 3. относительно устойчивым
 4. выраженным
164. Какой фотографический метод использовал следователь, когда произвел фотосъемку фрагмента поверхностного пальца с удлинительными кольцами в масштабе 1:1:
1. репродукционную фотографию
 2. макрофотографию
 3. телефографию
 4. измерительную фотографию
165. Какой из стадий завершается идентификационный процесс
1. осмотр объектов
 2. оценка результатов исследования
 3. раздельное исследование
 4. сравнительное исследование
166. По форме головной части (кончика) пули подразделяются на:
1. конусообразные, круглые, смешанные
 2. оживальные (тупоконечные, закругленные), остроконечные, с плоским кончиком
 3. круглые, остроконечные, сферические
 4. тупоконечные, смешанные, нестандартные
167. Линейная фотосъемка является подвидом:
1. панорамной съемки
 2. измерительной съемки
 3. стереоскопической съемки
 4. цифровой фотосъемки
168. При выборке по запаху, изъятому на месте происшествия, применяется:
1. биологический детектор
 2. полиграф
 3. металодетектор
169. Что не входит в систему криминалистики:
1. Криминалистическая методика
 2. Криминалистическая техника
 3. Криминалистическая технология
 4. Криминалистическая тактика
 5. Общая теория криминалистики
170. Как классифицируется огнестрельное оружие в зависимости от целей применения?
1. боевое, гражданское, спортивное, охотничье, криминальное
 2. гражданское, спортивное, охотничье, атипичное
 3. боевое, гражданское, спортивное, самодельное
 4. боевое, переделанное, криминальное
171. Каковы этапы расследования преступлений?
1. Первоначальный; последующий; заключительный
 2. Доследственный; следственный; судебный
 3. Собирающие; исследования; оценки, использования доказательств
 4. Розыскной; следственный; экспертный; судебный

172. Что представляют собой виды обыска по объекту?
1. С сокрытием объектов, без сокрытия объектов
 2. С нарушением целостности отдельных объектов; без нарушения целостности объектов
 3. Помещений, участков местности, личный обыск, транспортных средств
 4. С принудительным проникновением на объект; без принудительного проникновения на объект
173. При опознании по голосу участники следственного действия:
1. должны быть одеты также как опознаваемое лицо
 2. должны быть того же роста, что и опознаваемое лицо
 3. не иметь резких различий в голосе
174. Какие идентификационные признаки выделяются при анализе почерка?
1. Общие, детальные
 2. Групповые, видовые
 3. Групповые, индивидуальные
 4. Общие, частные
175. Выберите правильный перечень критериев оценки методов в криминалистике.
1. Эффективность, допустимость, экономичность, научность, безопасность, ситуационность
 2. Эффективность, допустимость, экономичность, научность, безопасность, индивидуальность
 3. Эффективность, допустимость, экономичность, научность, безопасность, простота и надежность
 4. Эффективность, допустимость, экономичность, научность, безопасность, динамичность
176. Каким образом классифицируются гильзы к огнестрельному оружию по их форме?
1. Бутылочная, цилиндрическая, коническая
 2. Пирамидальная, цилиндрическая, закрепленная
 3. Закрепленная, цилиндрическая, коническая
 4. Закрепленная, цилиндрическая, бутылочная
177. Какое из общих правил описания внешнего облика человека по методу словесного портрета применяется на практике?
1. Подробное описание в правый профиль
 2. Описание с максимальной полнотой
 3. Выборочное описание внешности
 4. Подробное описание внешности анфас
178. Какие средства не используются для закрепления информации о преступлении:
1. вербальные
 2. графические
 3. осветительные
 4. гнаглядно-образные
 5. предметные
179. Все объекты, участвующие в процессе следообразования подразделяются на:
1. идентифицируемые и идентифицирующие
 2. проверяемые и искомые
 3. следообразующие и следовоспринимающие
 4. диагностируемые и диагностирующие
180. Для каких целей применяется репродукционная фотосъемка:
1. для фотографирования объектов, имеющих большие габариты либо протяженность

2. для получения фотоснимков, по которым можно воспроизвести объемность объектов
 3. для получения фотоснимков, по которым можно определить величину, форму и расположение объектов
 4. для фотографирования машинописных, рукописных документов, рисунков, чертежей и иных плоских объектов
181. Криминалистическое учение о следах, оставленных орудиями преступления, а также инструментами, различными приспособлениями и механизмами, которые используются при совершении преступления или при изготовлении орудий преступления - это:
1. механоскопия
 2. трасология
 3. взрывотехника
 4. фоноскопия
182. Каким признаком является указание на то, что разыскиваемый на среднем пальце носит перстень:
1. общефизическим
 2. функциональным
 3. сопутствующим
 4. собственным
183. К дополнительным следам выстрела не относится:
1. пробоина
 2. штанцмарка
 3. поясок обтирания
 4. отложение несгоревших порошинок
184. Какой из перечисленных учетов относится к справочно-вспомогательным:
1. коллекции следов орудий взлома и инструментов
 2. учет разыскиваемого и бесхозного автотранспорта
 3. следотека следов рук, изъятых с мест нераскрытых преступлений
 4. учет антиквариата и культурных ценностей
185. Идентификационными признаками являются:
1. локальный участок местности
 2. свойства объекта, с помощью которых можно распознать данный объект
 3. адсорбция
 4. большое количество отделяемых деталей
186. Локальные следы возникают:
1. при условии, если в момент контакта объекты находятся в состоянии относительного покоя
 2. за счет изменения следовоспринимающего объекта
 3. при условии, что контактное взаимодействие сопровождается перемещением одного объекта относительно другого
 4. за счет изменений за пределами контактирования объектов
187. Подручные предметы, использованные при взломе - это:
1. специально приспособленные для совершения преступления
 2. предназначенные для производственных нужд
 3. случайно оказавшиеся на месте преступления
 4. имеющие общетехническое назначение
188. Трасология - это наука о:
1. трассирующих снарядах
 2. траектории полета пули
 3. запаховых следах
 4. возникновении следов

189. С какой из стадий начинается идентификационный процесс:
1. осмотр объектов
 2. оценка результатов исследования
 3. раздельное исследование
 4. сравнительное исследование
190. При фотографировании следов ног на месте происшествия следователь обязан:
1. составить текст фонограммы, комментирующей направление следов
 2. сфотографировать всех участников следственного действия
 3. соблюдать правила масштабно фотосъемки
 4. соблюдать правила панорамной фотосъемки
191. Признаки внешности человека, характеризующие двигательные и физиологические функции человека:
1. функциональные
 2. антропологические
 3. анатомические
 4. общефизические
192. Каковы стадии рабочего этапа осмотра места происшествия?
1. Концентрический; эксцентрический; фронтальный.
 2. Общий осмотр; детальный осмотр.
 3. Субъективный; объективный.
193. Каковы виды следственного осмотра по последовательности?
1. Первоначальный; повторный
 2. До возбуждения дела; после возбуждения
 3. Однородный; комплексный
 4. Основной; дополнительный
194. Назовите тактический прием допроса, применяемый в бесконфликтной ситуации?
1. Прием контрастности
 2. Допущение легенды
 3. Форсированный темп допроса
 4. Предъявление доказательств, изобличающих допрашиваемого
195. Каково правильное определение очной ставки?
1. Одновременный допрос двух ранее допрошенных лиц о существенных для дела обстоятельствах
 2. Одновременный допрос двух ранее допрошенных лиц, в показаниях которых имеются существенные противоречия
 3. Одновременный допрос двух ранее допрошенных лиц в целях выяснения их взаимоотношений и знакомства друг с другом
 4. Одновременный допрос двух ранее допрошенных лиц в целях отождествления одного из них по мысленному образу и выяснения иных обстоятельств по делу
196. На допросе, проводимом перед предъявлением для опознания, необходимо выяснить:
1. внешние признаки опознаваемого объекта и условия их восприятия
 2. что видело допрашиваемое лицо на месте происшествия
 3. какие действия предприняло лицо после происшествия
197. По степени восприятия следы бывают:
1. химические, механические и термические
 2. невидимые, слабовидимые и видимые
 3. качения и скольжения
 4. локальные и периферические

198. Круговая фотосъемка является подвидом:
1. панорамной съемки
 2. измерительной съемки
 3. стереоскопической съемки
 4. цифровой фотосъемки
199. Запаховый след следует упаковать в:
1. полиэтиленовый пакет
 2. стеклянную банку с притертой крышкой
 3. пластмассовую коробку
 4. бумажный пакет
200. Поверхностные следы остаются:
1. когда оба объекта участвующие в следообразовании и приблизительно равны по твердости
 2. когда твердость следообразующего объекта выше, чем следовоспринимающего
 3. когда в следообразовании участвует только один объект
 4. когда в следообразовании участвует третий объект, больший твердости
201. К чувственно-рациональным методам относятся:
1. идентификация по чертам внешности
 2. анализ, синтез, дедукция, аналогия
 3. наблюдение, описание, сравнение, эксперимент
 4. вычисление, измерение, метод геометрических построений
202. К свойствам запаха не относится:
1. адсорбция
 2. летучесть
 3. непрерывность процесса образования запаха
 4. вариациозность
203. Оценка результатов идентификационного исследования - это:
1. метод идентификации
 2. стадия идентификации
 3. вид идентификации
 4. форма идентификации
204. Масштабная фотосъемка является подвидом:
1. панорамной съемки
 2. измерительной съемки
 3. стереоскопической съемки
 4. цифровой фотосъемки
205. К способам обнаружения следов рук не относится:
1. физический способ
 2. технический способ
 3. химический способ
 4. визуальный способ
206. Признаками подчистки являются:
1. взъерошенность волокон, уменьшение толщины бумаги, нарушение фоновой сетки
 2. неодинаковый рисунок одноименных знаков
 3. различие по общим и частным признакам почерка
 4. зеркальность букв и остатки материала клише
207. Для каких целей применяется макрофотосъемка:
1. для фотографирования объектов, имеющих большие габариты либо протяженность
 2. для получения фотоснимков, по которым можно воспроизвести объемность

объектов

3. для получения фотоснимков, по которым можно определить величину, форму и
 4. расположение объектов
 5. для фотографирования мелких объектов в натуральную величину или с непосредственным увеличением без использования микроскопа
208. К логическим методам относятся:
1. идентификация по чертам внешности
 2. анализ, синтез, дедукция, аналогия
 3. наблюдение, описание, сравнение, эксперимент
 4. вычисление, измерение, метод геометрических построений
209. Микроследы - это:
1. следы, которые нельзя определить без оптических вспомогательных средств
 2. следы, которые нельзя определить без применения УФ-осветителей
 3. следы, которые нельзя определить без металлоискателей
 4. следы, которые нельзя определить без светофильтров
210. Метрическая фотосъемка является подвидом:
1. панорамной съемки
 2. измерительной съемки
 3. стереоскопической съемки
 4. цифровой фотосъемки
211. «Парадоксы» имеются в :
1. гладкоствольном оружии
 2. нарезном оружии
 3. гражданском оружии
 4. гладконарезном оружии
212. Судебное автороведение изучает:
1. закономерности выбора псевдонима
 2. закономерности формирования письменной речи и разрабатывает на их основе методы установления конкретного автора или его личных данных
 3. закономерности формирования почерка и разрабатывает на их основе методы исследования в целях идентификации
 4. общие и частные признаки почерка
213. Габитоскопия-это отрасль знания, изучающая закономерности:
1. письменной речи
 2. внешнего облика
 3. психического развития
 4. образования следов
214. Не является свойством папиллярного узора:
1. повторяемость узора
 2. устойчивость узора
 3. индивидуальность узора
 4. восстанавливаемость узора
215. С помощью запечатлевающей фотографии решаются вопросы:
1. фиксации объектов исследования или их фрагментов со значительным увеличением
 2. выявления и фиксации слабовидимых или невидимых невооруженным глазом признаков исследуемых объектов
 3. фиксации объемных и слабовидимых следов рук и ног
 4. фиксации очевидных, зрительно воспринимаемых объектов

Оценочное средство 6 «Вопросы к экзамену»

1. Предмет и система науки криминалистики. Место криминалистики в системе научных знаний и юридических наук.
2. Методы криминалистики.
3. История зарождения и развития криминалистики.
4. Понятие и основы криминалистической фотографии и видеозаписи как отрасли криминалистической техники.
5. Система криминалистической фотографии.
6. Фотографические методы и приемы, применяемые в криминалистике.
7. Оформление факта и результатов применения фотографических средств и методов при раскрытии и расследовании преступлений.
8. Методика применения видеозаписи при проведении осмотра места ДТП. Процессуальное оформление применения видеозаписи при раскрытии и расследовании преступлений.
9. Понятие и система криминалистической трасологии.
10. Понятие и классификация материальных следов преступления и механизм их образования; классификация следов-отображений.
11. Этапы работы со следами по месту их нахождения: обнаружение, фиксация, осмотр и изъятие.
12. Общие положения дактилоскопии. Типы папиллярных узоров.
13. Следы ног человека.
14. Следы транспортных средств. Классификация следов транспортных средств.
15. Средства и методы обнаружения и фиксации следов транспортных средств. Криминалистическое значение следов транспортных средств.
16. Понятие микрообъектов. Свойства и классификация микрообъектов.
17. Средства и методы обнаружения, фиксации и изъятия микрообъектов.
18. Понятие и структура криминалистического исследования документов.
19. Понятие и классификация документов.
20. Правила обращения с документами.
21. Понятие реквизитов документов. Виды и признаки полной и частичной подделки документов.
22. Использование документов для розыска преступников и установления обстоятельств преступления.
23. Понятие и содержание криминалистической тактики.
24. Система криминалистической тактики.
25. Тактико-криминалистические приемы и рекомендации. Требования, предъявляемые к тактико-криминалистическим приемам.
26. Формы участия специалистов в следственных действиях. Технические средства фиксации хода и результатов следственных действий.
27. Помощь специалистов в сборе розыскной, доказательственной информации и подготовке материалов для проведения экспертиз.
28. Понятие и сущность осмотра места происшествия.
29. Цели и виды следственного осмотра.
30. Общие положения тактики осмотра места происшествия.
31. Понятие, сущность, задачи осмотра места ДТП. Методы осмотра.
32. Этапы и стадии осмотра места происшествия. Технические средства, применяемые при осмотре.
33. Использование поисковой и иной аппаратуры, непосредственное отыскание доказательственной информации. Поиск микрообъектов.
34. Фиксация хода и результатов осмотра места происшествия. Требования, предъявляемые к протоколу осмотра места происшествия.

35. Участие специалистов в фиксации хода и результатов осмотра места происшествия.
36. Упаковка предметов - вещественных доказательств, следов и микрообъектов.
37. Тактические особенности осмотра места ДТП.
38. Понятие и виды судебных экспертиз.
39. Классификации судебных экспертиз.
40. Подготовка экспертизы и ее назначение.
41. Экспертизы, назначаемые по делам о ДТП.
42. Понятие образцов для сравнительного исследования. Виды образцов. Требования, предъявляемые к ним. Фиксация хода и результатов получения образцов.

государственное автономное профессиональное образовательное учреждение
Архангельской области
«Вельский сельскохозяйственный техникум имени Г. И. Шибанова»
(ГАПОУ Архангельской области «ВСТ»)

УТВЕРЖДАЮ

зам. директора по учебной работе

_____ С.Н. Рохина

« ____ » _____ 20 ____ г.

ФОНДЫ ОЦЕНОЧНЫХ СРЕДСТВ
ПО УЧЕБНОЙ ДИСЦИПЛИНЫ
ОП.10 БЕЗОПАСНОСТЬ ЖИЗНЕДЕЯТЕЛЬНОСТИ

Вельск 2023

Контрольно - оценочные средства разработаны на основе Федерального государственного образовательного стандарта среднего профессионального образования по специальности 40.02.02 Правоохранительная деятельность, утвержденного приказом Министерства образования и науки Российской Федерации от 12 мая 2014 г. № 509 и рабочей программы учебной дисциплины ОП.10 безопасность жизнедеятельности

Разработчик: преподаватель Шаров Ю.А.

Контрольно - оценочные средства рассмотрены и одобрены на заседании

МЦК _____

Протокол № _____

Председатель МЦК _____

Пояснительная записка

Комплект контрольно-оценочных средств предназначен для проверки результатов освоения учебной дисциплины Безопасность жизнедеятельности и входит в состав фонда оценочных средств основной профессиональной образовательной программы (далее - ОПОП) по специальности 38.02.01 Экономика и бухгалтерский учет (по отраслям).

Комплект контрольно-оценочных средств разработан на основе рабочей программы по учебной дисциплине Безопасность жизнедеятельности.

Настоящий комплект контрольно-оценочных средств предназначен для проведения промежуточной аттестации (дифференцированного зачета) по учебной дисциплине Безопасность жизнедеятельности в форме тестирования.

Полный комплект контрольно-оценочных средств включает 2 варианта тестовых заданий по 25 заданий в каждом, направленные на проверку сформированности всей совокупности образовательных результатов, заявленных во ФГОС СПО и рабочей программе Безопасность жизнедеятельности.

Используемые термины и определения, сокращения

УД	–	учебная дисциплина;
МДК	–	междисциплинарный курс;
ОПОП	–	основная профессиональная образовательная программа;
КОС	–	контрольно-оценочные средства;
ФГОС СПО	–	Федеральный государственный образовательный стандарт среднего профессионального образования;
ОК	–	общие компетенции;
ПК	–	профессиональные компетенции

ОБРАЗОВАТЕЛЬНЫЕ РЕЗУЛЬТАТЫ ОСВОЕНИЯ УЧЕБНОЙ ДИСЦИПЛИНЫ

Безопасность жизнедеятельности

В результате освоения учебной дисциплины Безопасность жизнедеятельности обучающийся **должен обладать** предусмотренными ФГОС СПО по специальности следующими умениями и знаниями:

Умение 1	Организовывать и проводить мероприятия по защите работающих и населения от негативных воздействий чрезвычайных ситуаций
Умение 2	Предпринимать профилактические меры для снижения уровня опасностей различного вида и их последствий в профессиональной деятельности и быту
Умение 3	Использовать средства индивидуальной и коллективной защиты от оружия массового поражения
Умение 4	Применять первичные средства пожаротушения
Умение 5	Ориентироваться в перечне военно-учетных специальностей и самостоятельно определять среди них родственные полученной специальности
Умение 6	Применять профессиональные знания в ходе исполнения обязанностей военной службы на воинских должностях в соответствии с полученной специальностью
Умение 7	Владеть способами бесконфликтного общения и саморегуляции в повседневной деятельности и экстремальных условиях военной службы
Умение 8	Оказывать первую помощь пострадавшим
Знание 1	Принципы обеспечения устойчивости объектов экономики, прогнозирования развития событий и оценки последствий при техногенных чрезвычайных ситуациях и стихийных явлениях, в том числе в условиях противодействия терроризму как серьезной угрозе национальной безопасности России
Знание 2	Основные виды потенциальных опасностей и их последствия в профессиональной деятельности и быту, принципы снижения вероятности их реализации
Знание 3	Основы военной службы и обороны государства;
Знание 4	Задачи и основные мероприятия гражданской обороны; способы защиты населения от оружия массового поражения
Знание 5	Меры пожарной безопасности и правила безопасного поведения при пожарах
Знание 6	Организацию и порядок призыва граждан на военную службу и поступления на нее в добровольном порядке
Знание 7	Основные виды вооружения, военной техники и специального снаряжения, состоящих на вооружении (оснащении) воинских подразделений, в которых имеются военно-учетные специальности, родственные специальностям СПО
Знание 8	Область применения получаемых профессиональных знаний при исполнении обязанностей военной службы
Знание 9	Порядок и правила оказания первой помощи пострадавшим

Знания и умения, формируемые в рамках предмета Безопасность жизнедеятельности, направлены на формирование общих и/или профессиональных компетенций:

ОК 1.	Понимать сущность и социальную значимость своей будущей профессии, проявлять к ней устойчивый интерес
ОК 2.	Организовывать собственную деятельность, исходя из цели и способов ее достижения, определенных руководителем
ОК 3.	Анализировать рабочую ситуацию, осуществлять текущий и итоговый контроль, оценку и коррекцию собственной деятельности, нести ответственность за результаты своей работы
ОК 4.	Осуществлять поиск информации, необходимой для эффективного выполнения профессиональных задач
ОК 5.	Использовать информационно-коммуникационные технологии в профессиональной деятельности
ОК 6.	Работать в команде, эффективно общаться с коллегами, руководством, клиентами
ОК 7.	Готовить к работе производственное помещение и поддерживать его санитарное состояние
ОК 8.	Исполнять воинскую обязанность, в том числе с применением полученных профессиональных знаний (для юношей).

СПИСОК ЛИТЕРАТУРЫ И ИСТОЧНИКОВ

Основная:

1. Безопасность жизнедеятельности: учеб. для студентов учреждений сред. проф. образования./[Э.А.Арустамов, Н.В.Косолапова, Н.А.Прокопенко, Г.В.Гуськов]. - 9-е изд., стер.- М.: Издательский центр "Академия", 2014.
2. Первая помощь. Учебник. Совместный проект Российского общества Красного Креста, Канадского общества Красного Креста и Международной Федерации обществ Красного Креста и Красного Полумесяца. / Под общей редакцией д-ра мед. наук профессора Вартаняна Ф.Е. – Mosby Year Book, Inc. – 2015. – 228 с.
3. Основы безопасности жизнедеятельности: 11 кл.: Учеб. для общеобразов. учреждений/ М.П. Фролов, Е.Н. Литвинов, А.Т. Смирнов и др.; - М.: ООО «Издательство Астрель»: ООО «Издательство АСТ», 2012.
4. Смирнов А.Т. Основы безопасности жизнедеятельности: Учеб. для общеобразов. учреждений 11 кл./ А.Т. Смирнов, М.П. Фролов, Е.Н.Литвинов и др. – 2-е изд., исправл. и перераб. – М.: ООО Издательство АСТ», 2013.

Дополнительная:

1. Смирнов А.Т. Основы безопасности жизнедеятельности: Учеб. для общеобразов. учреждений 11кл./ А.Т. Смирнов, Б.И. Мишин, В.А. Васнев и др. – 9е изд.– М.: Просвещение, 2013 – 223
2. Смирнов А.Т. Основы безопасности жизнедеятельности: Учеб. для общеобразов. учреждений 11кл./ А.Т. Смирнов, Б.И. Мишин, В.А. Васнев и др. – 2-е изд.– М.: Просвещение, 2012
3. Основы безопасности жизнедеятельности: Учеб. для общеобразов. учреждений 11 кл. / А.Т. Смирнов, М.П. Фролов, Е.Н. Литвинов, и др.; - М.: ООО «Издательство Астрель»: ООО «Издательство АСТ», 2015. - 320с.: ил.

**ОЦЕНОЧНЫЙ МАТЕРИАЛ
ДЛЯ ПРОВЕДЕНИЯ ИТОГОВОЙ АТТЕСТАЦИИ
ПО УЧЕБНОЙ ДИСЦИПЛИНЕ
Безопасность жизнедеятельности**

Вариант № 1

Блок А

Инструкция по выполнению заданий № 1-20: выберите цифру, соответствующую правильному варианту ответа и запишите ее в бланк ответов.

Принадлежность автомата АК-74:

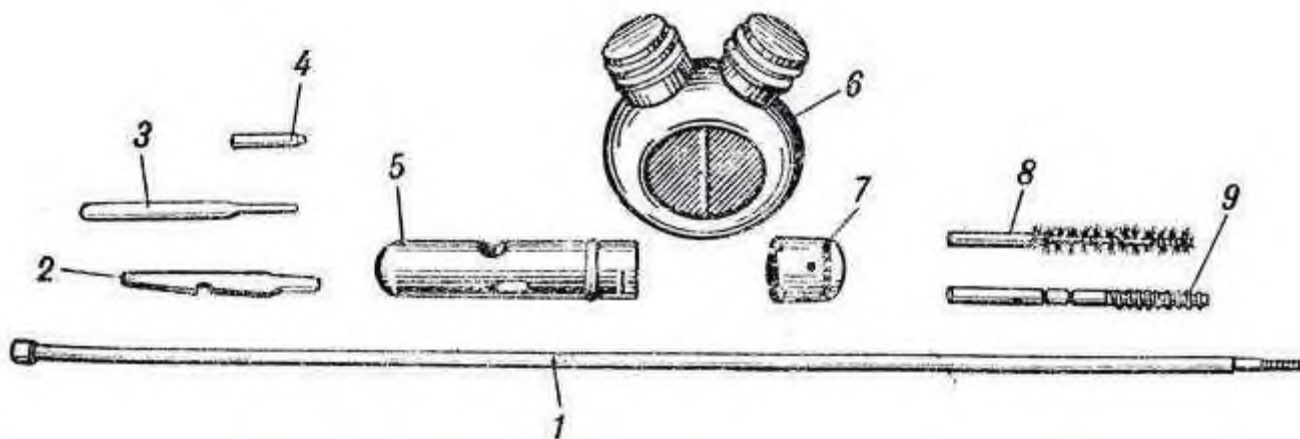

1. Цифрой 5 обозначено:

- 1 - шомпол;
- 2 - масленка;
- 3 – пенал.

2. Чрезвычайные ситуации природного характера - это:

- 1. Связанные с проявлениями стихийных явлений природы.
- 2. Связанные с техническими объектами.
- 3. Связанные с авариями на производстве.

3. Стрелка компаса всегда показывает направление на:

- 1. Запад;
- 2. Северо-запад;
- 3. Север.

4. Сель - это:

- 1. Временный поток смеси воды и горных пород после обильных дождей;
- 2. Масса снега, падающая с крутых склонов;
- 3. Длительный и очень сильный ветер.

5. Цунами - это:

- 1. Морские волны большой величины, возникающие в результате сдвига морского дна.
- 2. Затопление водой местности в результате ливней и продолжительных дождей.
- 3. Проникновение воды в подвалы зданий через канализационную сеть.

6. Чрезвычайные ситуации техногенного характера – это:

- 1. Взрывы и аварии на опасных химических объектах.
- 2. Землетрясения и наводнения.
- 3. Оползни, сели и ураганы.

7. Авария – это:

- 1. Повреждение машины, оборудования, транспортного средства, здания или сооружения.
- 2. Землетрясение, цунами.

3. Пожар, извержение вулкана.
8. При обнаружении пожара в квартире в первую очередь: 1. Немедленно вызвать пожарных по телефону «01»; 2. Бежать к соседям; 3. Выйти на балкон и звать на помощь.
9. Эпидемия - это: 1. Широкое распространение инфекции среди людей. 2. Широкое распространение инфекции среди растений. 3. Широкое распространение инфекции среди животных.
10. Действие ядерного оружия основано на: 1. Отравляющих свойствах некоторых химических веществ; 2. Использовании внутриядерной энергии; 3. Использование болезнетворных свойств микробов и токсичных продуктов.
11. Виды оружия на новых физических принципах: 1. Химическое и бактериологическое; 2. Ядерное и высокоточное; 3. Лучевое, радиочастотное и инфразвуковое.
12. Военная должность в Военно-Воздушных Силах РФ: 1. Авиационный механик; 2. Машинист-турбинист подводной лодки; 3. Наводчик артиллерийского орудия.
13. Правила наложения жгута: 1. Жгут накладывают выше раны на расстоянии 5-7 см; 2. Жгут накладывают ниже раны на расстоянии 5-7 см; 3. Жгут накладывают на рану;
14. Основание для прибытия в военкомат в период призыва на военную службу является: 1. Телефонный звонок дежурного из военкомата. 2. Повестка из военкомата. 3. Долг и совесть призывника.
15. Призывной возраст граждан РФ: 1. 19-26 лет. 2. 17-28 лет 3. 18-27 лет.
16. Общее руководство Вооруженными силами РФ осуществляет: 1. Министр обороны РФ. 2. Верховный главнокомандующий РФ (Президент РФ). 3. Начальник генерального штаба ВС РФ.
17. Дежурный по роте назначается из: 1. Сержантов и, как исключение из числа наиболее подготовленных солдат; 2. Солдат - отличников боевой подготовки; 3. Офицеров роты.
18. Дневальный по роте подчиняется: 1. Дежурному по роте; 2. Только своему командиру отделения; 3. Верховному главнокомандующему (Президенту РФ)
19. Часовой имеют право сменить или снять с поста только: 1. Начальник караула и разводящий, которому подчиняется часовой; 2. Верховный главнокомандующий РФ (Президент РФ). 3. Министр обороны РФ или Начальник генерального штаба ВС РФ.
20. Часовой обязан: 1. Бдительно охранять и оборонять свой пост; 2. Чистить и смазывать вверенное ему оружие на посту;

3. Проверять военное имущество внутри хранилищ поста.

Блок Б

Инструкция по выполнению заданий № 21-25: в соответствующую строку бланка ответов запишите краткий ответ на вопрос, окончание предложения или пропущенные слова.

21.	«Огневая подготовка - это обучение личного состава Вооруженных Сил по применению ... для поражения целей в бою.»	
22.	«АК-74 имеет калибр ... мм.»	
23.	«Автоматическое действие АК-74 основано на использовании энергии ... газов.»	
24.	«Магазин автомата снаряжается патронами в количестве ... штук.»	
25.	«Иммобилизация – создание условий для поврежденной или больной части тела»	

Вариант № 2

Блок А

Инструкция по выполнению заданий № 1-20: выберите цифру, соответствующую правильному варианту ответа и запишите ее в бланк ответов.

Принадлежность автомата АК-74:

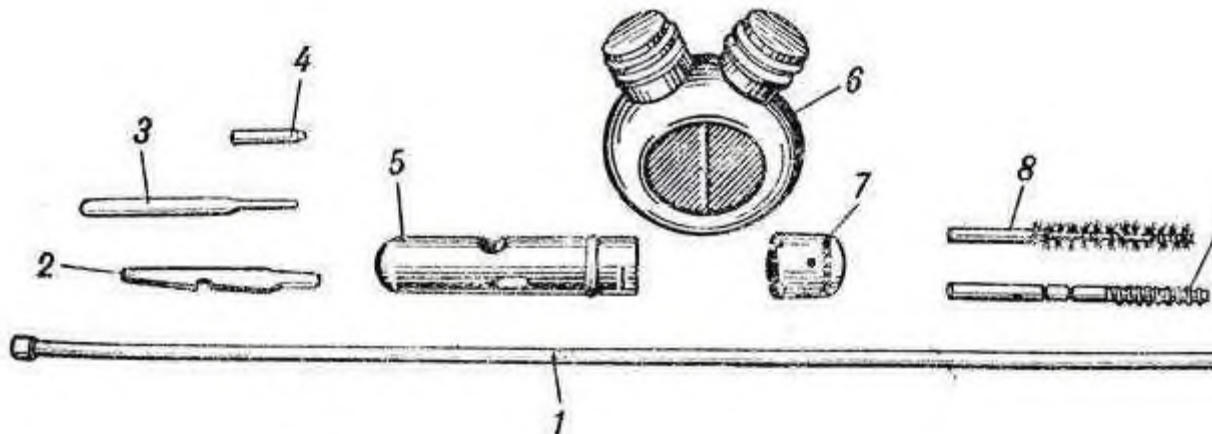

1. Цифрой 5 обозначено:

- 1 - шомпол;
- 2 - пенал.
- 3 – масленка;

2. Чрезвычайные ситуации природного характера - это:

- 1. Связанные с авариями на производстве;
- 2. Связанные с техническими объектами;
- 3. Связанные с проявлениями стихийных явлений природы.

3. Стрелка компаса всегда показывает направление на:

- 1. Запад;
- 2. Север;
- 3. Северо-запад.

4. Сель - это:

- 1. Длительный и очень сильный ветер.
- 2. Масса снега, падающая с крутых склонов;
- 3. Временный поток смеси воды и горных пород после обильных дождей.

5. Цунами - это:

- 1. Проникновение воды в подвалы зданий через канализационную сеть;
- 2. Затопление водой местности в результате ливней и продолжительных дождей;
- 3. Морские волны большой величины, возникающие в результате сдвига морского дна.

6. Чрезвычайные ситуации техногенного характера – это:

- 1. Землетрясения и наводнения.
- 2. Взрывы и аварии на опасных химических объектах.
- 3. Оползни, сели и ураганы.

7. Авария – это:

- 1. Пожар, извержение вулкана.
- 2. Землетрясение, цунами.
- 3. Повреждение машины, оборудования, транспортного средства, здания или сооружения.

8. При обнаружении пожара в квартире в первую очередь:

- 1. Немедленно вызвать пожарных по телефону «01»;
- 2. Бежать к соседям;
- 3. Выйти на балкон и звать на помощь.

<p>9.Эпидемия - это:</p> <ol style="list-style-type: none"> 1. Широкое распространение инфекции среди растений. 2. Широкое распространение инфекции среди людей. 3. Широкое распространение инфекции среди животных.
<p>10.Действие ядерного оружия основано на:</p> <ol style="list-style-type: none"> 1. Использовании внутриядерной энергии; 2. Отравляющих свойствах некоторых химических веществ; 3. Использование болезнетворных свойств микробов и токсичных продуктов.
<p>11.Виды оружия на новых физических принципах:</p> <ol style="list-style-type: none"> 1. Лучевое, радиочастотное и инфразвуковое. 2. Ядерное и высокоточное; 3. Химическое и бактериологическое;
<p>12. Военная должность в Военно-Воздушных Силах РФ:</p> <ol style="list-style-type: none"> 1. Наводчик артиллерийского орудия; 2.Машинист-турбинист подводной лодки; 3. Авиационный механик.
<p>13.Правила наложения жгута:</p> <ol style="list-style-type: none"> 1. Жгут накладывают на рану; 2. Жгут накладывают ниже раны на расстоянии 5-7 см; 3. Жгут накладывают выше раны на расстоянии 5-7 см;
<p>14. Основание для прибытия в военкомат в период призыва на военную службу является:</p> <ol style="list-style-type: none"> 1. Телефонный звонок дежурного из военкомата; 2. Долг и совесть призывника; 3. Повестка из военкомата.
<p>15. Призывной возраст граждан РФ:</p> <ol style="list-style-type: none"> 1. 18-27 лет. 2. 17-28 лет 3. 19-26 лет.
<p>16.Общее руководство Вооруженными силами РФ осуществляет:</p> <ol style="list-style-type: none"> 1. Министр обороны РФ. 2. Начальник генерального штаба ВС РФ. 3. Верховный главнокомандующий РФ (Президент РФ).
<p>17.Дежурный по роте назначается из:</p> <ol style="list-style-type: none"> 1. Солдат - отличников боевой подготовки; 2. Сержантов и, как исключение из числа наиболее подготовленных солдат; 3. Офицеров роты.
<p>18.Дневальный по роте подчиняется:</p> <ol style="list-style-type: none"> 1. Только своему командиру отделения; 2. Дежурному по роте; 3. Верховному главнокомандующему (Президенту РФ)
<p>19.Часового имеют право сменить или снять с поста только:</p> <ol style="list-style-type: none"> 1. Министр обороны РФ или Начальник генерального штаба ВС РФ. 2. Верховный главнокомандующий РФ (Президент РФ). 3. Начальник караула и разводящий, которому подчиняется часовой;
<p>20.Часовой обязан:</p> <ol style="list-style-type: none"> 1. Проверять военное имущество внутри хранилищ поста; 2. Чистить и смазывать вверенное ему оружие на посту; 3. Бдительно охранять и оборонять свой пост.

Блок Б

Инструкция по выполнению заданий № 21-25: в соответствующую строку бланка ответов запишите краткий ответ на вопрос, окончание предложения или пропущенные слова.

21.	«Автоматическое действие АК-74 основано на использовании энергии ... газов»	
22.	«Магазин автомата снаряжается патронами в количестве ... штук».	
23.	«Огневая подготовка-это обучение личного состава Вооруженных Сил по применению ...для поражения целей в бою»	
24.	«АК-74 имеет калибр ... мм».	
25.	«Иммобилизация – создание условий для поврежденной или больной части тела»	

**Ключ к тестовым заданиям по:
учебной дисциплине Безопасность жизнедеятельности**

Вариант № 1

Блок А

<i>№ задания</i>	<i>Вариант ответа</i>	<i>№ задания</i>	<i>Вариант ответа</i>
1	3	11	3
2	1	12	1
3	3	13	1
4	1	14	2
5	3	15	3
6	1	16	2
7	3	17	1
8	1	18	1
9	1	19	1
10	1	20	1

Блок Б

<i>№ п/п</i>	<i>Эталон ответа</i>
21	штатного оружия
22	5.45
23	пороховых
24	30
25	Неподвижности (покоя)

Вариант № 2

Блок А

<i>№ задания</i>	<i>Вариант ответа</i>	<i>№ задания</i>	<i>Вариант ответа</i>
1	2	11	1
2	3	12	3
3	2	13	3
4	3	14	3
5	3	15	1
6	2	16	2
7	3	17	2
8	1	18	2
9	2	19	3
10	1	20	1

Блок Б

<i>№ п/п</i>	<i>Эталон ответа</i>
21	пороховых
22	30
23	штатного оружия
24	5.45
25	Неподвижности (покоя)

ИНСТРУМЕНТ ПРОВЕРКИ

За правильный ответ на вопросы или верное решение задания выставляется положительная оценка – 1 балл.

За неправильный ответ на вопросы или неверное решение задания выставляется отрицательная оценка – 0 баллов.

Шкала оценки образовательных достижений

Процент результативности (правильных ответов) %	Оценка уровня подготовки	
	балл (отметка)	
86 - 100	5	отлично
71 - 85	4	хорошо
56 - 70	3	удовлетворительно
менее 55	2	неудовлетворительно

государственное автономное профессиональное образовательное учреждение
Архангельской области
«Вельский сельскохозяйственный техникум имени Г. И. Шибанова»
(ГАПОУ Архангельской области «ВСТ»)

УТВЕРЖДАЮ

зам. директора по учебной работе

_____ С.Н. Рохина

« ____ » _____ 20 ____ г.

ФОНДЫ ОЦЕНОЧНЫХ СРЕДСТВ
ПО УЧЕБНОЙ ДИСЦИПЛИНЫ
ОП.11 ПРАВООХРАНИТЕЛЬНЫЕ И СУДЕБНЫЕ ОРГАНЫ

Вельск 2023

ФОС разработаны на основе Федерального государственного образовательного стандарта среднего профессионального образования по специальности 40.02.02 Правоохранительная деятельность, утвержденного приказом Министерства образования и науки Российской Федерации от 12 мая 2014 г. № 509 и рабочей программы учебной дисциплины ОП.10 Правоохранительные и судебные органы

Разработчик: преподаватель Брюховецкий А.А.

ФОС рассмотрены и одобрены на заседании МЦК

Протокол № _____

Председатель МЦК _____

Оглавление

Паспорт фонда оценочных средств	4
Критерии оценивания	4
Примерный перечень оценочных средств	6
Оценочное средство 1. Тест	7
Оценочное средство 2. Темы для коллоквиума.....	29
Оценочное средство 3. Темы для подготовки эссе	30
Оценочное средство 4. Темы для подготовки рефератов.....	31
Оценочное средство 5. Контрольная работа.....	32
Оценочное средство 6. Перечень экзаменационных вопросов.....	36
Литература	39

Паспорт фонда оценочных средств

№	Контролируемые разделы, темы, модули	Код контролируемой компетенции	Наименование оценочного средства
1	Раздел I. Правоохранительные органы	ОК 1; ОК 2; ОК 3; ОК 4; ОК 5; ОК 6; ОК 7; ОК 8; ОК 9.	Подготовка рефератов; коллоквиум; тестирование; подготовка эссе, контрольная работа
2	Раздел II. Судебная власть в РФ	ПК 1.1; ПК 1.2.; ПК 1.4; ПК 2.1.	Подготовка рефератов; коллоквиум; тестирование; подготовка эссе, контрольная работа

Критерии оценивания

Оценка **«отлично»** выставляется, если студент дает полный и правильный ответ на поставленные и дополнительные (если в таковых была необходимость) вопросы:

- обнаруживает всестороннее системное и глубокое знание материала;
 - обстоятельно раскрывает соответствующие теоретические положения;
 - демонстрирует знание современной учебной и научной литературы;
 - владеет понятийным аппаратом;
 - демонстрирует способность к анализу и сопоставлению различных подходов к решению заявленной проблематики;
 - подтверждает теоретические постулаты примерами из юридической практики; способен творчески применять знание теории к решению профессиональных задач;
 - имеет собственную оценочную позицию и умеет аргументировано и убедительно ее раскрыть;
- четко излагает материал в логической последовательности.

Оценка **«хорошо»** выставляется, если студент дает ответ, отличающийся меньшей обстоятельностью и глубиной изложения:

- обнаруживает при этом твёрдое знание материала;
- допускает несущественные ошибки и неточности в изложении теоретического материала; исправленные после дополнительного вопроса;
- опирается при построении ответа только на обязательную литературу;
- подтверждает теоретические постулаты отдельными примерами из юридической практики;
- способен применять знание теории к решению задач профессионального характера;
- наблюдается незначительное нарушение логики изложения материала.

Оценка **«удовлетворительно»** выставляется, если студент в основном знает программный материал в объёме, необходимом для предстоящей

работы по профессии, но ответ, отличается недостаточной полнотой и обстоятельностью изложения:

- допускает существенные ошибки и неточности в изложении теоретического материала;

- в целом усвоил основную литературу;

- обнаруживает неумение применять государственно-правовые принципы, закономерности и категории для объяснения конкретных фактов и явлений;

- требуется помощь со стороны (путем наводящих вопросов, небольших разъяснений и т.п.);

- испытывает существенные трудности при определении собственной оценочной позиции;

- наблюдается нарушение логики изложения материала.

Оценка «неудовлетворительно» выставляется, если студент обнаруживает незнание или непонимание большей или наиболее существенной части содержания учебного материала:

- не способен применять знание теории к решению задач профессионального характера;

- не умеет определить собственную оценочную позицию;

- допускает грубое нарушение логики изложения материала.

- допускает принципиальные ошибки в ответе на вопросы;

- не может исправить ошибки с помощью наводящих вопросов;

Примерный перечень оценочных средств

№	Наименование оценочного средства	Краткая характеристика оценочного средства	Представление оценочного средства в фонде
1	2	3	4
1	Коллоквиум	Средства контроля усвоения учебного материала, темы, раздела или разделов дисциплины, организованное как учебное занятие в виде собеседования педагогического работника со студентами	Вопросы по темам / разделам дисциплины
2	Тест	Система стандартизированных заданий, позволяющая автоматизировать процедуру измерения уровня знаний и умений обучающегося	Фонд тестовых заданий
3	Эссе	Средство, позволяющее оценить умение обучающегося письменно излагать суть поставленной проблемы, самостоятельно проводить анализ этой проблемы с использованием концепций и аналитического инструментария соответствующей дисциплины, делать выводы, обобщающие авторскую позицию по поставленной проблеме.	Перечень проблемных вопросов для подготовки эссе
4	Реферат	Представляет собой краткое изложение в письменном виде полученных результатов теоретического анализа определенной научной (учебно-исследовательской) темы, где автор раскрывает суть исследуемой проблемы, приводит выводы, полученные в результате учебно-исследовательской деятельности	Темы рефератов

Оценочное средство 1. Тест

Раздел I. Правоохранительные органы Тема 1. Предмет, метод и источники курса Вариант 1

1. Назовите верное определение правоохранительной деятельности.

1. это государственная деятельность, которая осуществляется с целью охраны права специально уполномоченными органами путем применения юридических мер воздействия в строгом соответствии с законом и при неуклонном соблюдении установленного им порядка;
2. это государственная деятельность по охране прав и свобод человека, осуществляемая государственными органами;
3. это деятельность специально уполномоченных государственных органов по охране прав и законных интересов личности и интересов государства.

2. Что не является признаком правоохранительной деятельности?

1. применение юридических мер воздействия;
2. строгое соответствие предписаниям закона;
3. установленный законом порядок;
4. деятельность компетентных государственных органов в сфере борьбы с преступлениями;
5. деятельность специально уполномоченных государственных органов.

3. Что относится к мерам юридического воздействия?

1. правовое воспитание граждан;
2. предупреждение и профилактика противоправных действий;
3. общественное порицание;
4. применение адатов и обычаев.

4. Что не относится к функциям правоохранительной деятельности?

1. конституционный контроль;
2. прокурорский надзор;
3. координация деятельности государственных органов;
4. организационное обеспечение деятельности судов.

5. Что не относится к функциям правоохранительной деятельности?

1. Оперативно-розыскная функция;
2. выявление и расследование преступлений;
3. оказание юридической помощи;
4. конституционный надзор.

6. В рамках дисциплины «Правоохранительные органы» не изучается:

1. основы организации правоохранительных органов;
2. основные направления деятельности правоохранительных органов;
3. задачи деятельности правоохранительных органов;
4. конкретная деятельность правоохранительных органов;

7. Как называлась указанная дисциплина в дореволюционный и послереволюционный периоды?

1. Правоохранительные органы;
2. Судостроительство;
3. Суд и прокуратура;
4. Судостроительство и правоохранительные органы.

8. Назовите наиболее точное определение дисциплины «Правоохранительные органы».

1. общетеоретическая наука;
2. юридическая наука;
3. вводная наука;
4. методологическая наука.

9. С какими дисциплинами соотносится дисциплина «правоохранительные органы»?

1. трудовое право;
2. административное право;

3. сравнительное право;
 4. международное частное право.
10. С какой из указанных дисциплин не соотносится дисциплина «правоохранительные органы»?
1. прокурорский надзор;
 2. уголовный процесс;
 3. жилищное право;
 4. конституционное право.
11. С какой из указанных дисциплин не соотносится дисциплина «правоохранительные органы»?
1. теория государства и права;
 2. история отечественного государства и права;
 3. адвокатура;
 4. история политико-правовых учений.
12. Что не относится к функциям правоохранительной деятельности?
1. предупреждение преступлений и иных правонарушений;
 2. функция расследования преступлений;
 3. издание законов по вопросам правоохранительной деятельности;
 4. прокурорский надзор.
13. Что не относится к основным направлениям деятельности правоохранительных органов?
1. координация деятельности высших органов власти и управления;
 2. взаимодействие правоохранительных органов при выполнении возложенных функций;
 3. совершенствование системы и деятельности правоохранительных органов;
 4. развитие финансовой и иной материально-технической базы для деятельности правоохранительных органов.
14. Что не относится к основным направлениям деятельности правоохранительных органов?
1. принятие новых федеральных законов и иных правовых актов, направленных против преступности и всех правонарушений;
 2. установление исходных положений устройства, организации и деятельности правоохранительных органов;
 3. возложение обязанности оказывать содействие правоохранительным органам по борьбе с преступностью на другие государственные органы;
 4. регистрация нормативных актов органов власти и управления.
15. К задачам правоохранительной деятельности не относится:
1. охрана личности, ее прав и свобод;
 2. охрана общества, его материальных и духовных ценностей;
 3. охрана государства;
 4. охрана обычного права народа.
16. К правоохранительным органам не относится:
1. Федеральные суды общей юрисдикции;
 2. налоговая инспекция;
 3. нотариат;
 4. Министерство внутренних дел РФ.
17. К правоохранительным органам не относится:
1. прокуратура РФ;
 2. мировые судьи;
 3. частные детективные агентства;
 4. Федеральная служба безопасности.
18. К правоохранительным органам не относится:
1. частные охранные предприятия;
 2. Министерство юстиции РФ;

3. Арбитражные суды;
4. Адвокатура.
19. Система курса «Правоохранительные органы» не включает следующий раздел:
 1. Основные понятия, предмет и определение дисциплины «Правоохранительные органы»;
 2. органы, осуществляющие выявление и расследование преступлений;
 3. судебная власть;
 4. прокуратура и прокурорский надзор.
20. Как можно определить курс «Правоохранительные органы»?
 1. юридическая наука;
 2. учебная дисциплина;
 3. общественная наука;
 4. дисциплина естественного цикла.

Вариант 2

1. Система курса «Правоохранительные органы» не включает следующий раздел:
 1. Основные понятия, предмет и определение дисциплины «Правоохранительные органы»;
 2. органы, осуществляющие выявление и расследование преступлений;
 3. судебная власть;
 4. прокуратура и прокурорский надзор.
2. К правоохранительным органам не относится:
 1. прокуратура РФ;
 2. мировые судьи;
 3. частные детективные агентства;
 4. Федеральная служба безопасности.
3. К задачам правоохранительной деятельности не относится:
 1. охрана личности, ее прав и свобод;
 2. охрана общества, его материальных и духовных ценностей;
 3. охрана государства;
 4. охрана обычного права народа.
4. Что не относится к основным направлениям деятельности правоохранительных органов?
 1. координация деятельности высших органов власти и управления;
 2. взаимодействие правоохранительных органов при выполнении возложенных функций;
 3. совершенствование системы и деятельности правоохранительных органов;
 4. развитие финансовой и иной материально-технической базы для деятельности правоохранительных органов.
5. С какой из указанных дисциплин не соотносится дисциплина «правоохранительные органы»?
 1. теория государства и права;
 2. история отечественного государства и права;
 3. адвокатура;
 4. история политико-правовых учений.
6. Как можно определить курс «Правоохранительные органы»?
 1. юридическая наука;
 2. учебная дисциплина;
 3. общественная наука;
 4. дисциплина естественного цикла.
7. К правоохранительным органам не относится:
 1. частные охранные предприятия;
 2. Министерство юстиции РФ;
 3. Арбитражные суды;
 4. Адвокатура.

8. К правоохранительным органам не относится:

1. Федеральные суды общей юрисдикции;
2. налоговая инспекция;
3. нотариат;
4. Министерство внутренних дел РФ.

9. Что не относится к основным направлениям деятельности правоохранительных органов?

1. принятие новых федеральных законов и иных правовых актов, направленных против преступности и всех правонарушений;
2. установление исходных положений устройства, организации и деятельности правоохранительных органов;
3. возложение обязанности оказывать содействие правоохранительным органам по борьбе с преступностью на другие государственные органы;
4. регистрация нормативных актов органов власти и управления.

10. Что не относится к функциям правоохранительной деятельности?

1. предупреждение преступлений и иных правонарушений;
2. функция расследования преступлений;
3. издание законов по проблемам правоохранительной деятельности;
4. прокурорский надзор.

11. С какой из указанных дисциплин не соотносится дисциплина «правоохранительные органы»?

1. прокурорский надзор;
2. уголовный процесс;
3. жилищное право;
4. конституционное право.

12. Назовите верное определение правоохранительной деятельности.

1. это государственная деятельность, которая осуществляется с целью охраны права специально уполномоченными органами путем применения юридических мер воздействия в строгом соответствии с законом и при неуклонном соблюдении установленного им порядка;
2. это государственная деятельность по охране прав и свобод человека, осуществляемая государственными органами;
3. это деятельность специально уполномоченных государственных органов по охране прав и законных интересов личности и интересов государства.

13. Назовите наиболее точное определение дисциплины «Правоохранительные органы».

1. общетеоретическая наука;
2. юридическая наука;
3. вводная наука;
4. методологическая наука.

14. Что не является признаком правоохранительной деятельности?

1. применение юридических мер воздействия;
2. строгое соответствие предписаниям закона;
3. установленный законом порядок;
4. деятельность компетентных государственных органов в сфере борьбы с преступлениями;
5. деятельность специально уполномоченных государственных органов.

15. С какими дисциплинами соотносится дисциплина «правоохранительные органы»?

1. трудовое право;
2. административное право;
3. сравнительное право;
4. международное частное право.

16. Что относится к мерам юридического воздействия?

1. правовое воспитание граждан;
2. предупреждение и профилактика противоправных действий;

3. общественное порицание;
 4. применение адатов и обычаев.
17. Что не относится к функциям правоохранительной деятельности?
1. конституционный контроль;
 2. прокурорский надзор;
 3. координация деятельности государственных органов;
 4. организационное обеспечение деятельности судов.
18. Как называлась указанная дисциплина в дореволюционный и послереволюционный периоды?
1. Правоохранительные органы;
 2. Суд и прокуратура;
 3. Судостроительство и правоохранительные органы;
 4. Судостроительство.
19. В рамках дисциплины «Правоохранительные органы» не изучается:
1. основы организации правоохранительных органов;
 2. основные направления деятельности правоохранительных органов;
 3. задачи деятельности правоохранительных органов;
 4. конкретная деятельность правоохранительных органов;
20. Что не относится к функциям правоохранительной деятельности?
1. Оперативно-розыскная функция;
 2. выявление и расследование преступлений;
 3. оказание юридической помощи;
 4. конституционный надзор.

Тема 2. Прокуратура РФ

Вариант 1.

1. Где впервые была учреждена прокуратура?
 1. В Древней Греции.
 2. В России в 1418 г.
 3. Во Франции в 1302 г.
 4. В Англии в 1575 г.
 5. В Древнем Риме.
2. Кем была создана прокуратура в России?
 1. Николай II.
 2. Петр I.
 3. Екатерина II.
 4. Елизавета II.
 5. Александр III.
3. Что не входило в первоначальные функции прокуратуры в России?
 1. Обеспечение интересов казны
 2. Осуществление контроля за соблюдением законности в деятельности центральных и местных органов государственной власти.
 3. Участие в присуждении званий и титулов.
 4. Ведение надзора по арестантским делам.
 5. Выступление в суде.
4. Какая дата имела историческое значение в централизации прокуратуры СССР?
 1. 20 июня 1933 г.
 2. 28 мая 1922 г.
 3. 1928 г.
 4. 20 июля 1936 г.
 5. 24 ноября 1917 г.
5. В каком году было принято последнее Положение о прокурорском надзоре СССР?
 1. В 1933 г.
 2. В 1944 г.

3. В 1955 г.
4. В 1966 г.
5. В 1977 г.
6. Каким понятием можно охарактеризовать основное назначение прокуратуры?
 1. Контроль.
 2. Надзор.
 3. Руководство.
 4. Проверка.
 5. Координация.
7. Какой вопрос не входит в компетенцию прокуратуры с точки зрения законности?
 1. Обеспечение единообразного исполнения закона.
 2. Обеспечение верховенства закона.
 3. О целесообразности закона.
 4. Укрепление законности.
 5. Обеспечение единства закона.
8. Какой из принципов не имеет отношения к прокуратуре?
 1. Единство и централизация.
 2. Законность.
 3. Коллегиальность.
 4. Независимость.
 5. Гласность.
9. Сколько статей в Конституции РФ 1993 г. посвящено прокуратуре?
 1. Одна статья.
 2. Одна глава.
 3. Несколько статей.
 4. Две статьи.
 5. Ни одной.
10. Какие акты не относятся к организации деятельности прокуратуры?
 1. Конституция РФ.
 2. Уголовно-процессуальный кодекс РСФСР.
 3. Федеральный закон «О прокуратуре РФ».
 4. Постановления Правительства РФ.
 5. Указы президента.
11. Какой закон регулирует организацию и деятельность прокуратуры РФ?
 1. «Закон о прокуратуре РФ».
 2. Указ Председателя Г оссовета РФ.
 3. Основы законодательства РФ.
 4. Федеральный закон «О прокуратуре РФ».
 5. Положение о прокуратуре РФ.
12. Какой орган не входит в систему органов прокуратуры?
 1. Природоохранная прокуратура.
 2. Территориальная прокуратура (общая).
 3. Экономическая прокуратура.
 4. Военная прокуратура.
 5. Транспортная прокуратура.
13. Что не относится к полномочиям прокурора?
 1. Выступление в суде в качестве представителя юридического лица.
 2. Выступление в суде в качестве государственного обвинителя.
 3. Возбуждение уголовного дела и расследование преступления.
 4. Освобождение лиц, незаконно подвергнутых административному задержанию.
 5. Опротестование противоречащих закону актов.
14. Что не является направлением деятельности прокуратуры?
 1. Участие прокуратуры в рассмотрении дел судами.

2. Надзор за соблюдением законов.
 3. Координация деятельности правоохранительных органов по борьбе с преступностью.
 4. Реализация политики в сфере обеспечения безопасности.
 5. Расследование уголовных дел.
15. Какой из перечисленных актов не является актом прокурорского надзора?
1. Постановление.
 2. Указание.
 3. Представление.
 4. Протест.
 5. Предостережение

16. Что из перечисленного относится к основной задаче прокуратуры?

1. Борьба с преступностью.
2. Надзор за органами юстиции.
3. Надзор за органами следствия.
4. Обеспечение верховенства закона и укрепление законности.
5. Общий надзор.

17. В какой сфере прокурорского надзора не применяется протест прокурора?

1. Общий надзор.
2. Надзор за соблюдением прав человека и гражданина.
3. Надзор за органами следствия и дознания.
4. Надзор за законностью судебных постановлений.
5. Надзор за органами и учреждениями, исполняющими наказание и применение мер принудительного характера.

18. Какой из перечисленных актов может быть использован прокурором в процессе осуществления надзора за следствием и дознанием?

1. Указание.
2. Распоряжение.
3. Предостережение.
4. Требование.
5. Предупреждение.

Вариант 2

1. Что не подлежит опротестованию прокурором?

1. Приговор суда по уголовным делам.
2. Решение суда по гражданским делам.
3. Постановление судьи об административных правонарушениях.
4. Постановления Президиума Верховного Суда РФ.
5. Решение арбитражного суда.

2. Кем назначается прокурор РД?

1. Председателем Госсовета РД.
2. Народным Собранием РД.
3. Генеральным прокурором РФ.
4. Президентом России.
5. Советом Федерации РФ.

3. Кем назначается Генеральный прокурор РФ?

1. Советом Федерации по представлению Президента.
2. Советом Министров РФ.
3. Президентом по представлению Председателя правительства.
4. Федеральным собранием по представлению Правительства.

4. Кому представляет Генеральный прокурор доклад по состоянию законности и правопорядка?

1. Государственной Думе РФ и Президенту.
2. Совету Федерации и Президенту РФ.

3. Президенту РФ.
4. Правительству РФ.
5. Федеральному Собранию и Президенту.
5. Какова периодичность предоставления доклада о состоянии законности и о проделанной работе?
 1. Ежегодно.
 2. Поквартально.
 3. Два раза в год.
 4. Каждые два года.
6. Каким функциональным органом является Коллегия в Генеральной прокуратуре?
 1. Оперативным.
 2. Руководящим.
 3. По кадровым вопросам.
 4. Организационным.
 5. Совещательным.
7. Военная прокуратура является:
 1. Структурным подразделением Генеральной прокуратуры.
 2. Структурным подразделением Министерства Обороны РФ.
 3. Самостоятельной системой
 4. Структурным подразделением Министерства юстиции.
8. Кем назначается Военный прокурор Северо-Кавказского военного округа?
 1. Министром Обороны РФ.
 2. Главнокомандующим Вооруженными Силами РФ.
 3. Генеральным прокурором РФ.
 4. Главным Военным прокурором РФ.
 5. Президентом РФ.
9. Что не относится к функциям военной прокуратуры?
 1. Надзор за соблюдением прав и свобод военнослужащих.
 2. Координация деятельности правоохранительных органов, функционирующих в войсках.
 3. Надзор за соблюдением порядка назначения военных судей.
 4. Поддержание обвинения в военном суде.
10. Какое требование не предъявляется к кандидату на должность работника военной прокуратуры?
 1. Офицерское звание.
 2. Высшее юридическое образование.
 3. Профессиональные и моральные качества.
 4. Наличие наград по военной службе.
 5. Гражданство РФ.
11. К основному (первому) звену военной прокуратуры не относится:
 1. Прокуратура военного флота.
 2. Прокуратура гарнизонов.
 3. Прокуратура соединений.
 4. Прокуратура округов.
12. Какой классный чин имеет Генеральный прокурор РФ?
 1. Государственный Советник юстиции.
 2. Старший Советник юстиции.
 3. Государственный советник юстиции 1-го класса.
 4. Генерал-прокурор.
 5. Действительный Государственный Советник юстиции.
13. Что не является задачей прокурорского надзора?
 1. Обеспечение верховенства закона.
 2. Защита прав и свобод человека и гражданина.

3. Обеспечение единства и укрепления законности.
4. Обеспечение деятельности правоохранительных органов.
5. Охрана интересов общества и государства.
14. Какие органы поднадзорны прокуратуре?
 1. Высшие представительные и исполнительные органы субъектов.
 2. Президент РФ.
 3. Верховный Суд РФ.
 4. Министерство внутренних дел.
 5. Высший арбитражный Суд РФ.
15. В качестве кого выступает в суде прокурор?
 1. Представителя ответчика.
 2. Представителя истца.
 3. Государственного обвинителя.
 4. Государственного защитника.
 5. Члена судебной коллегии.
16. Что относится к направлениям деятельности прокуратуры?
 1. Руководство органами следствия и дознания.
 2. Создание отрядов специального назначения.
 3. Надзор за законностью актов Государственной Думы.
 4. Координация деятельности органов местного самоуправления.
 5. Контроль над командующим составом воинских подразделений.
17. Какая отрасль прокурорского надзора является новой в деятельности прокуратуры?
 1. Общий надзор.
 2. Надзор за органами следствия и дознания.
 3. Надзор за исполнением закона судебными приставами.
 4. Надзор в области защиты прав человека и гражданина.
 5. Надзор за соблюдением закона администрацией мест лишения свободы.
18. Какой деятельностью имеет право заниматься прокурор кроме выполнения прокурорских обязанностей?
 1. Общественной.
 2. Политической.
 3. Общественно-политической.
 4. Научной, творческой.
 5. Предпринимательской, коммерческой.
19. При осуществлении возложенных функций прокурор не вправе:
 1. Входить на территорию и в помещение поднадзорных органов.
 2. Требовать предоставления документов, материалов и статистических планов.
 3. Требовать выделения специалистов для выяснения возникших вопросов.
 4. Требовать проверок и ревизий подконтрольных или подведомственных организаций органов, перечисленных в законе.
 5. Налагать арест на имущество в ходе ревизии финансово-хозяйственной деятельности учреждений и организаций.

Вариант 3.

1. Где впервые была учреждена прокуратура?
 1. В Древней Греции.
 2. В России в 1418 г.
 3. Во Франции в 1302 г.
 4. В Англии в 1575 г.
 5. В Древнем Риме.
2. Что не входило в первоначальные функции прокуратуры в России?
 1. Обеспечение интересов казны?
 2. Осуществление контроля за соблюдением законности в деятельности центральных и местных органов государственной власти.

3. Участие в присуждении званий и титулов.
4. Ведение надзора по арестантским делам.
5. Выступление в суде.
3. В каком году было принято последнее Положение о прокурорском надзоре СССР?
 1. В 1933 г.
 2. В 1944 г.
 3. В 1955 г.
 4. В 1966 г.
 5. В 1977 г.
4. Какой вопрос не входит в компетенцию прокуратуры с точки зрения законности?
 1. Обеспечение единообразного исполнения закона.
 2. Обеспечение верховенства закона.
 3. О целесообразности закона.
 4. Укрепление законности.
 5. Обеспечение единства закона.
5. Сколько статей в Конституции РФ 1993 г. посвящено прокуратуре?
 1. Одна статья.
 2. Одна глава.
 3. Несколько статей.
 4. Две статьи.
 5. Ни одной.
6. Какой закон регулирует организацию и деятельность прокуратуры РФ?
 1. «Закон о прокуратуре РФ».
 2. Указ Председателя Г оссовета РФ.
 3. Основы законодательства РФ.
 4. Федеральный закон «О прокуратуре РФ».
 5. Положение о прокуратуре РФ.
7. Что не относится к полномочиям прокурора?
 1. Выступление в суде в качестве представителя юридического лица.
 2. Выступление в суде в качестве государственного обвинителя.
 3. Возбуждение уголовного дела и расследование преступления.
 4. Освобождение лиц, незаконно подвергнутых административному задержанию.
 5. Опротестование противоречащих закону актов.
8. Какой из перечисленных актов не является актом прокурорского надзора?
 1. Постановление.
 2. Указание.
 3. Представление.
 4. Протест.
 5. Предостережение.
9. В какой сфере прокурорского надзора не применяется протест прокурора?
 1. Общий надзор.
 2. Надзор за соблюдением прав человека и гражданина.
 3. Надзор за органами следствия и дознания.
 4. Надзор за законностью судебных постановлений.
 5. Надзор за органами и учреждениями, исполняющими наказание и применение мер принудительного характера.
10. Кем назначается прокурор РФ?
 1. Председателем Госсовета РФ.
 2. Народным Собранием РФ.
 3. Генеральным прокурором РФ.
 4. Президентом России.
 5. Советом Федерации РФ.
11. Кому представляет Генеральный прокурор доклад по состоянию законности и

правопорядка?

1. Государственной Думе РФ и Президенту.
 2. Совету Федерации и Президенту РФ.
 3. Президенту РФ.
 4. Правительству РФ.
 5. Федеральному Собранию и Президенту.
12. Каким функциональным органом является Коллегия в Генеральной прокуратуре?
1. Оперативным.
 2. Руководящим.
 3. По кадровым вопросам.
 4. Организационным.
 5. Совещательным.
13. Кем назначается Военный прокурор Северо-Кавказского военного округа?
1. Министром Обороны РФ.
 2. Главнокомандующим Вооруженными Силами РФ.
 3. Генеральным прокурором РФ.
 4. Главным Военным прокурором РФ.
 5. Президентом РФ.
14. Какое требование не предъявляется к кандидату на должность работника военной прокуратуры?
1. Офицерское звание.
 2. Высшее юридическое образование.
 3. Профессиональные и моральные качества.
 4. Наличие наград по военной службе.
 5. Гражданство РФ.
15. Какой классный чин имеет Генеральный прокурор РФ?
1. Государственный Советник юстиции.
 2. Старший Советник юстиции.
 3. Государственный советник юстиции 1-го класса.
 4. Генерал-прокурор.
 5. Действительный Государственный Советник юстиции.
16. Какие органы поднадзорны прокуратуре?
1. Высшие представительные и исполнительные органы субъектов.
 2. Президент РФ.
 3. Верховный Суд РФ.
 4. Министерство внутренних дел.
 5. Высший арбитражный Суд РФ.
17. Что относится к направлениям деятельности прокуратуры?
1. Руководство органами следствия и дознания.
 2. Создание отрядов специального назначения.
 3. Надзор за законностью актов Государственной Думы.
 4. Координация деятельности органов местного самоуправления.
 5. Контроль над командующим составом воинских подразделений.
18. Какой деятельностью имеет право заниматься прокурор кроме выполнения прокурорских обязанностей?
1. Общественной.
 2. Политической.
 3. Общественно-политической.
 4. Научной, творческой.
 5. Предпринимательской, коммерческой.

Тема 4. Органы обеспечения безопасности

Вариант 1.

1. На кого возложено общее руководство государственными органами обеспечения

безопасности?

1. На Совет безопасности.
 2. На министра обороны.
 3. На Президента.
 4. На Председателя Правительства.
2. Что не входит в единую централизованную систему органов ФСБ?
1. Федеральная служба безопасности.
 2. Органы безопасности в войсках.
 3. Территориальные органы безопасности.
 4. Службы безопасности на предприятиях.
3. Основным направлением деятельности ФСБ является:
1. Раскрытие преступлений, совершенных военнослужащими.
 2. Охрана правопорядка.
 3. Информационная деятельность.
 4. Контрразведывательная деятельность.
 5. Обеспечение обороноспособности.
4. Кто возглавляет ФСБ РФ?
1. Начальник.
 2. Министр.
 3. Председатель.
 4. Директор.
 5. Руководитель.
5. Какого управления нет в структуре ФСБ?
1. Следственное управление.
 2. Управление по борьбе с незаконным оборотом наркотиков.
 3. Управление военной контрразведки.
 4. Управление политической разведки.
 5. Управление контрразведывательных операций.
6. Какой из перечисленных органов не относится к органам обеспечения безопасности в РФ?
1. ФСБ и ее органы на местах.
 2. Внешняя разведка.
 3. Совет безопасности.
 4. Федеральные органы государственной охраны.
 5. Министерство юстиции и его органы.
 6. Федеральные органы пограничной службы.
7. Что не является основанием для осуществления контрразведывательной деятельности?
1. Наличие данных о признаках разведывательной деятельности лиц, спецслужб и организаций иностранных государств.
 2. Наличие данных о создании бандитских формирований.
 3. Необходимость обеспечения защиты сведений, составляющих государственную тайну.
 4. Необходимость изучения лиц, оказывающих содействие ФСБ на конфиденциальной основе.
 5. Необходимость обеспечения собственной безопасности.
8. Кто осуществляет надзор за исполнением законов органами ФСБ?
1. Правительство РФ.
 2. Генеральный прокурор и уполномоченные им прокуроры.
 3. Президент и уполномоченные им лица.
 4. Совет безопасности.
 5. Специальные комиссии.
9. Какой из перечисленных принципов не является принципом деятельности внешней разведки?

1. Разделение полномочий федеральных органов исполнительной власти, входящих в состав органов, обеспечивающих безопасность.
2. Законность.
3. Уважение прав и свобод граждан.
4. Презумпция невиновности.
5. Подконтрольность Президенту и Федеральному Собранию.
10. Какой закон регулирует деятельность органов ФСБ?
 1. Закон «О внешней разведке» от 8 декабря 1995 г.
 2. Положение о ФСБ от 23 июня 1995г.
 3. Федеральный закон «О ФСБ» от 22.02.1995г.
 4. Закон РСФСР «О безопасности» от 10 мая 1991 г.
 5. Закон РФ «Об обороне» от 1 ноября 1993 г.

Вариант 2

1. Какой орган не является составной частью сил, обеспечивающих безопасность РФ?
 1. Служба внешней разведки.
 2. Спецсвязь РФ.
 3. Федеральные органы, руководящие агентурной сетью.
 4. Федеральная служба государственной охраны.
2. К объектам государственной охраны не относится:
 1. Президент РФ.
 2. Лица, замещающие государственные должности РФ.
 3. Федеральные госслужащие.
 4. Лидеры политических партий.
 5. Главы иностранных государств и иные лица иностранных государств во время пребывания на территории РФ.
3. На какой срок предоставляется государственная охрана Президенту РФ?
 1. На срок исполнения полномочий.
 2. На первый год после избрания президентом.
 3. Пожизненно.
 4. На 10 лет.
 5. На 4 года после истечения срока полномочий.
4. Объектом охраны пограничных органов РФ не является:
 1. Государственная граница.
 2. Территориальное море.
 3. Континентальный шельф.
 4. Природные ресурсы.
 5. Исключительная экономическая зона России.
5. Что не является принципом обеспечения безопасности?
 1. законность;
 2. соблюдение баланса жизненно важных интересов личности, общества и государства;
 3. взаимная ответственность личности, общества и государства по обеспечению безопасности;
 4. интеграция с международными системами безопасности;
 5. централизации органов обеспечения безопасности.
6. Что не является функцией органов обеспечения безопасности?
 1. прогнозирование и выявление внешних и внутренних угроз безопасности РФ;
 2. создание и поддержание в готовности сил и средств обеспечения безопасности;
 3. управление силами обеспечения безопасности в повседневных условиях и при чрезвычайных ситуациях;
 4. осуществление системы мер по восстановлению нормального функционирования объектов безопасности в регионах, пострадавших в результате возникновения чрезвычайной ситуации;

5. преодоление научно-технической и технологической зависимости РФ от внешних источников.

7. Что не является задачей обеспечения безопасности в области борьбы с преступностью?

1. выявление, устранение и предупреждение причин и условий, порождающих преступность;

2. обеспечение на территории РФ личной безопасности человека и гражданина, его конституционных прав и свобод;

3. усиление роли государства как гаранта безопасности личности и общества, создание необходимой для этого правовой базы и механизма ее применения;

4. укрепление системы правоохранительных органов, прежде всего структур, противодействующих организованной преступности и терроризму, создание условий для их эффективной деятельности;

5. привлечение государственных органов в пределах их компетенции к деятельности по предупреждению противоправных деяний;

8. К какому органу относятся пограничные органы РФ?

1. к Федеральной пограничной службе;

2. к Федеральной службе государственной охраны;

3. к Федеральной службе безопасности;

4. к Федеральной службе внешней разведки.

9. Что не относится к основным направлениям деятельности ФСБ РФ?

1. Контрразведывательная деятельность;

2. Разведывательная деятельность;

3. Борьба с преступностью;

4. Контроль за деятельностью политических организаций.

10. Каким органом, помимо Службы внешней разведки, осуществляется разведывательная деятельность в РФ?

1. органами разведки Федеральной службы охраны;

2. органами разведки Министерства обороны Российской Федерации;

3. органами Спецсвязи РФ;

4. работниками посольств и консульских учреждений.

Тема 5. МВД РФ

1. Какой нормативный акт регламентирует организацию и деятельность МВД РФ?

1. Закон о «МВД РФ» 1991 г.

2. Закон «О милиции» с изменениями и дополнениями от 1999 г.

3. Положение о Министерстве внутренних дел РФ от 1 марта 2011 г.

4. Положение о внутренних войсках МВД.

2. Что не относится к задачам МВД?

1. Руководство органами внутренних дел и совершенствование их деятельности.

2. Совершенствование нормативно-правовой основы деятельности ОВД.

3. Организация и осуществление мер по выявлению, раскрытию и расследованию преступлений.

4. Исполнение уголовных наказаний.

3. К функциям Министерства внутренних дел не относится:

1. Организация и осуществление розыска лиц, совершивших преступление и уклоняющихся от органов дознания, следствия или суда.

2. Участие в организации территориальной обороны РФ.

3. Обеспечение деятельности судов и других правоохранительных органов.

4. Руководство образовательными и научно-исследовательскими учреждениями системы министерства.

4. Что не относится к функциям Министра внутренних дел?

1. Организация работы министерства, руководство деятельностью органов внутренних и внутренних войск.

2. Утверждение штатного расписания центрального аппарата министерства, положений о главных управлениях, управлениях и структурных подразделениях МВД.

3. Надзор за исполнением законов органами следствия и дознания.
4. Издание в пределах предоставленных ему полномочий в установленном порядке нормативно-правовых актов, утверждение стандартов, норм и правил по вопросам, отнесенным к компетенции МВД.
5. В систему органов МВД не входит:
 1. МВД республик.
 2. ГУВД, УВД краев, областей, автономных образований.
 3. ГУВД, УВД городов федерального значения.
 4. РОВД, ГОВД городов с районным делением, городов и районов.
 5. ГУВД, УВД федеральных округов.
6. Что не является самостоятельным структурным подразделением МВД?
 1. Управление внутренних дел на транспорте.
 2. Главное управление государственной противопожарной службы (ГУППС).
 3. Следственный комитет МВД.
 4. Главное управление по борьбе с организованной преступностью (ГУБОП).
7. Что входит в систему МВД?
 1. Милиция.
 2. Полиция.
 3. Служба судебных приставов.
 4. Управление по исполнению уголовных наказаний.
 5. Частные детективные и охранные службы.
8. Какой нормативный акт является правовой основой деятельности полиции?
 1. Положение о деятельности полиции.
 2. Федеральный закон «Об организации полиции в РФ».
 3. Закон РСФСР «О милиции».
 4. Закон РФ «О полиции».
9. К функциям полиции не относится:
 1. защита личности, общества, государства от противоправных посягательств
 2. предупреждение и пресечение преступлений и административных правонарушений
 3. выявление и раскрытие преступлений, производство дознания по уголовным делам
 4. обеспечение противопожарной безопасности
 5. розыск лиц
10. К основным направлениям деятельности полиции не относится:
 1. производство по делам об административных правонарушениях, исполнение административных наказаний
 2. обеспечение правопорядка в общественных местах
 3. контроль за соблюдением законодательства Российской Федерации в области оборота оружия
 4. обеспечение государственной безопасности
 5. государственная защита потерпевших, свидетелей и иных участников уголовного судопроизводства, судей, прокуроров, следователей, должностных лиц правоохранительных и контролирующих органов, а также других защищаемых лиц
11. Национальное бюро Интерпола осуществляет свою деятельность исключительно в сфере борьбы с ...
 1. политическими преступлениями
 2. военными преступлениями
 3. религиозными преступлениями
 4. общеуголовными преступлениями
 5. расовыми преступлениями
12. К структурным элементам Министерства внутренних дел РФ можно отнести ...
 1. департамент государственной защиты имущества
 2. департамент обеспечения правопорядка на транспорте
 3. департамент по надзору за органами, осуществляющими предварительное расследование

4. российское представительство Организации объединенных наций в сфере борьбы с транснациональной преступностью
13. МВД РФ организует и осуществляет в соответствии с законодательством Российской Федерации ...
1. контроль за оборотом гражданского и служебного оружия
 2. контроль за оборотом наркотических и психотропных веществ
 3. разработку и принятие законодательных актов в сфере деятельности органов внутренних дел
 4. лицензирование отдельных видов деятельности
14. Кем назначается Министр внутренних дел?
1. Советом Федерации РФ.
 2. Государственной Думой.
 3. Президентом РФ.
 4. Председателем Правительства РФ.
 5. Президентом по представлению Правительства.
15. Система административных органов, осуществляющих защиту жизни, здоровья, прав и свобод граждан Российской Федерации, иностранных граждан, лиц без гражданства, охрану общественного порядка, собственности и обеспечение общественной безопасности - это ...
1. управление по охране общественной безопасности
 2. адвокатура
 3. прокуратура
 4. полиция
16. Представительство Интерпола в Российской Федерации называется ...
1. национальный отдел Интерпола в России
 2. учреждение Интерпола в Российской Федерации
 3. национальное бюро Интерпола
 4. интерпол Российской Федерации
17. К задачам внутренних войск МВД РФ относится ...
1. охрана государственной границы Российской Федерации
 2. обеспечение разведывательной деятельности на территории иностранных государств
 3. участие совместно с органами внутренних дел РФ в охране общественного порядка, обеспечении общественной безопасности и режима чрезвычайного положения
 4. участие в борьбе с терроризмом и обеспечении правового режима контртеррористической операции
 5. охрана важных государственных объектов и специальных грузов
18. Органы внутренних дел относятся к:
1. законодательной власти;
 2. исполнительной власти;
 3. особой контрольной власти;
 4. судебной власти.
19. К задачам МВД РФ не относится:
1. защита объектов различных форм собственности;
 2. руководство внутренними войсками;
 3. охрана государственных служащих;
 4. совершенствование нормативно-правовой основы деятельности МВД РФ.
20. В структуру МВД РФ не входят:
1. Главное Управление уголовного розыска;
 2. Главное управление обеспечения общественного порядка;
 3. Главный информационный центр;
 4. Федеральная служба охраны.

1. Допускается ли создание чрезвычайных судов в РФ (например, в чрезвычайных ситуациях - война, стихийные бедствия)?
 1. допускается;
 2. допускается, с разрешения Государственной Думы РФ и Президента РФ;
 3. не допускается.
2. Какие требования предъявляются к лицам желающими стать судьями?
 1. гражданство РФ, достижение 30 лет, высшее юридическое образование, стаж работы по юридической профессии не менее пяти лет;
 2. гражданство РФ, достижение 25 лет, высшее юридическое образование;
 3. гражданство РФ, достижение 25 лет, высшее юридическое образование, стаж работы по юридической профессии не менее пяти лет.
3. Конституционный суд РФ состоит из...
 1. 12 судей;
 2. 19 судей;
 3. 23 судей.
4. Могут ли субъекты РФ создавать свои Конституционные суды?
 1. да;
 2. нет.
5. Конституционный суд - это.
 1. орган, обычно использующий состязательную и гласную процедуру рассмотрения дел.
 2. орган, в котором состязательная и гласная процедура рассмотрения дел почти отсутствует или носит весьма условный характер.
 3. орган, использующий негласную процедуру дел.
 4. орган, в котором отсутствует состязательность в рассмотрении дел.
6. Конституционность акта — это ...
 1. его закрепление в Конституции;
 2. его противоречие Конституции;
 3. его непротиворечие Конституции;
 4. его подтверждение судебными представителями.
7. Считается, что сама идея конституционного контроля появилась
 1. в начале XVII века в Великобритании;
 2. в начале XVII века в России;
 3. в начале XIV века в Испании;
 4. в начале XVI века в Германии.
8. Конституционный контроль в современном понимании впервые появился:
 1. в России;
 2. в Германии;
 3. во Франции;
 4. в США.
9. По времени осуществления конституционный контроль может быть;
 1. временным и постоянным;
 2. предварительным или последующим;
 3. временным и предварительным;
 4. постоянным и последующим.
10. При предварительном контроле акт проверяется:
 1. до его вступления в силу;
 2. после его вступления в силу, т. е. на действующий закон;
 3. на стадии разработки;
 4. после жалоб на действующий закон.
11. По месту осуществления конституционный контроль может быть
 1. предварительным или последующим;
 2. консультативным или постановляющим;
 3. внутренним и внешним;

4. местным и зарубежным.
12. Решение в порядке консультативного контроля обладает:
 1. юридической силой;
 2. общеобязательностью;
 3. и юридической и моральной силами;
 4. моральной силой.
13. По обязательности проведения конституционный контроль может быть:
 1. обязательным или факультативным.
 2. юридическим и моральным;
 3. предварительным или последующим;
 4. внутренним и внешним.
14. По форме конституционный контроль может быть:
 1. обязательным или факультативным.
 2. юридическим и моральным.
 3. абстрактным или конкретным.
 4. внутренним и внешним.
15. По содержанию конституционный контроль бывает:
 1. формальным или материальным.
 2. полным или частичным.
 3. абстрактным или конкретным.
 4. внутренним и внешним.
16. Основные принципы организации конституционных судов (советов) обычно регулируются...
 1. законами и лишь конкретизируются конституциями.
 2. конституциями и лишь конкретизируются законами.
 3. конституциями и законами.
 4. только законами.
17. Конституционное судопроизводство - это ...
 1. написание конституции;
 2. утверждение законов;
 3. выбор судей;
 4. порядок рассмотрения и разрешения дел в конституционных судах.
18. Под понятием «конституционная юстиция» подразумевается:
 1. совокупность конституционных судов и их деятельность по осуществлению конституционного правосудия;
 2. только деятельность конституционных судов;
 3. совокупность конституционных судов;
 4. правосудие вообще.
19. При принятии решений конституционный суд руководствуется:
 1. только нормами конституции,
 2. учитывает только нормы международного права,
 3. учитывает позиции Европейского Суда по правам человека,
 4. все вышеперечисленное.
20. Верховенство конституции означает то, что...
 1. конституция наряду с другими правовыми документами обеспечивает защиту прав и свобод человека.
 2. в системе правовых нормативных актов и других источников права конституция имеет высшую юридическую силу.
 3. ее одобряет верховная власть.
 4. конституция правовой документ.
25. Органами публичной власти, которые осуществляют конституционный контроль, НЕ являются:
 1. глава государства, парламент, правительство, которые осуществляют конституционный

- контроль в процессе осуществления своих основных функций либо наряду с другими своими функциями;
2. специальные органы конституционного контроля в виде органов конституционного надзора (квазисудебные органы);
 3. самосуды;
 4. судебные органы.
26. Общеполитический конституционный контроль, осуществляет:
1. глава государства, парламент, правительство;
 2. специальные органы конституционного контроля в виде органов конституционного надзора (квазисудебные органы);
 3. народ;
 4. судебные органы.
27. Когда был принят первый Закон о Конституционном Суде РСФСР?
1. 1 декабря 1988 г.
 2. 12 мая 1988 г.
 3. 12 июня 1991 г.
 4. 17 августа 1990 г.
28. С запросом в Суд о толковании норм Конституции НЕ может обратиться:
1. Президент Российской Федерации,
 2. Совет Федерации, Государственная Дума,
 3. органы законодательной власти субъектов Федерации,
 4. любой гражданин.
29. Конституционный Суд состоит из:
1. одной палаты;
 2. двух палат;
 3. трех палат;
 4. четырех палат.
30. В соответствии со ст. 10 Конституции Российской Федерации государственная власть в России осуществляется на основе разделения на:
1. законодательную и исполнительную;
 2. исполнительную и судебную;
 3. законодательную и судебную;
 4. законодательную, исполнительную и судебную.
31. Компетенция и порядок деятельности конституционного (уставного) суда субъекта Федерации установлена ...
1. ст. 1 Федерального конституционного закона «О судебной системе Российской Федерации».
 2. ст. 12 Федерального конституционного закона «О судебной системе Российской Федерации».
 3. ст. 27 Федерального конституционного закона «О судебной системе Российской Федерации».
 4. ст. 51 Федерального конституционного закона «О судебной системе Российской Федерации».
32. В соответствии со ст. 79 Федерального конституционного закона «О Конституционном Суде Российской Федерации» от 21 июля 1994 г. решение Конституционного Суда Российской Федерации окончательно, не подлежит обжалованию и вступает в силу:
1. немедленно после его провозглашения.
 2. через три дня, когда будут оформлены необходимые документы.
 3. на следующий день после провозглашения.
 4. через месяц после его провозглашения.
33. Правовая позиция конституционного суда — это.
1. конституция;
 2. позиция, которую выбирает конституционных суд, рассматривая

конституционность/неконституционность документов;

3. отношение суда к содержанию конституционной нормы в результате ее интерпретация.

4. отношение суда к конституции.

34. Конституционный Суд Российской Федерации:

1. не является высшим органом по осуществлению конституционного правосудия,

2. является высшим органом по осуществлению конституционного правосудия,

3. в определенных случаях не является высшим органом по осуществлению конституционного правосудия,

4. в определенных случаях является высшим органом по осуществлению конституционного правосудия.

35. Законодательство субъектов Федерации не позволяет обращаться в конституционные (уставные) суды:

1. федеральным органам государственной власти или должностным лицам.

2. Президенту Российской Федерации,

3. Совету Федерации,

4. органам законодательной власти субъектов Федерации.

36. Конституции (уставы) субъектов Российской Федерации:

1. могут предоставить населению субъекта Федерации меньший объем прав, чем им предоставила Конституция Российской Федерации.

2. не могут предоставить населению субъекта Федерации меньший объем прав, чем им предоставила Конституция Российской Федерации.

3. должны предоставить населению субъекта Федерации такой же объем прав, как им предоставила Конституция Российской Федерации.

4. здесь нет правильного ответа.

37. Обязательность решений конституционного суда означает:

1. их непререкаемость, которая обусловлена их юридической силой.

2. возможность обжалования имеет только вышестоящие инстанции;

3. возможность обжалования имеет только Президент;

4. что, суд обязан решить все согласно конституции.

38. По юридической силе решения Конституционного Суда Российской Федерации приравниваются:

1. к решению Государственной Думы;

2. к решению Президента;

3. к юридической силе самой Конституции Российской Федерации.

4. к решению любого суда.

39. Укажите орган, осуществляющий правосудие в Российской Федерации:

1) суды общей юрисдикции;

2) Комитет по правам человека;

3) коллегия адвокатов;

4) прокуратура.

40. В систему судов общей юрисдикции не входят:

1) федеральные гражданские (общие) суды;

2) арбитражные суды;

3) мировые судьи;

4) военные суды.

41. Систему судов общей юрисдикции в Российской Федерации возглавляет:

1) Конституционный Суд;

2) Высший Арбитражный Суд;

3) Председатель Верховного Суда;

4) Верховный Суд.

42. Надзор за деятельностью всех судов общей юрисдикции в России осуществляется:

1) органами юстиции;

2) органами прокуратуры;

- 3) Верховным Судом;
- 4) никем в отдельности.
43. Основную массу дел, подсудных судам общей юрисдикции, составляют:
 - 1) административные дела;
 - 2) дела по экономическим спорам, возникающим из гражданских и иных правоотношений;
 - 3) уголовные и гражданские дела;
 - 4) хозяйственные дела.
44. К судам общей юрисдикции субъекта Российской Федерации относятся:
 - 1) мировые судьи;
 - 2) районные суды;
 - 3) специализированные суды;
 - 4) краевые (областные) и равные им суды.
 - 5) все перечисленные выше
45. К основному звену судов общей юрисдикции (гражданских и военных) не относятся:
 - 1) городские суды;
 - 2) межмуниципальные суды;
 - 3) гарнизонные военные суды;
 - 4) мировые судьи.
46. К основному звену гражданских судов общей юрисдикции относится:
 - 1) Московский городской суд;
 - 2) Советский районный суд г. Омска;
 - 3) Верховный Суд РФ;
 - 4) мировые судьи.
47. Мировые судьи назначаются (избираются) на должность не более чем:
 - 1) на три года;
 - 2) на пять лет;
 - 3) на семь лет;
 - 4) на десять лет.
48. В состав районного суда не входят:
 - 1) Председатель суда;
 - 2) судьи;
 - 3) народные заседатели;
 - 4) присяжные заседатели.
49. Уголовные и гражданские дела в районных судах рассматриваются по преимуществу в составе:
 - 1) одного судьи-профессионала;
 - 2) судьи-профессионала и двух народных заседателей;
 - 3) судьи-профессионала и 12 присяжных заседателей;
 - 4) трех профессиональных судей.
50. К подсудности районного суда относятся гражданские дела:
 - 1) об обеспечении конституционных прав граждан России избирать и быть избранными в органы местного самоуправления;
 - 2) об оспаривании постановлений о прекращении полномочий судей;
 - 3) связанные с государственной тайной;
 - 4) об освобождении имущества от ареста.
51. Судья районного суда единолично рассматривает дела о преступлениях, за которые максимальное наказание не превышает:
 - 1) 2 лет лишения свободы;
 - 2) 5 лет лишения свободы;
 - 3) 7 лет лишения свободы;
 - 4) 8 лет лишения свободы.

52. Среднее звено гражданских судов общей юрисдикции в Российской Федерации составляют:

- 1) районные (городские) суды;
- 2) Верховные суды республик;
- 3) специализированные суды;
- 4) Верховный Суд РФ.

53. Укажите отличительную черту между первой и кассационной инстанциями в судах общей юрисдикции:

- 1) в первой инстанции дела всегда рассматриваются судьей единолично, а в кассационном порядке - коллегией из трех судей;
- 2) актами производства в первой инстанции являются решения и приговоры, а в кассационном порядке - кассационное постановление;
- 3) в кассационной инстанции не ведется протокол судебного заседания;
- 4) производство в кассационном порядке осуществляется на основе протеста должностных лиц.

54. Надзорной инстанцией по отношению к районному суду выступает:

- 1) сам районный суд;
- 2) соответствующая характеру дела судебная коллегия суда среднего звена;
- 3) Президиум суда среднего звена;
- 4) Кассационная коллегия Верховного Суда РФ.

55. Количество судей Президиума суда общей юрисдикции среднего звена определяется:

- 1) Председателем этого суда;
- 2) Пленумом Верховного Суда РФ;
- 3) Президентом РФ;
- 4) Советом Федерации.

56. Судьи Верховного Суда Российской Федерации назначаются на должность:

- 1) Президентом РФ;
- 2) Государственной Думой;
- 3) Советом Федерации;
- 4) Правительством РФ.

57. В составе Верховного Суда Российской Федерации судебными полномочиями не обладает:

- 1) Пленум;
- 2) Президиум;
- 3) Кассационная коллегия;
- 4) Военная коллегия.

58. Вопрос о внесении представлений в порядке осуществления законодательной инициативы, а также о толковании законов в Верховном Суде России рассматривает и решает:

- 1) Председатель;
- 2) Пленум;
- 3) Президиум;
- 4) судебные коллегии.

59. Основной функцией Пленума Верховного Суда Российской Федерации является:

- 1) дача разъяснений по вопросам судебной практики;
- 2) рассмотрение материалов изучения и обобщения судебной практики и судебной статистики;
- 3) организация работы суда по приему граждан и рассмотрение предложений, заявлений, жалоб;
- 4) руководство работой судов общей юрисдикции.

60. Состав судебных коллегий Верховного Суда Российской Федерации определяется:

- 1) Президентом РФ;

- 2) Председателем Верховного Суда РФ;
- 3) Пленумом Верховного Суда РФ;
- 4) Президиумом Верховного Суда РФ.
61. Президиум Верховного Суда РФ состоит из:
 - 1) всех судей Верховного Суда РФ;
 - 2) 13 судей;
 - 3) 19 судей;
 - 4) количество судей определяется Председателем Верховного Суда РФ.
62. Окончательное решение по делу, рассматриваемое военными судами, принимается:
 - 1) Военной коллегией Верховного Суда РФ;
 - 2) Пленумом Верховного Суда РФ;
 - 3) Президиумом Верховного Суда РФ;
 - 4) Кассационной коллегией Верховного Суда РФ.

Оценочное средство 2. Темы для коллоквиума

1. Общая характеристика и классификация нормативно-правовых актов курса «Правоохранительные и судебные органы», их классификация и общая характеристика
2. Общая характеристика роли и места органов судебной власти в государстве и общественной жизни.
3. Система органов прокуратуры: Генеральная прокуратура РФ, прокуратуры субъектов Российской Федерации. Районные, городские специализированные, военные прокуратуры. Принципы организации и деятельности прокуратуры.
4. Понятие прокурорского надзора как одного из направлений деятельности прокуратуры. Прокуратура - орган надзора за точным и единообразным исполнением законов. Средства прокурорского реагирования на выявленные нарушения закона. Иные направления деятельности прокуратуры.
5. Работники прокуратуры и требования, предъявляемые к ним. Назначение на должность и освобождение от должностей работников прокуратуры.
6. Министерство юстиции в системе государственных органов. Система, основные направления деятельности, основные функции Министерства юстиции Российской Федерации. Структура Министерства юстиции Российской Федерации.
7. Федеральная служба судебных приставов, их организация и основные направления деятельности. Правовой статус, надзор и контроль.
8. Федеральная служба исполнения наказаний. Органы Федеральной службы исполнения наказаний Российской Федерации: территориальные органы, колонии, тюрьмы, следственные изоляторы. Основные направления деятельности: содержание обвиняемых и подозреваемых в следственных изоляторах, осужденных в тюрьмах и колониях; производственная деятельность; оперативно-розыскная деятельность; уголовно-процессуальная деятельность.
9. Правовое понятие безопасности и законодательная основа ее обеспечения. Направление деятельности государственных органов по обеспечению безопасности РФ.
10. Совет безопасности РФ: его статус, структура, полномочия.
11. Министерство внутренних дел Российской Федерации, его задачи и функции, система структура органов. Правовая основа деятельности органов внутренних дел.
12. Понятие, система, структура, основные направления деятельности органов Федеральной службы Российской Федерации по контролю за оборотом наркотиков.
13. Правовые основы деятельности Федеральной службы по контролю за оборотом наркотиков.
14. Таможенные органы и их система. Правовая основа деятельности таможенной
15. службы в Российской Федерации.

16. Органы предварительного следствия.
17. Следственный комитет РФ: система, структура, направления деятельности.
18. Следователи Следственного комитета РФ, органов Федеральной службы безопасности, органов внутренних дел.
19. Адвокатура в РФ
20. Нотариальные органы РФ
21. Судебная власть: понятие и основные признаки. Место и роль судебной власти в системе разделения властей в РФ. Соотношение судебной власти с законодательной и исполнительной ветвями власти. Общая характеристика функций судебной власти. Суд как орган судебной власти.
22. Конституционный суд РФ
23. Арбитражный суд РФ
24. Суды общей юрисдикции

Оценочное средство 3. Темы для подготовки эссе

1. Предмет и система учебной дисциплины «Правоохранительные и судебные органы».
 2. Соотношение и связь предмета «Правоохранительные и судебные органы» с другими юридическими дисциплинами.
 3. Понятие, признаки, задачи, правоохранительной деятельности. Основные направления правоохранительной деятельности.
 4. Принципы организации и деятельности прокуратуры.
 5. Система, структура и состав органов прокуратуры. Требования, предъявляемые к лицам, назначаемым на должность прокурора.
 6. Понятие прокурорского надзора как особого вида государственной деятельности.
 7. Общая характеристика отраслей прокурорского надзора.
 8. Средства прокурорского реагирования на нарушения законов.
 9. Основные этапы развития органов юстиции в России.
 10. Система и структура Министерства юстиции РФ.
 11. Задачи и функции органов юстиции.
 12. Организация Федеральной службы судебных приставов.
 13. Федеральная служба исполнения наказаний.
 14. Общая характеристика безопасности.
 15. Совет безопасности Российской Федерации.
 16. Органы Федеральной службы безопасности.
 17. Органы внешней разведки Российской Федерации.
 18. Федеральная служба охраны.
 19. Общая характеристика системы, основных задач и полномочий органов внутренних дел.
 20. Полиция в системе органов внутренних дел: состав, основные направления деятельности.
 21. Федеральная миграционная служба РФ, основные направления деятельности, задачи, полномочия.
 22. Внутренние войска в системе МВД РФ: структура, система, задачи, правовая основа деятельности
 23. Понятие, система и структура Федеральной службы Российской Федерации по контролю за оборотом наркотиков
 24. Основные направления деятельности органов Федеральной службы Российской Федерации по контролю за оборотом наркотиков.
 25. Правовые основы деятельности Федеральной службы по контролю за оборотом наркотиков.
 26. Становление и развитие таможенной службы.
 27. Система таможенных органов в Российской Федерации. Структура Федеральной таможенной службы.
 28. Основные направления деятельности таможенных органов.
- Понятие органов, осуществляющих выявление и расследование преступлений. Следственный

комитет РФ.

29. Органы, осуществляющие оперативно-розыскную деятельность в Российской Федерации.
30. Органы, и должностные лица, осуществляющие дознание. Их компетенция.
31. Органы, осуществляющие предварительное следствие. Их компетенция.
32. Общие и отличительные черты между дознанием и следствием.
33. Организация адвокатуры в Российской Федерации.
34. Формы адвокатских образований.
35. Виды юридической помощи, оказываемой адвокатами физическим и юридическим лицам.
36. Правовой статус адвоката, его помощника и стажера в РФ.
37. Правовые основы и функции нотариата.
38. Система органов нотариата.
39. Права, обязанности и ответственность нотариуса.
40. Понятие судебной власти и ее основные признаки.
41. Суд как орган судебной власти.
42. Понятие и состав судебной системы России.
43. Федеральные суды в судебной системе России.
44. Суды субъектов РФ в судебной системе Российской Федерации.
45. Понятие судебного звена. Звенья в системе судов общей юрисдикции и в системе арбитражных судов.
46. Понятие и виды судебных инстанций. Общая характеристика судов первой, апелляционной, кассационной и надзорной инстанций.
47. Конституционный контроль, его понятие, становление и развитие.
48. Порядок образования Конституционного Суда РФ.
49. Основные принципы организации и деятельности Конституционного Суда РФ.
50. Полномочия Конституционного Суда РФ.
51. Решения Конституционного Суда РФ.
52. Аппарат Конституционного Суда РФ, его основные функции.
53. Верховный Суд РФ, его становление, развитие, современное состояние.
54. Компетенция (полномочия) Верховного Суда.
55. Состав Верховного Суда РФ.
56. Судебные коллегии Верховного Суда РФ, порядок их формирования и полномочия.
57. Организация работы Верховного Суда РФ.
58. Полномочия Председателя Верховного Суда РФ.
59. Судебный департамент при Верховном Суде РФ, его основные функции.
60. Судебный надзор за деятельностью судов общей юрисдикции.
61. Права и обязанности председателей верховных судов республик, краев, областей, городов федерального значения, автономной области и автономных округов.
62. Президиум верховных судов республик, краев, областей, городов федерального значения, автономной области и автономных округов: состав, порядок образования и полномочия.
63. Судебные коллегии верховных судов республик, краев, областей, городов федерального значения, автономной области и автономных округов, порядок образования и полномочия.
64. Аппарат верховных судов республик, краев, областей, городов федерального значения, автономной области и автономных округов: состав и задачи.

Оценочное средство 4. Темы для подготовки рефератов

1. Судебная власть и ее роль в становлении в России правового государства.
2. Правосудие как правоохранительная деятельность.
3. Суд присяжных в России: история и современность.
4. Судебная реформа в России.
5. Мировые судьи, их роль в правоохранительной деятельности.
6. Районный суд - основное звено судебной системы в России.
7. Верховный Суд РФ - высший судебный орган судов общей юрисдикции.

8. Место и роль Конституционного Суда России в укреплении законности и правопорядка
9. Военные суды в судебной системе РФ.
10. Роль арбитражных судов в правоохранительной деятельности.
11. Роль и место Высшего Арбитражного Суда РФ в правоохранительной деятельности.
12. Роль третейских судов в правоохранительной деятельности.
13. Международные коммерческие арбитражные суды: их место и роль в правоохранительной деятельности.
14. Международные коммерческие арбитражные суды.
15. Конституционный Суд РФ: его состав и место в судебной системе.
16. Основные полномочия Конституционного Суда РФ
17. Порядок рассмотрения дел в Конституционном Суде РФ.
18. Виды и юридическая сила решений Конституционного Суда РФ.
19. Органы конституционного правосудия в субъектах РФ.
20. Понятие и содержание статуса судей.
21. Требования, предъявляемые к кандидату на должность судьи и порядок наделения судьи полномочиями.
22. Понятие и основные задачи органов судейского сообщества.
23. Порядок формирования и основные полномочия квалификационных коллегий судей.
24. Органы юстиции в РФ: система и основные задачи.
25. Место и роль Минюста РФ в правоохранительной деятельности
26. Организация и задачи службы судебных приставов.
27. Органы уголовно-исполнительной системы Минюста РФ.
28. Нотариат как правоохранительный орган.
29. Понятие и основные правила совершения нотариальных действий.
30. Прокуратура РФ как правоохранительный орган. Система органов прокуратуры.
31. Основные направления деятельности прокуратуры.
32. Понятие прокурорского надзора и его отраслей.
33. Основные способы реагирования прокурора на нарушения закона.
34. Понятие и общая характеристика деятельности по выявлению преступлений
35. Понятие и общая характеристика деятельности по расследованию преступлений
36. Органы, осуществляющие расследование преступлений в РФ, их основные задачи
37. Органы, осуществляющие ОРД, их основные задачи
38. Органы внутренних дел, их основные функции.
39. Полиция: ее организация и роль в правоохранительной деятельности.
40. Органы ФСКН, их организация и роль в правоохранительной деятельности.
41. Таможенные органы РФ, их организация и роль в правоохранительной деятельности.
42. Органы федеральной службы безопасности РФ, их организация и роль в правоохранительной деятельности.
43. Адвокатура как правоохранительный орган, ее организация и основные задачи.
44. Виды юридической помощи, оказываемой адвокатами.
45. Понятие, содержание и порядок приобретения статуса адвоката.
46. Общая характеристика частной детективной и охранной деятельности

Оценочное средство 5. Контрольная работа

Раздел I

Тема 1. Предмет, система и источники курса

Вариант 1

1. Предмет и система курса «Правоохранительные и судебные органы », соотношение с другими юридическими учебными дисциплинами.
2. Основные понятия курса «Правоохранительные и судебные органы ».

Вариант 2

1. Понятие, задачи, признаки и основные направления правоохранительной деятельности.
2. Система и общая характеристика органов, осуществляющих правоохранительную деятельность.
3. Общая характеристика и классификация нормативно-правовых актов курса «Правоохранительные и судебные органы », их классификация и общая характеристика

Тема 2. Прокуратура РФ

Вариант 1

1. Принципы организации и деятельности прокуратуры.
2. Система, структура и состав органов прокуратуры. Требования, предъявляемые к лицам, назначаемым на должность прокурора.
3. Понятие прокурорского надзора как особого вида государственной деятельности.

Вариант 2

1. Общая характеристика отраслей прокурорского надзора.
2. Средства прокурорского реагирования на нарушения законов.

Тема 3. Органы юстиции в РФ

Вариант 1

1. Основные этапы развития органов юстиции в России.
2. Система и структура Министерства юстиции РФ.
3. Задачи и функции органов юстиции.

Вариант 2

1. Организация Федеральной службы судебных приставов.
2. Федеральная служба исполнения наказаний.

Тема 4. Органы обеспечения безопасности в РФ

Вариант 1

1. Общая характеристика безопасности.
2. Совет безопасности Российской Федерации.

Вариант 2

1. Органы Федеральной службы безопасности.
2. Органы внешней разведки Российской Федерации.
3. Федеральная служба охраны.

Тема 6. Федеральная служба по контролю за оборотом наркотиков. Таможенные органы Российской Федерации

Вариант 1

1. Понятие, система и структура Федеральной службы Российской Федерации по контролю за оборотом наркотиков
2. Основные направления деятельности органов Федеральной службы Российской Федерации по контролю за оборотом наркотиков.
3. Правовые основы деятельности Федеральной службы по контролю за оборотом наркотиков.

Вариант 2

1. Становление и развитие таможенной службы.
2. Система таможенных органов в Российской Федерации. Структура Федеральной таможенной службы.
3. Основные направления деятельности таможенных органов.

Тема 7. Органы раскрытия и расследования преступлений

Вариант 1

1. Понятие органов, осуществляющих выявление и расследование преступлений. Следственный комитет РФ.
2. Органы, осуществляющие оперативно-розыскную деятельность в Российской Федерации.
3. Органы, и должностные лица, осуществляющие дознание. Их компетенция.

Вариант 2

1. Органы, осуществляющие предварительное следствие. Их компетенция.
2. Общие и отличительные черты между дознанием и следствием.

Тема 8 Органы и организации, наделенные правом осуществлять правоохранительную деятельность

Вариант 1

1. Организация адвокатуры в Российской Федерации.
2. Формы адвокатских образований.
3. Виды юридической помощи, оказываемой адвокатами физическим и юридическим лицам.

Вариант 2

1. Правовой статус адвоката, его помощника и стажера в РФ.
2. Правовые основы и функции нотариата.
3. Права, обязанности и ответственность нотариуса.

Раздел II

Тема 1. Судебная власть и органы, ее осуществляющие

Вариант 1.

1. Понятие судебной власти и ее основные признаки.
2. Суд как орган судебной власти.
3. Понятие и состав судебной системы России.
4. Федеральные суды в судебной системе России.

Вариант 2.

1. Суды субъектов РФ в судебной системе Российской Федерации.
2. Понятие судебного звена. Звенья в системе судов общей юрисдикции и в системе арбитражных судов.
3. Понятие и виды судебных инстанций. Общая характеристика судов первой, апелляционной, кассационной и надзорной инстанций.

Тема 2. Конституционный Суд Российской Федерации

Вариант 1.

1. Конституционный контроль, его понятие, становление и развитие.
2. Порядок образования Конституционного Суда РФ.
3. Основные принципы организации и деятельности Конституционного Суда РФ.

Вариант 2.

1. Полномочия Конституционного Суда РФ.
2. Решения Конституционного Суда РФ.
3. Аппарат Конституционного Суда РФ, его основные функции.

Тема 3. Верховный Суд Российской Федерации

Вариант 1.

1. Верховный Суд РФ, его становление, развитие, современное состояние.
2. Компетенция (полномочия) Верховного Суда.
3. Состав Верховного Суда РФ.
4. Судебные коллегии Верховного Суда РФ, порядок их формирования и полномочия.

Вариант 2.

1. Организация работы Верховного Суда РФ.
2. Полномочия Председателя Верховного Суда РФ.
3. Судебный департамент при Верховном Суде РФ, его основные функции.
4. Судебный надзор за деятельностью судов общей юрисдикции.

Тема 4. Верховные суды республик, краев, областей суды, городов федерального значения, суды автономной области и автономных округов

Вариант 1.

1. Права и обязанности председателей верховных судов республик, краев, областей, городов федерального значения, автономной области и автономных округов.

2. Президиум верховных судов республик, краев, областей, городов федерального значения, автономной области и автономных округов: состав, порядок образования и полномочия.

3. Судебные коллегии верховных судов республик, краев, областей, городов федерального значения, автономной области и автономных округов, порядок образования и полномочия.

Вариант 2.

1. Аппарат верховных судов республик, краев, областей, городов федерального значения, автономной области и автономных округов: состав и задачи.

2. Компетенция (полномочия) верховных судов республик, краев, областей, городов федерального значения, автономной области и автономных округов.

Тема 5. Районный (городской) суд

Вариант 1.

1. Становление и развитие судов основного звена.

2. Районный суд, его место и роль в судебной системе.

3. Принципы распределения обязанностей между судьями.

4. Председатель суда, его права и обязанности.

Вариант 2.

1. Аппарат суда, его состав и задачи. Администратор суда.

2. Состав районного суда при рассмотрении гражданских и уголовных дел.

3. Компетенция (полномочия) районного суда

Тема 6. Мировые судьи

Вариант 1.

1. Правовое регулирование организации и деятельности мировых судей.

2. Место мировых судов в судебной системе РФ.

3. Порядок наделения судебными полномочиями кандидатов в мировые судьи и требования предъявляемые к ним.

Вариант 2.

1. Полномочия мирового судьи по рассмотрению и разрешению дел, отнесенных к его компетенции.

2. Статус мирового судьи и срок его полномочий.

Тема 7. Военные суды

Вариант 1.

1. Становление и основные этапы развития военных судов в России.

2. Место военных судов в судебной системе РФ и их задачи.

3. Полномочия военных судов.

Вариант 2.

1. Подсистема военных судов: основное, среднее и высшее звенья, их организация и взаимодействие.

2. Организационное обеспечение деятельности военных судов.

Тема 8. Арбитражные суды

Вариант 1.

1. Арбитражные суды, их задачи и место в судебной системе Российской Федерации.

2. Арбитражные суды субъектов Российской Федерации: состав, структура, полномочия.

3. Арбитражные апелляционные суды: состав, структура, полномочия.

4. Федеральные арбитражные суды округов: состав, структура, полномочия.

Вариант 2.

1. Судебная коллегия по экономическим спорам Верховного суда РФ: формирование и полномочия.

2. Порядок назначения и требования, предъявляемые к судьям арбитражных судов РФ.

3. Третейские суды.

4. Организационное обеспечение деятельности арбитражных судов.

5. Международные арбитражные органы, их полномочия.

Тема 9. Статус судей, присяжных и арбитражных заседателей. Судейское сообщество и его органы

Вариант 1.

1. Судейский корпус, его понятие и состав. Требования, предъявляемые к кандидатам в судьи, порядок их отбора и наделения полномочиями судей.
2. Основные гарантии независимости судей.
3. Статус присяжных заседателей, их права и обязанности, порядок наделения полномочиями.
4. Статус арбитражных заседателей, их права и обязанности, порядок наделения полномочиями.

Вариант 2

1. Органы судейского сообщества.
2. Полномочия и деятельность квалификационных коллегий судей.
3. Дисциплинарная судебная коллегия в Верховном суде РФ.

Тема 11 Организационное обеспечение деятельности судов

Вариант 1.

1. Понятие и значение организационного обеспечения деятельности судов судебной системы Российской Федерации.
2. Понятие, состав и система Судебного департамента при Верховном Суде РФ.
3. Управления (отелы) Судебного департамента в субъектах РФ.
4. Аппараты судов как органы обеспечения деятельности судов в РФ.

Вариант 2

1. Администратор суда, его правовое положение и полномочия.
2. Понятие службы судебных приставов и организация ее деятельности.
3. Права и обязанности судебных приставов по обеспечению установленного порядка деятельности судов.
4. Права и обязанности судебных приставов-исполнителей

Оценочное средство 6. Перечень экзаменационных вопросов

1. Предмет и система дисциплины «Правоохранительные и судебные органы».
2. Общая характеристика и виды правоохранительной деятельности, ее основные признаки.
3. Система правоохранительных органов РФ: наименование, назначение,
4. классификация.
5. Общая характеристика законодательных и иных правовых нормативных актов, регламентирующих организацию, задачи и деятельность судов и правоохранительных органов РФ.
6. Принципы организации и деятельности прокуратуры РФ (наименование и общая характеристика).
7. Основные направления деятельности прокуратуры РФ (наименование и общая характеристика).
8. Отрасли прокурорского надзора: понятие, виды и общая характеристика.
9. Система органов прокуратуры РФ, их виды и правовое регулирование.
10. Назначение на должность Генерального прокурора РФ, прокуроров субъектов РФ, прокуроров городов, районов и их освобождение от должности. Требования, предъявляемые к лицам, назначаемые на соответствующие должности.
11. Закон «О прокуратуре РФ»: общая характеристика.
12. Акты прокурорского надзора: понятие, назначение и правовой режим их реализации.
13. Прокуратура Республики Дагестан: система, задачи и направления деятельности.
14. Министерство юстиции РФ: задачи, структура и основные направления
15. деятельности.

16. Федеральная служба судебных приставов, их организация и основные направления деятельности.
17. Министерство внутренних дел РФ: система, структура его органов, возложенные на него задачи и направления его деятельности.
18. Полиция в системе Министерства внутренних дел, ее организация, основные подразделения и виды деятельности.
19. Совет безопасности РФ: образование, состав и направления деятельности.
20. Понятие таможенного дела в РФ.
21. Таможенная служба в РФ: понятие, задачи и система таможенных органов.
22. Основные направления деятельности и полномочия таможенных органов в РФ.
23. Организация войск национальной гвардии РФ.
24. Основные направления деятельности войск национальной гвардии РФ.
25. Понятие, система, задачи и полномочия органов дознания.
26. Оперативно-розыскная деятельность: понятие, задачи, принципы и органы ее осуществляющие.
27. Виды оперативно-розыскной деятельности и органы, ее осуществляющие.
28. Понятие, система и задачи нотариата в РФ.
29. Основы законодательства РФ о нотариате 1993 г. (Общее содержание).
30. Федеральная нотариальная палата и Нотариальная палата субъекта РФ: правовой статус и порядок формирования.
31. Виды нотариальных действий и их юридическое значение.
32. Принципы нотариальной деятельности. Права, обязанности и ответственность нотариуса.
33. Адвокатура: понятие, задачи, принципы ее организации и деятельности.
34. Виды юридической помощи, оказываемой адвокатами в РФ.
35. Высшие органы управления Федеральной палаты адвокатов РФ, их формирование и полномочия.
36. Органы управления Адвокатской палаты субъекта РФ, их состав, порядок формирования и полномочия.
37. Формы адвокатских образований: их перечень и общая характеристика.
38. Статус адвоката, его права, обязанности и порядок приобретения.
39. Помощник адвоката, стажер адвоката, предъявляемые к ним требования и условия приема в адвокатское образование.
40. Принципы организации и деятельности адвокатуры в России.
41. Федеральная служба безопасности РФ: задачи, система, принципы и основные направления деятельности.
42. Органы внешней разведки РФ: задачи, система и основные направления деятельности.
43. Федеральная служба охраны РФ: объекты, субъекты охраны и основные направления деятельности.
44. Частная детективная и охранная деятельность в РФ. Ее отличие от аналогичной деятельности государственных органов.
45. Система органов предварительного следствия.
46. Федеральная служба исполнения наказаний.
47. Органы дознания и предварительного следствия в РФ: понятие и отличительные признаки.
48. Формы предварительного расследования: их сходство и различие.
49. Органы внутренних дел: их место в правоохранительной системе, функции, полномочия, система, основные звенья и виды.
50. Следственный комитет РФ: система и структура.
51. Основные направления деятельности Следственного комитета РФ.
52. Судебная власть: понятие и признаки.
53. Соотношение судебной власти с другими ветвями государственной власти.
54. Судебная власть и система органов, ее осуществляющих.
55. Судебная система в Российской Федерации: ее структура.
56. Система судов общей юрисдикции в РФ: образование и взаимодействие.
57. Судебная инстанция: понятие, виды, отличительные особенности.

58. Звено судебной системы: понятие и виды.
59. Правосудие: понятие, отличительные признаки от других видов государственной деятельности.
60. Независимость судей, присяжных и арбитражных заседателей. Гарантии
61. независимости судей, присяжных и арбитражных заседателей.
62. Конституционные принципы (основы) правосудия: понятие, содержание и
63. значение.
64. Законность правосудия.
65. Осуществление правосудия только судом.
66. Осуществление правосудия на началах равенства всех перед законом и судом.
67. Право граждан на судебную защиту.
68. Состязательность и равноправие сторон в суде.
69. Право подозреваемого, обвиняемого и подсудимого на защиту (правовое
70. регулирование и содержание).
71. Открытое и гласное разбирательство дел во всех судах.
72. Национальный язык судопроизводства.
73. Презумпция невиновности (понятие, содержание, правовое регулирование и
74. значение).
75. Участие граждан в отправлении правосудия.
76. Районный (городской) суд - основное звено судебной системы.
77. Полномочия районного (городского) суда.
78. Организация работы в районном (городском) суде.
79. Верховные суды республик, краев, областей, городов федерального значения, автономной области и автономных округов: общая характеристика и место в судебной
80. системе.
81. Компетенция верховных судов республик, краев, областей, городов федерального значения, автономной области и автономных округов.
82. Состав, структура и организация работы верховных судов республик, краев, областей, городов федерального значения, автономной области и автономных округов.
83. Конституционный суд РФ: задачи, образование, полномочия.
84. Мировые суды в судебной системе РФ.
85. Порядок назначения и компетенция мирового судьи.
86. Военные суды РФ: общая характеристика, образование и задачи.
87. Верховный суд РФ - высший судебный орган Российской Федерации: образование, структура, полномочия.
88. Судебные коллегии Верховного Суда РФ: образование и полномочия.
89. Судебная коллегия по делам военнослужащих в Верховном Суде РФ.
90. Апелляционная коллегия Верховного Суда РФ.
91. Президиум Верховного Суда РФ: образование и полномочия.
92. Пленум Верховного Суда РФ: образование и полномочия.
93. Судебная коллегия по экономическим спорам в Верховном суде РФ.
94. Арбитражные суды РФ, их место и роль в судебной системе России, образование и полномочия.
95. Система арбитражных судов, их задачи и полномочия.
96. Арбитражные суды субъектов РФ: образование, структура и полномочия.
97. Арбитражные апелляционные суды: образование, структура и полномочия.
98. Арбитражные суды округов: образование, структура и полномочия.
99. Конституционный Суд РФ: образование, задачи и полномочия.
100. Принципы судопроизводства в Конституционном Суде РФ.
101. Решения, принимаемые Конституционным судом РФ, их юридическая сила.
102. Правовой статус судей, присяжных и арбитражных заседателей.
103. Требования, предъявляемые к кандидату на должность судьи и порядок наделения его судебными полномочиями.

104. Судебный Департамент при Верховном суде РФ: структура и полномочия.
105. Понятие и значение организационного, финансового и кадрового обеспечения судебной власти и органы ее осуществляющие.
106. Органы судейского сообщества, их виды, образование и основные полномочия.
107. Квалификационные коллегии судей: их виды, образование и назначение.
108. Дисциплинарная коллегия Верховного суда РФ.
109. Администратор суда, порядок назначения и полномочия.

Литература

1. Всеобщая декларация прав человека, одобренная Генеральной Ассамблеей ООН 10 декабря 1948 г. // Российская газета. 1998. 10 декабря
2. Конвенция о защите прав человека и основных свобод, принятая Советом Европы 4 ноября 1950 г., и Протоколы к ней // Собрание законодательства РФ. 1998. № 20. Ст. 2143; №31. Ст. 3835. № 36. Ст. 4467.
3. Международный пакт о гражданских и политических правах, одобренный Генеральной Ассамблеей ООН 19 декабря 1966 г., и Факультативный протокол к нему // Ведомости Верховного Совета СССР. 1976. № 17 (1831). Ст. 291; Библиотечка «Российской газеты». 1999. № 22-23.
4. Европейская хартия о статусе судей, принятая на многосторонней встрече, организованной Советом Европы и состоявшаяся в Страсбурге 8-10 июля 1998 г. // Российская юстиция. 1999. № 7.
5. Конституция Российской Федерации. - М., 1993.
6. О судах общей юрисдикции в Российской Федерации: Федеральный конституционный закон Российской Федерации от 7 февраля 2011 г. № 1-ФКЗ // Российская газета. 2011. 11 февраля.
7. О судебной системе Российской Федерации: Федеральный конституционный закон от 31 декабря 1996 г. № 1-ФКЗ // СЗ РФ. 1997. № 1. Ст. 1.
8. О Верховном суде РФ: федеральный конституционный закон от 05.02.2014. №3-ФКЗ.
9. О Конституционном Суде Российской Федерации: Федеральный конституционный закон от 21 июля 1994 г. №1-ФЗ // СЗ РФ 1995. № 18. Ст. 1583.
10. О военных судах Российской Федерации: Федеральный конституционный закон от 23 июня 1999 г. №1-ФЗ//СЗ РФ. 1999. № 26. Ст. 3170.
11. О мировых судьях Российской Федерации: Федеральный конституционный закон от 17 декабря 1998 г. №188-ФЗ // СЗ РФ. 1998. № 51. Ст. 6270.
12. О полиции: Федеральный закон от 07.02.2011 N 3-ФЗ // СПС "Консультант Плюс".
13. О Следственном комитете Российской Федерации: Федеральный закон от 28 декабря 2010 г. №403-ФЗ//Справочная система «Консультант Плюс».
14. Об адвокатской деятельности и адвокатуре в Российской Федерации: Федеральный закон РФ от 31 мая 2002 г. - М., 2003.
15. Об обеспечении доступа к информации о деятельности судов в РФ: Федеральный закон РФ от 22.12.2008 г. № 262-ФЗ // Российская газета. 2008. 26 декабря.
16. О присяжных заседателях федеральных судов общей юрисдикции в Российской Федерации: Федеральный закон от 20.08.2004 г. № 113-ФЗ// Российская газета. 2004. 25 августа.
17. О третейских судах в РФ: Федеральный закон от 24.07.2002 г. № 102-ФЗ // Российская газета. 2002. 27 июля.
18. Об органах судейского сообщества в Российской Федерации: Федеральный закон от 14.03.2002 №30-ФЗ (в ред.08.12.2010.)//Собрание законодательства РФ. 2002. №11. Ст. 1022.
19. О статусе судей в Российской Федерации: Закон Российской Федерации от 26 июня 1992 г. №3132-1// Ведомости Съезда народных депутатов РФ и Верховного Совета 1992. № 30. Ст. 1792.

20. О судеустройстве РСФСР: Закон РСФСР от 8 июля 1981 г. с изменениями от 2.07.2003 г. №88-ФЗ // Ведомости РСФСР. 1981. № 28. Ст. 976
21. О прокуратуре Российской Федерации: Федеральный закон Российской Федерации от 17 ноября 1995г.// СЗ РФ. 1995. №47.
22. О частной детективной и охранной деятельности в Российской Федерации: Закон Российской Федерации от 11 марта 1992г.//ВВС. 1992.№17. Ст.888.
23. О безопасности: Федеральный закон Российской Федерации от 5 марта 1992г.// Ведомости Российской Федерации. 1992. №15. Ст.769.
24. Об органах Федеральной службы безопасности: Федеральный закон от 3 апреля 1995г.// СЗ РФ.1995.№15. Ст.3255.
25. Основы законодательства Российской Федерации о нотариате от 11 февраля 1993г.// ВВС. 1993. №10. Ст. 357.
26. О внутренних войсках МВД Российской Федерации: Федеральный закон Российской Федерации// Российская газета. 1997. 12 февраля.
27. Кодекс судебной этики. Утв. VIВсеросс. Съездом судей 02.12.2004 г. // Российская юстиция. 2005. № 1-2.
28. Концепция судебной реформы в Российской Федерации. М.: Изд. «Республика», 1992.

государственное автономное профессиональное образовательное учреждение
Архангельской области
«Вельский сельскохозяйственный техникум имени Г. И. Шибанова»
(ГАПОУ Архангельской области «ВСТ»)

УТВЕРЖДАЮ

зам. директора по учебной работе

_____ С.Н. Рохина

« ____ » _____ 20 ____ г.

ФОНДЫ ОЦЕНОЧНЫХ СРЕДСТВ
ПО УЧЕБНОЙ ДИСЦИПЛИНЫ
ОП.12 УГОЛОВНО-ИСПОЛНИТЕЛЬНОЕ ПРАВО

Вельск 2023

Контрольно - оценочные средства разработаны на основе Федерального государственного образовательного стандарта среднего профессионального образования по специальности 40.02.02 Правоохранительная деятельность, утвержденного приказом Министерства образования и науки Российской Федерации от 12 мая 2014 г. № 509 и рабочей программы учебной дисциплины ОП.12 Уголовно-исправительное право

Разработчик: преподаватель Брюховецкий А.А.

Контрольно - оценочные средства рассмотрены и одобрены на
заседании МЦК

—

Протокол № _____

Председатель МЦК____

Оглавление

Паспорт фонда контрольно-оценочных средств.....	4
Критерии оценивания	4
Примерный перечень оценочных средств.....	7
Оценочное средство 1 «Примерный перечень экзаменационных вопросов»...	9
Оценочное средство 2 «Перечень тем для подготовки докладов»	12
Оценочное средство 3 «Задачи и задания».....	14
Оценочное средство 4 «Тестовые задания»	19

Паспорт фонда контрольно-оценочных средств

№	Контролируемые разделы, темы, модули	Код контролируемой компетенции	Наименование оценочного средства
1	Раздел I Общая часть	ОК 10, ОК 11, ОК 13 ПК 1.1, ПК 1.2, ПК 1.3	Выполнение практических заданий, тестирование, коллоквиум, анализ первоисточников, подготовка докладов
2	Раздел II Особенная часть	ОК 11, ОК 12, ОК 13 ПК 1.1, ПК 1.2, ПК 1.4	Выполнение практических заданий, тестирование, коллоквиум, анализ первоисточников, подготовка докладов

Критерии оценивания

Оценка **«отлично»** выставляется, если студент дает полный и правильный ответ на поставленные и дополнительные (если в таковых была необходимость) вопросы:

- обнаруживает всестороннее системное и глубокое знание материала;
 - обстоятельно раскрывает соответствующие теоретические положения;
 - демонстрирует знание современной учебной и научной литературы;
 - владеет понятийным аппаратом;
 - демонстрирует способность к анализу и сопоставлению различных подходов к решению заявленной проблематики;
 - подтверждает теоретические постулаты примерами из юридической практики; способен творчески применять знание теории к решению профессиональных задач;
 - имеет собственную оценочную позицию и умеет аргументировано и убедительно ее раскрыть;
- четко излагает материал в логической последовательности.

Оценка **«хорошо»** выставляется, если студент дает ответ, отличающийся меньшей обстоятельностью и глубиной изложения:

- обнаруживает при этом твёрдое знание материала;
- допускает несущественные ошибки и неточности в изложении теоретического материала; исправленные после дополнительного вопроса;
- опирается при построении ответа только на обязательную литературу;
- подтверждает теоретические постулаты отдельными примерами из юридической практики;
- способен применять знание теории к решению задач профессионального характера;
- наблюдается незначительное нарушение логики изложения

материала.

Оценка **«удовлетворительно»** выставляется, если студент в основном знает программный материал в объёме, необходимом для предстоящей работы по профессии, но ответ, отличается недостаточной полнотой и обстоятельностью изложения:

- допускает существенные ошибки и неточности в изложении теоретического материала;
- в целом усвоил основную литературу;
- обнаруживает неумение применять государственно-правовые принципы, закономерности и категории для объяснения конкретных фактов и явлений;
- требуется помощь со стороны (путем наводящих вопросов, небольших разъяснений и т.п.);
- испытывает существенные трудности при определении собственной оценочной позиции;
- наблюдается нарушение логики изложения материала.

Оценка **«неудовлетворительно»** выставляется, если студент обнаруживает незнание или непонимание большей или наиболее существенной части содержания учебного материала:

- не способен применять знание теории к решению задач профессионального характера;
- не умеет определить собственную оценочную позицию;
- допускает грубое нарушение логики изложения материала.
- допускает принципиальные ошибки в ответе на вопросы;
- не может исправить ошибки с помощью наводящих вопросов;

Критерии оценки:

Зачет проставляется, если студент дает полный и правильный ответ на поставленные и дополнительные (если в таковых была необходимость) вопросы:

- обнаруживает всестороннее системное и глубокое знание материала;
 - обстоятельно раскрывает соответствующие теоретические положения;
 - демонстрирует знание современной учебной и научной литературы;
 - владеет понятийным аппаратом;
 - демонстрирует способность к анализу и сопоставлению различных подходов к решению заявленной проблематики;
 - подтверждает теоретические постулаты примерами из юридической практики; способен творчески применять знание теории к решению профессиональных задач;
 - имеет собственную оценочную позицию и умеет аргументировано и убедительно ее раскрыть;
- четко излагает материал в логической последовательности.

Незачет выставляется, если студент обнаруживает незнание или непонимание большей или наиболее существенной части содержания учебного материала:

- не способен применять знание теории к решению задач профессионального характера;
- не умеет определить собственную оценочную позицию;
- допускает грубое нарушение логики изложения материала.

- допускает принципиальные ошибки в ответе на вопросы;
- не может исправить ошибки с помощью наводящих вопросов;

Примерный перечень оценочных средств

№	Наименование оценочного средства ¹	Краткая характеристика оценочного средства	Представление оценочного средства в фонде
1	2	3	4
1	Деловая и/или ролевая игра	Совместная деятельность группы обучающихся и педагогического работника под управлением педагогического работника с целью решения учебных и профессионально-ориентированных задач путем игрового моделирования реальной проблемной ситуации. Позволяет оценивать умение анализировать и решать типичные ситуационные проблемы в области конституционного права	Тема (проблема) концепция роли и ожидаемый результат по каждой игре
2	Коллоквиум	Средства контроля усвоения учебного материала, темы, раздела или разделов дисциплины, организованное как учебное занятие в виде собеседования педагогического работника со студентами	Вопросы по темам / разделам дисциплины
3	Контрольная работа	Средство проверки умений применять полученные знания для решения задач определенного типа	Комплект контрольных заданий по вариантам
4	Тест	Система стандартизированных заданий, позволяющая автоматизировать процедуру измерения уровня знаний и умений обучающегося	Фонд тестовых заданий
5	Эссе	Средство, позволяющее оценить умение обучающегося письменно излагать суть поставленной проблемы, самостоятельно проводить анализ этой проблемы с использованием концепций и аналитического инструментария соответствующей дисциплины, делать выводы, обобщающие авторскую позицию по поставленной проблеме.	Перечень проблемных вопросов для подготовки эссе
6	Реферат	Представляет собой краткое изложение в письменном виде полученных результатов теоретического анализа определенной научной (учебно-исследовательской) темы, где автор раскрывает суть исследуемой проблемы, приводит выводы, полученные в результате учебно-исследовательской деятельности	Темы рефератов
7	Кейс-задача	Проблемное задание, в котором обучающемуся предлагают осмыслить реальную профессионально-ориентированную ситуацию, необходимую для	Задания для решения кейс-задачи
8	Круглый стол, дискуссия, полемика, диспут	Оценочные средства, позволяющие включить обучающихся в процесс обсуждения спорного вопроса проблемы, и оценить их умение аргументировать их собственную точку зрения	Перечень дискуссионных тем
9	Портфолио	Целевая подборка работ студента, раскрывающая его индивидуальные образовательные достижения в одной или нескольких учебных дисциплинах	Структура портфолио
10	Рабочая тетрадь	Дидактический комплекс, предназначенный для самостоятельной работы обучающегося и	Образец рабочей

¹ В таблице представлены наиболее распространенные оценочные средства, отдельные из которых применяются в рамках курса «Уголовное право»

		позволяющий оценивать уровень усвоения им изученного материала	тетради
11	Проект	Конечный результат, получаемый в результате планирования и выполнения комплекса учебных и исследовательских заданий. Позволяет оценить умения обучающихся самостоятельно конструировать свои знания в процессе решения практических задач и проблем ориентироваться в информационном пространстве и уровень сформированное аналитических исследовательских навыков, навыков практического характера	Темы групповых и/или индивидуальных проектов
12	Расчетно-графическая работа	Средство оценивания умений применять обучающимся полученные знания по заранее определенной методике для решения задач или заданий по модулю или учебной дисциплине	Комплект заданий для выполнения расчетно-графической работы
13	Задачи и задания различного уровня	Различают задачи и задания следующего вида: А) репродуктивного уровня позволяющие оценивать и диагностировать знание фактического материала (базовые понятия алгоритмы факты) и умение правильно использовать специальные термины и понятия узнавание объектов изучения в рамках определенного раздела дисциплины Б) реконструктивного уровня позволяющие оценивать и диагностировать умения синтезировать анализировать обобщать фактический и теоретический материал с формулированием конкретных выводов, установлением причинно-следственных связей В) творческого уровня позволяющие оценивать и диагностировать умения интегрировать знания	Комплект разноуровневых задач и заданий

Оценочное средство 1 «Примерный перечень экзаменационных вопросов»

1. Понятие и виды уголовно-исполнительных правоотношений.
2. Понятие уголовно-исполнительного права как отрасли Российского права. Его предмет, метод, связь с другими отраслями.
3. Наука уголовно-исполнительного права. Ее предмет и метод, связь с другими науками.
4. Принципы Российского уголовно-исполнительного права (понятие, значение, виды).
5. Субъекты уголовно-исполнительных правоотношений (виды, их права и обязанности).
6. Международные минимальные стандартные правила обращения с заключенными.
7. Обеспечение осужденным проявления свободы совести и вероисповедания.
8. Пенитенциарные системы и их развитие в мировой практике.
9. Основания для возникновения, изменения и прекращения уголовно-исполнительных правоотношений.
10. Понятие и содержание правового положения осужденного как субъекта уголовно-правовых правоотношений.
11. Источники уголовно-исполнительного права. Понятие и система.
12. Цели и задачи уголовно-исполнительного законодательства.
13. Управление уголовно-исполнительной системой в Российской Федерации.
14. Уголовно-исполнительные инспекции. Их права и обязанности. Нормативно-правовое регулирование их деятельности.
15. Прокурорский надзор за органом и учреждением, исполняющим наказание.
16. Ответственность за нарушение порядка и условий отбывания наказания в виде ограничения свободы.
17. Меры обеспечения личной безопасности осужденных и персонала исправительного учреждения.
18. Система оплаты труда осужденных в исправительном учреждении и удержания из их заработной платы.
19. Материальная ответственность осужденных к лишению свободы.
20. Помощь осужденным, освобождаемым от наказания и контроль за ними.
21. Особенности режима отбывания наказания в воспитательных колониях. Виды условий содержания.
22. Порядок освобождения осужденных по актам амнистии и помилования.
23. Исправительные учреждения как места лишения свободы, их виды и назначение.
24. Изменение судом вида исправительного учреждения в процессе отбывания наказания. Основание и порядок.
25. Материально-бытовое обеспечение осужденных в исправительных учреждениях.
26. Медико - санитарное обеспечение осужденных в исправительных учреждениях.
27. Меры поощрения и взыскания, применяемые к осужденным к принудительным работам.
28. Порядок исполнения наказания о лишении специального воинского или почетного звания, классного чина и государственных наград.
29. Оперативно-розыскная деятельность в исправительных учреждениях, ее назначение
30. Порядок исполнения наказания в виде ограничения свободы.
31. Право осужденных, содержащихся в ИУ, на телефонные переговоры и

- порядок его реализации.
32. Значение труда осужденных в исправительном учреждении. Порядок его организации.
 33. Применение к осужденным мер медицинского характера.
 34. Порядок исполнения наказания в виде штрафа.
 35. Порядок исполнения наказания в виде обязательных работ. Кем и как?
 36. Условия труда осужденных к лишению свободы. Обеспечение охраны труда
 37. Введение режима особых условий в исправительном учреждении. Его содержание.
 38. Ответственность условно - осужденных в течение испытательного срока и порядок ее реализации.
 39. Порядок исполнения наказания в виде ограничения по военной службе. (Сущность этого вида наказания, кем исполняется и как?).
 40. Колонии-поселения, их назначение и особенности режима отбывания наказания в них.
 41. Порядок исполнения наказания в виде лишения права занимать определенную должность или заниматься определенным видом деятельности.
 42. Ответственность за нарушение порядка и условий отбывания наказания в виде ограничения свободы и за уклонение от его отбывания.
 43. Особенности режима содержания осужденных в колониях-поселениях.
 44. Исполнение наказания в виде содержания в дисциплинарной воинской части.
 45. Контроль за лицами, освобожденными из исправительного учреждения (За какими лицами и кем осуществляется).
 46. Надзор за отбыванием осужденными наказания в виде ограничения свободы.
 47. Порядок исполнения наказания в виде исправительных работ.
 48. Порядок исполнения наказания в виде ареста в отношении осужденных военнослужащих.
 49. Правовое положение и условия содержания лица, осужденного к смертной казни.
 50. Особенности режима и условий содержания осужденных в тюрьмах.
 51. Профессиональное образование и профессиональная подготовка осужденных в исправительных учреждениях.
 52. Порядок охраны и надзора за осужденными в исправительных учреждениях.
 53. Понятие и основные средства исправления осужденных.
 54. Порядок оплаты труда осужденных в исправительных учреждениях.
 55. Основание и порядок освобождения осужденных из исправительных учреждений по болезни.
 56. Контроль за органами и учреждениями, исполняющими наказание.
 57. Организация исправительно-воспитательного процесса для осужденных в местах лишения свободы. Основные направления, формы и методы.
 58. Надзор за отбыванием осужденными наказания в виде ограничения свободы.
 59. Виды, нормы и порядок осуществления свиданий с осужденными в исправительных учреждениях.
 60. Труд осужденных военнослужащих в дисциплинарной воинской части.
 61. Уголовно-исполнительные функции следственного изолятора. Нормативно-правовые акты, регулирующие деятельность СИЗО.
 62. Выезды осужденных к лишению свободы за пределы исправительных учреждений. Виды, порядок осуществления, акты регулирования.
 63. Порядок представления осужденных к условно-досрочному освобождению.
 64. Содержание уголовно-исполнительных правоотношений. Основные права и обязанности осужденных.
 65. Правила внутреннего распорядка исправительного учреждения (понятие,

- содержание, акты регулирования).
66. Общеобразовательное обучение осужденных в исправительном учреждении (значение, порядок организации, нормативно-правовые акты).
 67. Отсрочка отбывания наказания осужденным. (Основания, контроль за ними, ответственность за неисполнение условий отсрочки).
 68. Меры взыскания и порядок их применения к осужденным в исправительном учреждении.
 69. Формы осуществления связи с внешним миром осужденными из исправительного учреждения.
 70. Основания, виды и порядок освобождения от отбывания наказания.
 71. Порядок охраны и надзора за осужденными в исправительных учреждениях.
 72. Посещение органов и учреждений, исполняющих наказание.
 73. Нормативы посылок и передач для осужденных в исправительных учреждениях. Порядок их получения и отправления.
 74. Порядок и формы осуществления контроля за условно -осужденными лицами.
 75. Порядок охраны и надзора за осужденными в исправительных учреждениях
 76. Порядок направления и приема осужденных к лишению свободы в исправительном учреждении.
 77. Обращения осужденных и порядок их рассмотрения.
 78. Подзаконные акты как источники уголовно-исполнительного права.
 79. Условия содержания осужденных в исправительных колониях особого режима.
 80. Виды условий содержания осужденных в пределах одного и того же исправительного учреждения, порядок их изменения.
 81. Условия содержания осужденных к лишению свободы в штрафных изоляторах и помещениях камерного типа.
 82. Перевод осужденных на бесконвойное передвижение. Значение, порядок и условия содержания переведенных.
 83. Порядок отбывания принудительных работ.
 84. Нормативы и порядок расходования денег на личные нужды осужденными в исправительных учреждениях.
 85. Отрядная система в исправительных учреждениях. Ее значение, порядок комплектования и правовое регулирование.
 86. Порядок и условия исполнения наказания в виде ареста.
 87. Применение к осужденным принудительных мер медицинского характера. Основания и порядок их применения.

Оценочное средство 2 «Перечень тем для подготовки докладов»

1. Уголовно-исполнительное право как отрасль Российского права. Его предмет, метод и связь с другими отраслями.
2. Уголовно-исполнительные правоотношения.
3. Источники уголовно-исполнительного законодательства
4. История развития науки уголовно-исполнительного права
5. Правовое положение осужденных к наказаниям, связанным с изоляцией от общества.
6. Система исправительных учреждений, общая характеристика.
7. Порядок исполнения наказаний в виде ареста и ограничения свободы.
8. Обязательные работы как уголовное наказание и порядок его исполнения.
9. Минимальные международные правила по обращению с заключенными и их отражение в уголовно-исполнительном законодательстве.
10. Правовые основания и порядок освобождения осужденных из исправительного учреждения.
11. Содержание в дисциплинарной воинской части как уголовное наказание. Порядок его исполнения.
12. Лишение свободы как уголовное наказание. Порядок определения режима его отбывания.
13. Система исправительных учреждений, общая характеристика.
14. Контроль за деятельностью исправительных учреждений
15. Изменение режима лишения свободы в ходе отбывания наказания.
16. Условия исполнения наказания в виде лишения свободы в исправительных учреждениях разных видов.
17. Условия содержания осужденных в исправительном учреждении и правила их поведения.
18. Меры поощрения и взыскания, применяемые к осужденным в местах лишения свободы.
19. Процесс исправительно-воспитательного воздействия на осужденных в исправительном учреждении.
20. Особенности исполнения наказания в виде лишения свободы в воспитательных колониях.
21. Особенности исполнения и отбывания наказания в тюрьме
22. Условия отбывания наказания в колониях-поселениях
23. Особенности правового положения несовершеннолетних, осужденных к лишению свободы.
24. Правовое регулирование посткриминального поведения несовершеннолетних
25. Классификация осужденных к лишению свободы
26. Оказание помощи освобожденным из исправительного учреждения. Контроль за ними.
27. Пожизненное лишение свободы как уголовное наказание и порядок его исполнения
28. Правовое регулирование труда осужденных в исправительных колониях
29. Смертная казнь по Российскому уголовному и уголовно-исполнительному

законодательству.

30. Основания и порядок условно-досрочного освобождения

31. Контроль за условно осужденными. Их ответственность.

32. Преступность в местах лишения свободы.

33. Уголовно-исполнительная политика России (исторический аспект).

34. Уголовно-исполнительная система современной России.

35. Порядок исполнения наказания в виде лишения свободы в зарубежных государствах с развитыми правовыми системами.

36. Факторы латентности преступлений, совершаемых в учреждениях уголовноисполнительной системы России

37. Правовая природа продления испытательного срока при условном осуждении

38. Правовое регулирование участия общественности в работе воспитательных колоний

39. Роль уголовно-исполнительных инспекций в исправлении условно осужденных

40. Проблемы исполнения наказаний в отношении осужденных к лишению свободы, страдающих психическими расстройствами

41. Актуальные проблемы уголовно-исполнительного законодательства РФ на современном этапе.

Оценочное средство 3 «Задачи и задания»

Задача №1.

15 мая 2004 г. Ежов осужден районным судом к трем годам лишения свободы с отбыванием наказания в исправительной колонии общего режима. В приговоре указано, что срок отбывания наказания с зачетом содержания под стражей до суда исчислять с 20 марта 2004 г. Приговор вступил в законную силу 22 мая 2004 г. На следующий день, обращая приговор к исполнению, председатель районного суда направил начальнику следственного изолятора, в котором Ежов содержался под стражей, копию приговора и распоряжение о его исполнении. С какого момента возникли уголовно-исполнительные правоотношения? Что явилось юридическим фактом, обусловившим возникновение этих правоотношений? Сделайте анализ возникших правоотношений с точки зрения его элементов (субъекты, объект, содержание).

Задача №2.

Гражданин Леонович, осужденный к двум годам исправительных работ, подал ходатайство о выходе его из гражданства России и выезде за ее пределы. Подлежит ли данное ходатайство удовлетворению? Как разрешение данного дела связано с элементами специального правового статуса?

Задача №5.

При посещении исправительной колонии строгого режима прокурор получил письменную жалобу от осужденного Казаринова, отбывающего лишение свободы в этой ИК в строгих условиях, о нарушении его законных прав по расходованию имеющихся на его личном счете денег для приобретения продуктов питания и предметов первой необходимости. Деньги, в расходование которых на эти цели ему было отказано начальником ИК, ему поступали по переводу, присланному женой.

Подлежит ли удовлетворению жалоба?

Задача №7.

Осужденный Круглов, переведенный в одиночную камеру в порядке взыскания, обратился в районный суд по месту отбывания наказания с жалобой на начальника ИУ. Он утверждал, что начальник ИУ оставил поданные им две жалобы без рассмотрения, в которых он просил направить его на медицинскую комиссию на предмет перевода его по медицинским показаниям с пониженной нормы питания на обычную.

Как следует поступить суду, получившему жалобу? Обязан ли он ее рассмотреть или направить в другой орган для рассмотрения по существу? Подлежит ли жалоба удовлетворению?

Задача №8.

Осужденный к пожизненному лишению свободы Сандалов обратился к прокурору по месту дислокации исправительной колонии особого режима с жалобой на нарушение его прав. В жалобе он утверждал, что он не имеет взысканий. За два месяца трижды поощрялся.

В связи с тем, что он встал на путь исправления, он просил в жалобе начальника колонии увеличить ему ежедневную прогулку до двух часов. Однако ему было отказано в удовлетворении просьбы.

Каким должен быть ответ прокурора?

Задание №12.

Перечислите виды наказаний и условия их отбывания осужденными, которые не связаны с изоляцией от общества. Кратко охарактеризуйте их.

Задача №14.

Осужденный Бобров, 1953 г. рождения, направил в прокуратуру жалобу о том, что в исправительной колонии его принудительно привлекают к физическому труду (изготовление упаковочной тары). Сам он трудиться не желает, так как является пенсионером по льготным основаниям (военная служба). Разрешите жалобу Боброва.

Задача №15.

За невыполнение производственного задания бригада осужденных в количестве пяти человек приказом заместителя начальника учреждения по производству была водворена в штрафной изолятор сроком на трое суток, а также привлечена к материальной ответственности. Правомерны ли действия администрации?

Задача №23.

Отбывающий наказание в ИК строгого режима С. Обратился к администрации колонии с просьбой предоставить ему трудовой отпуск с выездом за пределы колонии. Администрация ИК после проверки соответствующих документов установила, что из назначенных осужденному по приговору суда 7 лет лишения свободы он отбыл один год и восемь месяцев. За данный период характеризовался положительно, привлекался к труду в течение последнего года. На основании этого было принято решение предоставить С. Отпуск, но без выезда за пределы колонии.

Право ли администрация? Перечислите основные положения уголовноисполнительного законодательства, регламентирующие предоставление осужденным трудовых отпусков.

Задача №24.

Кудрин и Клопов были задержаны в связи с совершенным ими грабежом, признаны постановлением следователя подозреваемыми и водворены оба в одну и ту же камеру следственного изолятора (СИЗО) уголовно-исполнительной системы.

Допущено ли нарушение администрацией СИЗО при исполнении постановления следователя о задержании подозреваемых?

Задача №26.

Подозреваемый Чавычалов обратился с жалобой начальнику СИЗО на то, что он по истечении 10 дней, на которые он был задержан, продолжает незаконно вторые сутки содержаться под стражей. В связи с этим он просил немедленно освободить его из-под стражи.

Какой должна быть реакция начальника СИЗО на жалобу Чавычалова? Какие нарушения и кем были допущены, вследствие которых стало возможно незаконное содержание под стражей?

Задача №27.

В связи с заявкой о доставке на заседание военного суда рядового Чикмарева, содержавшегося в порядке меры пресечения под стражей на гауптвахте части, начальник штаба части приказал старшине роты Пузанкову выполнить заявку военного суда. Пузанков совместно с двумя подчиненными пешим порядком доставил к назначенному времени подсудимого в зал суда. При этом Пузанков попросил председательствующего суда дать ему расписку о принятии подсудимого и разрешить ему удалиться в часть.

Имело ли место нарушение правил доставки в суд лиц, содержащихся под стражей в качестве меры пресечения на войсковой гауптвахте?

Задача №32.

Гражданин Дубов осужден к штрафу в размере 50000 руб. После вступления приговора в законную силу Дубов обратился в суд с просьбой отсрочить уплату штрафа на шесть месяцев. Может ли суд удовлетворить просьбу Дубова? На кого возложено исполнение данного наказания?

Задача №34.

Через 20 дней после вступления в законную силу приговора об осуждении Занозова к исправительным работам начальник уголовно-исполнительной инспекции вызвал Занозова и объявил ему постановление, в котором на Занозова наложено взыскание за допущенное нарушение - неявку в уголовно-исполнительную инспекцию в течение 25 дней после вступления приговора в законную силу, письменное предупреждение о замене исправительных работ другим видом наказания.

Занозов обратился с жалобой в суд, в которой просил отменить наложенное на него взыскание, так как не являлся в уголовно-исполнительную инспекцию, поскольку не получал повестки о явке в этот орган.

Обоснованна ли жалоба Занозова?

Задача №37.

Головко был осужден к наказанию в виде исправительных работ сроком на два года с ежемесячным удержанием в доход государства 20% из его заработной платы. Уголовноисполнительная инспекция продлила срок исполнения наказания общей продолжительностью до двух лет и трех месяцев. Свое решение начальник уголовно-исполнительной инспекции в вынесенном постановлении аргументировал тем, что после закрытия листа нетрудоспособности Головко три месяца не работал, и удержания из его заработной платы не производились.

Головко обратился в суд с просьбой об отмене постановления уголовно-исполнительной инспекции, поскольку срок наказания не

может быть изменен никем, кроме суда. Что же касается пребывания в течение трех месяцев без работы, то, по мнению Головки, такая обстановка сложилась не по его вине. После излечения он утратил специальную трудоспособность (музыкант), а на другие работы его не принимали.

Подлежит ли удовлетворению просьба Головки?

Имели ли место нарушения в процессе исполнения названного выше наказания?

Задача №41.

Гражданин Санников, отбывающий наказание в виде исправительных работ, получил повестку о его призыве на действительную военную службу. По прибытии в райвоенкомат Санников сообщил, что является осужденным и ему осталось отбыть 8 месяцев и 13 дней исправительных работ, назначенных приговором суда по ч. 1 ст. 158 УК РФ.

Какое решение должен принять военный комиссар?

Задача №42.

Старшина роты назначил дежурным по столовой отбывавшего наказание в виде содержания в дисциплинарной воинской части рядового Климова. В связи с неподчинением Климову десяти рабочих по кухне приготовление завтрака было сорвано, вследствие чего выход на развод роты 360 человек был задержан на 2 часа.

Какие меры должен принять командир дисциплинарной роты в отношении правонарушителей?

Задача №54.

Несовершеннолетний А., за нарушение режима в воспитательной колонии во время отбывания наказания был водворен в дисциплинарный изолятор на 7 суток. По истечении четырех суток за хорошее поведение и добросовестное отношение к учебе начальник воспитательной колонии досрочно освободил А. из ДИЗО.

Правомерно ли решение начальника ВК? Какие меры взыскания применяются к несовершеннолетним осужденным в ВК?

Задача №55.

Осужденный Л., отбывая наказание в ИК общего режима, пришел на прием к начальнику ИК и попросил разъяснить, имеет ли он право заниматься индивидуальной трудовой деятельностью и если да, то на каких условиях.

Дайте ответ осужденному Л. От лица начальника ИК. Укажите случаи, когда осужденных, закон разрешает привлекать к труду без оплаты.

Задача №59.

Отбывая наказание в ИК строго режима, осужденный Н. заболел острой формой туберкулеза. Начальник медчасти ИК порекомендовал администрации изолировать Н. от других осужденных.

Какое решение в отношении Н. должно быть принято администрацией ИК?

Задача №60.

Приговором суда Октябрьского района г. Энска Б. за совершение преступления, предусмотренного п. «д» ч.2 ст. 105 УК РФ, осужден к лишению свободы сроком на 10 лет.

В каком исправительном учреждении должен отбывать наказание Б.? На какие учреждения возложено исполнение наказания в виде лишения свободы?

Задача №62.

Несовершеннолетний Г. Был осужден по п. «б» ч.2 ст.162 УК РФ к 6 годам лишения свободы. Ранее он уже отбывал наказание в виде лишения свободы по ч.1 ст.162 УК РФ.

Какой вид исправительного учреждения должен быть назначен ему судом? Дайте характеристику этого учреждения. В какое исправительное учреждение он будет переведен по достижении совершеннолетия?

Задача №64

Гражданину Ивлеву А.И. было предоставлено длительное свидание с осужденным, являющимся его близким родственником. Перед началом свидания Ивлеву было объявлено, что свидание будет предоставлено лишь при его согласии на осмотр принадлежащих ему вещей и одежды. Ивлев на это согласие не дал. В связи с чем длительное свидание с родственником ему не было разрешено. Ивлев написал жалобу прокурору района, на территории которого расположена колония.

Правомерно ли решение администрации исправительной колонии?

Задача №65

При досмотре посылки, полученной в адрес осужденного К., были обнаружены следующие предметы: сигареты «Marlboro», спортивный костюм «Adidas», художественная книга, учебник по криминалистике, бутылка с минеральной водой, рыбные консервы, трехлитровая банка молока и Библия на русском языке, отпечатанная в Англии. Какие предметы, находящиеся в посылке, не могут быть вручены адресату?

Оценочное средство 4 «Тестовые задания»

1. Предмет уголовно-исполнительного права — это

- 1) регулирование порядка и условий исполнения (отбывания) наказаний, связанных с применением мер уголовно-исполнительного воздействия
- 2) регулирование порядка и условий исполнения (отбывания) наказаний,
- 3) исполнение (отбывание) всех видов наказаний, предусмотренных уголовным законодательством
- 4) не связанных с применением мер уголовно-исполнительного воздействия

2. Принцип соединения наказания с исправительным воздействием означает

- 1) процесс исполнения наказания строится с учетом характера и степени общественной опасности совершенного осужденным преступления, обстоятельств совершения преступления, с учетом индивидуальных особенностей личности осужденного и его поведения в процессе исполнения наказания в соответствующих учреждениях
- 2) исполнение наказания должно органически сочетать меры принуждения и меры поощрения осужденных
- 3) требует распределения осужденных на определённые категории и раздельного содержания этих категорий в местах, исполняющих уголовныенаказания
- 4) означает обязательное объединение карательного и воспитательного воздействия на осужденных в процессе исполнения и отбывания наказания

3. К задачам уголовно - исполнительного законодательства относятся РФ

- 1) охрана прав человека и гражданина, собственности, общественного порядка и общественной безопасности, охрана окружающей среды, конституционного строя РФ от преступных посягательств, обеспечение мира и безопасности
- 2) быстрое и полное раскрытие преступлений, изобличение виновных и обеспечение правильного применения закона с тем, чтобы каждый совершивший преступление был подвержен справедливому наказанию и ни один виновный не был привлечен к уголовной ответственности
- 3) исправление осужденных и предупреждение совершение новых преступлений как осужденными, так и иными лицами
- 4) регулирование порядка и условий исполнения и отбывания наказаний, определение средств исправление осужденных, охрана прав и свобод, законных интересов, оказание осужденным помощи в социальной адаптации

4. Согласно Конституции РФ, законодательство в области исполнения уголовных наказаний стало называться уголовно - исполнительным, а ранее оно называлось

- 1) исправительно - трудовое
- 2) процессуально - исполнительное
- 3) уголовно - исправительное
- 4) международно - исполнительное

5. Уголовно-исполнительное право сегодня регулирует исполнение

- 1) всех видов наказаний
- 2) наказаний, связанных с применением мер исправительно - трудового воздействия
- 3) наказаний, связанных с изоляцией осуждённых от общества

6. Понятие уголовно-исполнительной системы, ее задачи, структура и принципы деятельности содержатся в

- 1) Уголовном кодексе РФ
- 2) ФЗ "Об учреждениях и органах, исполняющих уголовное наказание
- 3) в виде лишения свободы"
- 4) Уголовно-исполнительном кодексе РФ
- 5) ФЗ "О содержании под стражей подозреваемых и обвиняемых
- 6) в совершении преступлений"
- 7) "Минимальных стандартных правилах обращения с заключенными"

8) "Правилах внутреннего распорядка исправительных учреждений"

7. Уголовно - исполнительное законодательство РФ состоит из

- 1) уголовно - исполнительного кодекса и федеральных законов
- 2) уголовно - процессуального кодекса и федеральных законов
- 3) уголовно - исполнительного кодекса и исправительно - трудового законодательства
- 4) уголовного кодекса и федеральных законов

8. Понятие уголовно-исполнительного права (как отрасли права)

1) это совокупность правовых мер, регулирующих общественные отношения по поводу признания общественно опасных действий преступлениями и назначение за их совершение наказания

2) это система норм, предусматривающих основания, принципы и другие положения исполнения наказаний и применения иных мер уголовно-правового характера, виды учреждений и органов, исполняющих наказания, осуществление контроля за их деятельностью

3) это отрасль права, объединяющая правовые нормы, которые устанавливают, какие деяния являются преступлениями и какие наказания, а также иные меры уголовноправового воздействия применяются к лицам, их совершившим, определяют основания

уголовной ответственности

9. *Укажите соотношение понятий «уголовно-исполнительное право как отрасль права» и «Уголовно-исполнительное законодательство»*

1) понятие «уголовно-исполнительное право» шире понятия «Уголовно-исполнительное законодательство»

2) это одно и то же

3) понятие «уголовно-исполнительное право» уже понятия «Уголовноисполнительное законодательство»

4) это несопоставимые понятия

10. *В предмет уголовно-исполнительного права входят общественные*

отношения, возникающие

1) в связи с участием органов государственной власти и органов местного самоуправления в контроле за деятельностью учреждений уголовноисполнительной системы

2) в процессе исполнения и отбывания всех видов уголовных наказаний

3) при исполнении наказаний и в связи с участием органов государственной власти и органов местного самоуправления в контроле за деятельностью учреждений уголовно-исполнительной системы

4) в процессе исполнения таких видов наказания, которые связаны с исправительнотрудовым воздействием на осуждённых

11. *Предмет науки уголовно-исполнительного права по содержанию*

1) шире отрасли уголовно-исполнительного права

2) уже отрасли уголовно-исполнительного права

3) совпадает с предметом отрасли уголовно-исполнительного права

12. *Методом уголовно-исполнительного права является*

1) Диспозитивный

2) Поощрения

3) Императивный

13. *Принципы уголовно-исполнительного права сформулированы*

1) В Уголовно-исполнительном кодексе РФ 1996г.

2) во Всеобщей декларации прав и свобод человека и гражданина 1948г.

3) в уголовно-исполнительной науке

4) в Своде принципов защиты всех лиц, подвергаемых задержанию или заключению в какой бы то ни было форме 1989г.

14. *В принципы Уголовно-исполнительного права входят*

1) Общеправовые

2) общеправовые, межотраслевые, отраслевые

3) Межотраслевые

15. *Общеправовыми принципами являются*

- 1) законность
- 2) равенство осуждённых перед законом
- 3) дифференциация исполнения наказания
- 4) соединения наказания с исправительным воздействием

16. *Межотраслевыми принципами являются*

- 1) индивидуализация исполнения наказания
- 2) Гуманизм
- 3) соединение наказания с исправительным воздействием

17. *УИК РФ был принят*

- 1) 18.12.96г.
- 2) 24.05. 96г.
- 3) 17.06.96г.
- 4) 18.12.97г.

18. *УИК РФ вступил в действие*

- 1) 1.07.97г.
- 2) 1.01.97г.
- 3) 1.05.97г.

19. *Если законодательством РФ установлены иные правила, чем предусмотренные международным договором РФ, то применяются*

- 1) правила, установленные законодательством РФ
- 2) возникает пробел в праве
- 3) правила, предусмотренные международным договором РФ, с учетом экономических и социальных возможностей
- 4) данная ситуация законодательно не регламентируется

20. *В соответствии с общепризнанными принципами и нормами международного права и Конституцией РФ уголовно - исполнительное законодательство основывается на строгом соблюдении*

- 1) гарантий защиты от пыток, насилия и др.
- 2) принципа неотвратимости ответственности
- 3) принципа соединения наказания с обязательным принудительным трудом

21. *Уголовно-исполнительные отношения возникают с момента*

- 1) вынесения приговора
- 2) совершения преступления
- 3) заключения под стражу
- 4) вынесения распоряжения об исполнении приговора
- 5) отправления осуждённого из СИЗО в исправительное учреждение
- 6) поступления осужденного из СИЗО в исправительное учреждение

22. *Уголовно - исполнительное законодательство РФ применяется*

- 1) на всей территории РФ
- 2) на территории РФ, а также на территории посольств и консульств

за пределами РФ

- 3) на территории исправительных колоний
- 4) на территории определенных субъектов РФ

23. *Исполнение наказаний, а также применение средств исправления осужденных и оказание помощи освобожденным лицам осуществляется в соответствии с законодательством*

- 1) действующим на момент совершения преступления
- 2) действующим на момент совершения преступления или во время их исполнения в зависимости от того, какой из них благоприятнее для осужденного

- 3) действующим во время их исполнения

24. *Основанием исполнения наказания является*

- 1) приговор либо изменяющее его определение
- 2) акт помилования или акт амнистии
- 3) постановление суда, вступившее в законную силу
- 4) федеральные законы
- 5) устав колонии

25. *При исполнении наказаний осужденным гарантируются*

- 1) права и свободы граждан РФ с изъятиями и ограничениями, установленными уголовным, уголовно - исполнительным и иным законодательством РФ

- 2) права и свободы граждан РФ, с изъятиями и ограничениями, установленными уголовным, уголовно - процессуальным законом РФ

- 3) освобождения от исполнения своих гражданских обязанностей

26. *Законность применения средств исправления к осужденным и их правовая защита могут обеспечиваться*

- 1) правом осужденных направлять предложения, заявления, жалобы и порядком их рассмотрения; контролем органов государственной власти и органов местного самоуправления, судебным и ведомственным контролем и прокурорским надзором

- 2) правом осужденных направлять предложения, заявления, жалобы и порядком их рассмотрения

- 3) контролем органов государственной власти и органов местного самоуправления, судебным и ведомственным контролем

- 4) только прокурорским надзором

27. *В действующем законодательстве положение осужденных определяется*

- 1) с учетом ограничений, предусмотренных законодательством и вытекающими из приговора суда

- 2) с учетом ограничений, предусмотренных законодательством и режимом отбывания конкретного вида наказания

- 3) исходя из порядка и условий отбывания конкретного вида наказания

28. *Меры принуждения применяются к осужденным*

- 1) на основании закона
- 2) по решению суда
- 3) на основании постановления администрации исправительного учреждения

29. *Медицинские и иные опыты, ставящие жизнь и здоровье осужденных под угрозу*

- 1) могут проводиться с согласия администрации учреждения, исполняющего наказание
- 2) могут проводиться с согласия осужденного
- 3) не могут проводиться вообще
- 4) с письменного согласия врача

30. *По отношению к осужденным персонал обязан*

- 1) вежливо обращаться
- 2) сообщать по требованию число и месяц
- 3) сообщать количество отбытого времени, оставшегося до окончания наказания
- 4) ежедневно применять специальные меры и средства для наилучшего достижения целей наказания

31. *Порядок осуществления своих прав осужденными устанавливается*

- 1) УИК РФ и иными нормативно - правовыми актами
- 2) Конституцией РФ
- 3) УК РФ
- 4) УИК РФ

32. *В случае неявки осужденный может быть*

- 1) условно - досрочно освобожден
- 2) подвергнут дисциплинарному взысканию
- 3) подвергнут принудительному приводу
- 4) подвергнут наказанию в виде лишения свидания с родственниками

33. *Неисполнение осужденными возложенных на них обязанностей и законных требований администрации учреждения, исполняющего наказание, влекут*

- 1) установленную законом ответственность
- 2) выговор
- 3) дисциплинарный штраф
- 4) водворение в штрафной изолятор

34. *При возникновении угрозы личной безопасности осужденный должен быть переведен*

- 1) в камеру штрафного изолятора
- 2) в общую камеру
- 3) в безопасное место
- 4) на медицинский осмотр в медицинскую часть

35. *В какой срок направляются заявления и жалобы, адресованные в*

вышестоящие органы

- 1) не позднее суток
- 2) в течение недели
- 3) в течение 3 - х суток

36. *Предложения, заявления и жалобы осужденных относительно ареста, содержания в дисциплинарной воинской части направляются*

- 1) через администрацию учреждения
- 2) через органы, исполняющие наказание
- 3) направляются осужденными самостоятельно

37. *Осужденные могут обращаться в межгосударственные органы по защите*

прав и свобод человека

- 1) на одном из признанных международных языков
- 2) на языке страны нахождения этих органов
- 3) на родном языке
- 4) на государственном языке РФ

38. *Осужденные имеют право на получение пенсий*

- 1) в соответствии с законодательством РФ
- 2) не имеют право на это
- 3) на общих основаниях
- 4) на специальных основаниях

39. *Правовое положение осуждённого может меняться в ходе отбывания*

наказания в зависимости от

- 1) его поведения
- 2) характера совершённого преступления
- 3) тяжести совершённого преступления
- 4) срока назначенного наказания

40. *Отбывание лишения свободы в тюрьме назначается*

- 1) если лицо осуждено к лишению свободы за совершение особо тяжкого преступления на срок свыше 5 лет, или если имеет место особо опасный рецидив преступлений
- 2) только если лицо осуждено за совершение особо тяжкого преступления
- 3) только если лицо осуждено за совершение особо тяжкого преступления на срок свыше 5 л
- 4) если лицо осуждено за совершение особо тяжкого преступления или если имеет место особо опасный рецидив преступлений

41. *Непосредственный контроль за деятельностью уголовно-исполнительной системы осуществляет*

- 1) УФСИН

- 2) МВД РФ
- 3) МЮ РФ
- 4) Генеральная прокуратура РФ
- 5) Федеральное собрание
- 6) Правительство РФ
- 7) Президент РФ

42. *Порядок осуществления контроля регулируется*

- 1) законодательством субъектов РФ
- 2) законами местного самоуправления
- 3) указами Президента РФ
- 4) законодательством РФ
- 5) постановлением Правительства РФ

43. *Вправе ли суд осуществлять контроль за деятельностью учреждений и*

органов, исполняющих наказание

- 1) судебный контроль предусмотрен УИК РФ
- 2) нет, этим занимается Прокуратура РФ
- 3) это противоречит закону РФ “О судебной системе”

44. *Вправе ли осужденные обращаться с жалобами в суд, если нарушаются их*

права

- 1) вправе, но только после того, как исчерпаны все другие средства
- 2) осужденный лишен права обращаться в суд
- 3) вправе, поскольку данное правило вытекает исходя из ст. 12 ч.4

УИК

45. *Может ли суд отказать осужденным в обращении с заявлениями и с*

жалобами

- 1) нет, поскольку это нарушает конституционные права осужденных
- 2) суд не рассматривает жалобы осужденных
- 3) суд рассматривает жалобы лиц, осужденных на срок, не превышающий пяти лет

4) суд вправе отказать осужденным под предлогом неподсудности

46. *Судебный контроль осуществляется на основании*

- 1) норм уголовно - процессуального права
- 2) только норм конституционного права
- 3) норм уголовного, уголовно - процессуального и уголовно - исполнительного права

47. *Органы, осуществляющие ведомственный контроль*

- 1) Министерство юстиции РФ
- 2) суды
- 3) администрация исправительного учреждения
- 4) Министерство внутренних дел РФ
- 5) Министерство обороны РФ

48. *Порядок осуществления ведомственного контроля определяется*

- 1) инструкциями
- 2) договорами
- 3) нормативно - правовыми актами
- 4) уставами

49. *Порядок осуществления прокурорского надзора регламентируется законом*

- 1) Закон “О прокуратуре РФ”
- 2) Конституцией РФ
- 3) Закон “О судостроительстве РФ”
- 4) УИК РФ

50. *Прокурорский надзор за соблюдением законов администрацией учреждений и органов, исполняющих наказание осуществляется*

- 1) Генеральным прокурором РФ
- 2) Премьер - министром
- 3) Главой администрации района
- 4) Президентом РФ

51. *Общественные объединения оказывают содействие в работе учреждений и*

органов, принимают участие

- 1) в исправлении осужденных
- 2) в воспитании осужденных
- 3) осуществляют надзор за осужденными
- 4) осуществляют экономическую помощь

52. *Общественный контроль за обеспечением прав человека в местах принудительного содержания осуществляют*

- 1) общественные наблюдательные комиссии
- 2) попечительский совет
- 3) родительский комитет
- 4) общественный совет

53. *Кино фото - и видеосъемка осужденных, и их интервьюирование*

осуществляется

- 1) с согласия в письменной форме самих осужденных
- 2) с устного согласия осужденных
- 3) с согласия администрации учреждения, исполняющего наказание
- 4) без какого - либо согласия

54. *Осужденный вправе обращаться в международные органы по защите прав*

и свобод человека

наказания

- 1) с согласия администрации учреждения и органов, исполняющих наказания
- 2) в любое время

- 3) если исчерпаны все внутренние средства правовой защиты
- 4) с согласия Генерального прокурора

55. *Для получения юридической помощи осужденные могут пользоваться*

услугами

- 1) адвоката и иных лиц, имеющих право на оказание такой помощи
- 2) следователя
- 3) не вправе получать юридическую помощь

56. *Являются ли следственные изоляторы местами лишения свободы*

1) являются, в отношении осужденных, оставленных для выполнения работ по хозяйственному обслуживанию

- 2) являются
- 3) не являются
- 4) являются для определенной категории лиц

Особенная часть

57. *Администрация следственного изолятора обязана направить осужденного к лишению свободы для отбывания наказания не позднее*

- 1) 30 дней
- 2) 3 дней
- 3) 10 дней

58. *Документы, которые являются основанием для приёма осужденного в*

исправительную колонию

- 1) личное дело осуждённого
- 2) распоряжение о приведении приговора в исполнение
- 3) уведомление о вступлении приговора в законную силу

59. *Администрация обязана известить родственников осужденного о прибытии его к месту отбывания наказания не позднее*

- 1) 15 суток
- 2) 30 суток
- 3) 10 суток

60. *Осужденные, прибывшие в ИУ для отбывания лишения свободы, помещаются*

в карантинное отделение на срок

- 1) на 15 суток
- 2) на 3 месяца
- 3) на 30 суток

61. *Осуждённые по прибытии в исправительное учреждение распределяется по*

отрядам с учётом

- 1) их личностных особенностей, привлечения их к труду, обучению в системе общего и профессионального образования
- 2) их личностных особенностей
- 3) привлечение к обучению в системе общего и профессионального

образования

4) срока назначенного наказания и тяжести совершённого преступления

62. *Решение о распределении осуждённых по отрядам принимается*

- 1) начальником ИУ
- 2) начальником производственной службы
- 3) комиссией ИУ
- 4) службой оперативной безопасности

63. *Какие виды исправительных колоний предусмотрены УИК*

1) колония общего, колония усиленного, колония строгого, колония особого режимов, колонии-поселения

2) колония общего, колония строгого, колония особого режимов, колонии-поселения

3) колония общего, колония строгого, колония особого режимов

64. *Функциями режима являются*

- 1) карательная и воспитательная
- 2) карательная
- 3) воспитательная

65. *Что понимается под способами обеспечения режима*

1) общественно полезный труд, установленный порядок и условия отбывания наказания, воспитательная работа, общеобразовательное и профессионально-техническое обучение и общественное воздействие

2) меры стимулирования, безопасности, соблюдение законности

3) обязательная изоляция осуждённых, постоянный надзор за осуждёнными, соблюдение осуждёнными своих обязанностей, различные условия содержания осуждённых

66. *Если во время отбывания наказания будет установлено, что осуждённый болен алкоголизмом или наркоманией, то в какой орган администрация учреждения направляет представление о применении к этому лицу принудительных мер*

медицинского характера

- 1) суд
- 2) МВД
- 3) ФСБ
- 4) Прокуратура
- 5) ФСИН
- 6) уголовно - исполнительная инспекция

67. *Изменение условий режима отбывания наказания в исправительных колониях*

осуществляется

- 1) судом
- 2) комиссией исправительного учреждения

3) начальником исправительной колонии

68. *Изменение вида учреждения осуществляется*

1) судом

2) администрацией исправительного учреждения

3) ФСИН

4) уголовно-исполнительной инспекцией

69. *Из тюрьмы в исправительную колонию могут быть переведены положительно характеризующиеся осужденные по отбытии*

1) не менее половины срока

2) не менее N срока

3) не менее $1/3$ срока

70. *Перевод осужденных в тюрьме со строгого режима на общий возможен по*

отбытии не менее

1) одного года

2) 9 мес.

3) 6 мес.

71. *По отбытии какой части наказания в виде лишения свободы в ИК общего режима осужденный может быть переведен со строгих на обычные условия*

отбывания наказания

1) не менее 6 месяцев

2) $1/3$ наказания

3) $1/3$ наказания

4) не менее одного года

72. *Осужденный, содержащийся в ИК общего режима, водворяется в штрафной*

изолятор на срок до

1) 15 суток

2) 30 суток

3) 3 месяцев

4) 6 месяцев

5) 10 суток

6) срок содержания не ограничен

73. *В помещениях камерного типа (ПКТ) проживают осужденные*

1) Являющиеся злостными нарушителями установленного порядка отбывания наказания, содержащиеся в исправительных колониях особого режима

2) Являющиеся злостными нарушителями установленного порядка отбывания наказания, содержащиеся в тюрьмах

3) Являющиеся злостными нарушителями установленного порядка отбывания наказания, содержащиеся в исправительных колониях общего и строгого режимов

74. *Перечень вещей, изделий и продуктов питания, запрещенных к продаже и использованию осужденными к лишению свободы, закреплен*

- 1) "Правилами внутреннего распорядка исправительных учреждений"
- 2) Уголовно-исполнительным кодексом РФ
- 3) ФЗ "Об учреждениях и органах, исполняющих уголовное наказание в виде лишения свободы"
- 4) ФЗ "Об исполнительном производстве"
- 5) ФЗ "О содержании под стражей подозреваемых и обвиняемых в совершении преступлений"
- 6) "Минимальными стандартными правилами обращения с заключенными"

75. *Минимальные нормы питания и материально-бытового обеспечения осужденных к лишению свободы устанавливаются*

- 1) правительством РФ
- 2) федеральным законом
- 3) УИК РФ
- 4) МВДРФ
- 5) Минюстом РФ
- 6) правилами внутреннего распорядка исправительных учреждений
- 7) органами местного самоуправления

76. *Право осуждённого на передвижение без конвоя оформляется*

- 1) определением суда
- 2) постановлением начальника исправительного учреждения
- 3) постановлением органа местного самоуправления

77. *Порядок применения к осуждённым мер безопасности регулируется*

- 1) Законом «Об учреждениях и органах, исполняющих уголовные наказания в виде лишения свободы»
- 2) Правилами внутреннего распорядка исправительных учреждений
- 3) УИК РФ

78. *Количество телефонных разговоров в год для осужденных к лишению свободы*

по общему правилу

- 1) ограничено, 2 телефонных разговора в год
- 2) не ограничено
- 3) ограничено, 4 телефонных разговора в год

79. *Имеют ли осужденные к лишению свободы право на получение пенсий*

- 1) да
- 2) только осуждённые, отбывающие наказание в колонии-поселении
- 3) нет

80. *Осужденным разрешаются длительные выезды за пределы исправительного учреждения*

1) в связи с исключительными личными обстоятельствами
2) для свидания с несовершеннолетними детьми-инвалидами
3) для предварительного решения вопросов трудового и бытового устройства

4) на время ежегодного оплачиваемого отпуска
5) осужденным женщинам, имеющим детей в домах ребенка исправительных колоний для устройства детей у родственников либо в детском доме

81. *Длительные свидания по общему правилу предоставляются на срок*

- 1) до 3 суток
- 2) до 5 суток
- 3) до 7 суток

82. *Свидания с адвокатами или иными лицами, имеющими право на оказание*

юридической помощи

1) их количество и продолжительность не ограничиваются
2) засчитываются в число свиданий, установленных законодательством
3) не засчитываются в число свиданий, установленных законодательством

83. *Продолжительность каждого телефонного разговора*

- 1) не может превышать 15 минут
- 2) не ограничена
- 3) не может превышать 25 минут

84. *Количество писем, отправляемых и получаемых осужденными к лишению свободы*

1) не ограничено
2) ограничено, в зависимости от вида учреждения и условий содержания
3) ограничено, в зависимости от вида учреждения

85. *На лицевой счет осужденного к лишению свободы по общему правилу зачисляется минимальная часть заработной платы*

- 1) не менее 25%
- 2) не менее 50 %
- 3) не менее 20%

86. *Осужденным женщинам, имеющим детей в возрасте до трех лет, может ли быть разрешено совместное проживание с детьми*

- 1) да
- 2) в зависимости от тяжести и вида совершенного преступления
нет

государственное автономное профессиональное образовательное учреждение
Архангельской области
«Вельский сельскохозяйственный техникум имени Г. И. Шибанова»
(ГАПОУ Архангельской области «ВСТ»)

УТВЕРЖДАЮ

зам. директора по учебной работе

_____ С.Н. Рохина

« ____ » _____ 20 ____ г.

ФОНДЫ ОЦЕНОЧНЫХ СРЕДСТВ
ПО УЧЕБНОЙ ДИСЦИПЛИНЫ
ОП.13 ТРУДОВОЕ ПРАВО

Вельск 2023

Контрольно - оценочные средства разработаны на основе Федерального государственного образовательного стандарта среднего профессионального образования по специальности 40.02.02 Правоохранительная деятельность, утвержденного приказом Министерства образования и науки Российской Федерации от 12 мая 2014 г. № 509 и рабочей программы учебной дисциплины ОП.13 Трудовое право

Разработчик: преподаватель Крюкова Н.А.

Контрольно - оценочные средства рассмотрены и одобрены на заседании

МЦК _____

Протокол № _____

Председатель МЦК____

СОДЕРЖАНИЕ

ОБЩИЕ ПОЛОЖЕНИЯ.....	3
1 РЕЗУЛЬТАТЫ ОСВОЕНИЯ УЧЕБНОЙ ДИСЦИПЛИНЫ, ПОДЛЕЖАЩИЕ ПРОВЕРКЕ	4
1.1 Знания и умения, подлежащие проверке.....	4
1.2 Формы текущего контроля и промежуточной аттестации по учебной дисциплине.....	7
2 КОМПЛЕКТ КОНТРОЛЬНО-ОЦЕНОЧНЫХ СРЕДСТВ ДЛЯ ОЦЕНКИ ОСВОЕНИЯ УЧЕБНОЙ ДИСЦИПЛИНЫ	8
Общее положение	8
2.1 Типовые задания для оценки освоения раздела: «Основные положения трудового права»	8
2.2 Задание для выполнения внеаудиторной самостоятельной работы по темам 2.1. 2.2.: «Трудовой договор»	10
2.3 Типовое задание для оценки освоения тем 2.1. 2.2.: «Трудовой договор».....	10
2.4 Типовое задание для оценки освоения темы «Виды рабочего времени и времени отдыха».....	12
2.5 Типовое задание для оценки освоения темы «Формы и системы оплаты труда работников»	13
2.6 Задание для выполнения внеаудиторной самостоятельной работы по теме: «Содержание трудовой дисциплины»	14
2.7 Задание для выполнения внеаудиторной самостоятельной работы по теме: «Основы охраны труда».....	15
2.8 Типовое задание для оценки освоения темы «Порядок и условия материальной ответственности работника и работодателя»	15
2.9 Задание для выполнения внеаудиторной самостоятельной работы по теме: «Порядок разрешения трудовых споров».....	16
2.10 Типовое задание для оценки освоения раздела: «Основные институты трудового права»	17
3 КОНТРОЛЬНО-ОЦЕНОЧНЫЕ МАТЕРИАЛЫ ДЛЯ ПРОМЕЖУТОЧНОЙ АТТЕСТАЦИИ ПО ДИСЦИПЛИНЕ «ТРУДОВОЕ ПРАВО».....	20
3.1 Паспорт.....	20
3.2 Задания для экзаменуемого	22
3.3 Пакет экзаменатора	41

ОБЩИЕ ПОЛОЖЕНИЯ

Комплект контрольно-оценочных средств предназначен для проверки результатов освоения дисциплины профессионального цикла ОП.05 «Трудовое право» основной образовательной программы по специальности 40.02.02 «Правоохранительная деятельность».

В результате освоения учебной дисциплины «Трудовое право» обучающийся должен обладать предусмотренными ФГОС по специальности СПО 40.02.02 «Правоохранительная деятельность» базовой подготовки следующими умениями, знаниями, которые формируют профессиональную компетенцию, и общими компетенциями:

Умения:

- У 1. применять на практике нормы трудового законодательства;
- У 2. анализировать и готовить предложения по урегулированию трудовых споров;
- У 3. анализировать и решать юридические проблемы в сфере трудовых отношений;
- У 4. анализировать и готовить предложения по совершенствованию правовой деятельности организации

Знания:

- З 1. содержание российского трудового права;
- З 2. нормативно-правовые акты, регулирующие общественные отношения в трудовом праве;
- З 3. права и обязанности работников и работодателей;
- З 4. виды трудовых договоров;
- З 5. порядок заключения, прекращения и изменения трудовых договоров;
- З 6. виды рабочего времени и времени отдыха;
- З 7. формы и системы оплаты труда работников;
- З 8. содержание трудовой дисциплины;
- З 9. основы охраны труда;
- З 10. порядок и условия материальной ответственности сторон трудового договора;
- З 11. порядок разрешения трудовых споров.

Общие компетенции:

- ОК 1. Понимать сущность и социальную значимость своей будущей профессии, проявлять к ней устойчивый интерес.
- ОК 2. Организовывать собственную деятельность, выбирать типовые методы и способы выполнения профессиональных задач, оценивать их эффективность и качество.
- ОК 3. Принимать решения в стандартных и нестандартных ситуациях и нести за них ответственность.
- ОК 4. Осуществлять поиск и использование информации, необходимой для эффективного выполнения профессиональных задач, профессионального и личностного развития.
- ОК 5. Использовать информационно-коммуникационные технологии в профессиональной деятельности.
- ОК 6. Работать в коллективе и команде, эффективно общаться с коллегами, руководством, потребителями.
- ОК 8. Самостоятельно определять задачи профессионального и личностного развития, заниматься самообразованием, осознанно планировать повышение квалификации.
- ОК 9. Ориентироваться в условиях постоянного изменения правовой базы

Контрольно-оценочные средства включают контрольные (типовые) материалы для проведения текущего контроля и промежуточной аттестации в форме экзамена.

Экзамен проводится в виде тестирования и выполнения кейс-задания.

1 РЕЗУЛЬТАТЫ ОСВОЕНИЯ УЧЕБНОЙ ДИСЦИПЛИНЫ, ПОДЛЕЖАЩИЕ ПРОВЕРКЕ

1.1 Знания и умения, подлежащие проверке

В результате аттестации по учебной дисциплине осуществляется комплексная проверка следующих умений и знаний, а также динамика формирования общих компетенций:

Таблица 1

Результаты обучения: умения, знания и ОК	Показатели оценки результата
1	2
Уметь: У1. Применять на практике нормы трудового законодательства	ориентирование в трудовом законодательстве, анализ конкретных практических ситуаций; соблюдение алгоритма разрешения практических ситуаций; определение правовой нормы, применимой для разрешения ситуации; соответствие выводов по ситуации толкованию нормы права.
У2. Анализировать и готовить предложения по урегулированию трудовых споров	ориентирование в законодательстве о трудовых спорах; выявление нарушений трудового законодательства; составление документов по урегулированию трудовых споров.
У3. Анализировать и решать юридические проблемы в сфере трудовых отношений	ориентирование в трудовом законодательстве; соблюдение алгоритма разрешения кейс-заданий, ситуационных задач; определение круга проблем по кейс-заданию, ситуационным задачам; определение правовой нормы, подлежащей применению; соответствие принятого решения толкованию нормы права.
У4. Анализировать и готовить предложения по совершенствованию правовой деятельности организации	выявление в реальных коллективных договорах условий, противоречащих законодательству; подготовка предложений по их устранению; составление проекта коллективного договора
Знать: З1. содержание российского трудового права;	формулирование понятия предмета трудового права; определение предмета регулирования; его особенностей; изложение метода регулирования трудовых отношений.
З2. нормативно-правовые акты, регулирующие общественные отношения в трудовом праве;	перечисление основных источников трудового права; определение пределов их действия в пространстве, во времени, по кругу лиц; изложение содержания коллективного договора и порядка его заключения
З3. права и обязанности работников и работодателей;	формулирование основных прав и обязанностей работников и работодателей; определение возраста наступления трудовой правосубъектности.

1	2
34. виды трудовых договоров;	формулирование понятия трудового договора; перечисление признаков трудового договора; видов трудового договора; определение содержания трудового договора.
35. порядок заключения, прекращения и изменения трудовых договоров;	описание порядка установления испытания при приеме на работу; изложение порядка заключения, прекращения и изменения трудового договора; перечисление оснований прекращения трудового договора по инициативе работодателя; по обстоятельствам, не зависящим от воли сторон; вследствие нарушений условий приема на работу; определение продолжительности перевода на другую работу; оформление кадровых документов.
36. виды рабочего времени и времени отдыха;	перечисление видов рабочего времени; описание порядка привлечения к сверхурочной работе, к работе в выходные и праздничные дни; определение продолжительности рабочего дня, внутрисменного отдыха, ежегодного отпуска; перечисление видов времени отдыха; изложение порядка предоставления отпуска, отзыва из отпуска; перечисление оснований продления и перенесения отпуска
37. формы и системы оплаты труда работников;	изложение форм оплаты труда; порядка выплаты заработной платы; перечисление оснований удержаний из заработной платы и их размеров; изложение порядка оплаты труда при отклонении от нормальных условий труда.
38. содержание трудовой дисциплины;	определение сроков привлечения к дисциплинарной ответственности; соблюдение порядка привлечения к дисциплинарной ответственности; оформление материалов по наложению дисциплинарного взыскания
39. основы охраны труда;	оформление материалов по результатам расследования несчастного случая на производстве
310. порядок и условия материальной ответственности сторон трудового договора;	распознавание вида материальной ответственности; перечисление условий привлечения к ответственности; определение случаев привлечения работников к полной материальной ответственности; изложение порядка привлечения к материальной ответственности.
311. порядок разрешения трудовых споров	перечисление этапов разрешения трудовых споров; определение сроков рассмотрения трудовых споров; объяснение порядка обжалования решений по трудовым спорам
ОК1. Понимать сущность и социальную значимость своей будущей профессии, проявлять к ней устойчивый интерес.	демонстрация интереса к будущей профессии; эффективность выполнения заданий в рамках обучения по специальности.

1	2
<p>ОК2. Организовывать собственную деятельность, выбирать типовые методы и способы выполнения профессиональных задач, оценивать их эффективность и качество.</p>	<p>рациональность планирования и организации собственной деятельности в соответствии с профессиональными целями; выбор и применение методов в области правового регулирования трудовых отношений в соответствии с целями и задачами деятельности; объективность анализа профессиональной деятельности; аргументированность оценки качества профессиональных задач.</p>
<p>ОК3. Принимать решения в стандартных и нестандартных ситуациях и нести за них ответственность.</p>	<p>результативность решения профессиональных проблем; оперативность решения нестандартных задач; анализ профессиональной ситуации с позиции возможностей и ожидаемых рисков.</p>
<p>ОК4. Осуществлять поиск и использование информации, необходимой для эффективного выполнения профессиональных задач, профессионального и личностного развития.</p>	<p>оперативность поиска необходимой информации с использованием различных средств; обоснованность выбора и оптимальность состава источников информации для решения профессиональных задач и самообразования.</p>
<p>ОК5. Использовать информационно-коммуникационные технологии в профессиональной деятельности.</p>	<p>Эффективность использования прикладного программного обеспечения, информационно-правовых комплектов систем «Гарант», «Консультант», информационных ресурсов и возможностей сети Интернет в профессиональной деятельности.</p>
<p>ОК6. Работать в коллективе и команде, эффективно общаться с коллегами, руководством, потребителями.</p>	<p>результативность общения с сокурсниками, коллегами, руководством; успешность применения на практике коммуникативных качеств личности в процессе общения с сокурсниками, педагогами, сотрудниками, руководством, работодателем; соблюдение принципов профессиональной этики</p>
<p>ОК8. Самостоятельно определять задачи профессионального и личностного развития, заниматься самообразованием, осознанно планировать повышение квалификации.</p>	<p>самоорганизация по освоению учебной дисциплины во внеучебное время; самостоятельное освоение дополнительных профессиональных тем; участие в общественной деятельности, способствующей личностному развитию; участие в профессиональных конкурсах, научно-практических конференциях.</p>
<p>ОК9. Ориентироваться в условиях постоянного изменения правовой базы</p>	<p>отслеживание изменений в нормативных актах, регулирующих трудовые отношения, и ориентирование в условиях изменения правовой базы</p>

1.2 Формы текущего контроля и промежуточной аттестации по учебной дисциплине

Таблица 2

Контроль и оценка освоения учебной дисциплины по темам (разделам)

Элемент учебной дисциплины	Текущий контроль		Промежуточная аттестация	
	Форма контроля	Проверяемые У, З	Форма контроля	Проверяемые У, З
Раздел 1. Основные положения трудового права			<i>Экзамен</i>	<i>31 - 33</i>
Тема 1.1. Содержание российского трудового права	<i>Контрольная работа № 1</i>	<i>31</i>		
Тема 1.2. Нормативно- правовые акты, регулирующие общественные отношения в трудовом праве	<i>Контрольная работа № 1</i>	<i>У1 31, 32</i>		
Тема 1.3. Права и обязанности работников и работодателя	<i>Контрольная работа № 1</i>	<i>У1 31, 32, 33</i>		
Раздел 2. Основные институты трудового права			<i>Экзамен</i>	<i>У1, У3 32 – 311</i>
Тема 2.1. Порядок заключения, изменения и прекращения трудовых договоров	<i>Контрольная работа № 2 Внеаудиторная самостоятельная работа № 8</i>	<i>У1, У3 32, 35</i>		
Тема 2.2. Виды трудовых договоров	<i>Контрольная работа № 2</i>	<i>У1 32, 34</i>		
Тема 2.3. Содержание трудовой дисциплины	<i>Контрольная работа № 3 Внеаудиторная самостоятельная работа № 13</i>	<i>У1, У3 32, 38</i>		
Тема 2.4. Виды рабочего времени и времени отдыха	<i>Тест № 1 Контрольная работа № 3</i>	<i>У1, У3 32, 36</i>		
Тема 2.5. Формы и системы оплаты труда работников	<i>Тест № 2 Контрольная работа № 3</i>	<i>У1 32, 37</i>		
Тема 2.7. Основы охраны труда	<i>Контрольная работа № 3 Внеаудиторная самостоятельная работа № 14</i>	<i>У1, У3 32, 39</i>		
Тема 2.8. Порядок и условия материальной ответственности работника и работодателя	<i>Тест № 3 Контрольная работа № 3</i>	<i>У1, У3 32, 310</i>		
Тема 2.9. Порядок разрешения трудовых споров	<i>Контрольная работа № 3 Внеаудиторная самостоятельная работа № 16</i>	<i>У1, У2, У4 32, 311</i>		

2 КОМПЛЕКТ КОНТРОЛЬНО-ОЦЕНОЧНЫХ СРЕДСТВ ДЛЯ ОЦЕНКИ ОСВОЕНИЯ УЧЕБНОЙ ДИСЦИПЛИНЫ

Общее положение

Основной целью оценки курса учебной дисциплины является оценка освоения умений и усвоения знаний.

Оценка курса учебной дисциплины осуществляется с использованием следующих форм и методов контроля: зачеты по темам, оценивание результатов внеаудиторной работы; контрольные работы по разделам, экзамен.

2.1 Типовые задания для оценки освоения раздела: «Основные положения трудового права»

Тип задания: Контрольная работа № 1.

Условия выполнения задания:

Место (время) выполнения задания: *учебный кабинет*

Максимальное время выполнения задания: *40 мин.*

Текст задания: задания контрольной работы состоят из двух частей: теоретической и практической.

Часть 1 (теоретическая). Ответить на вопросы теста:

1. В предмет трудового права входят следующие отношения ...
2. Выделите из перечисленных отношения, тесно связанные с трудовыми ...
3. Перечислите признаки трудовых отношений ...
4. Перечислите способы, составляющие метод трудового права ...
5. В общую часть отрасли трудового права входят нормы ...
6. В особенную часть трудового права входят следующие институты ...
7. Определите соответствие норм трудового права принципам трудового права

1. Право на расторжение трудового договора по инициативе работника (вне зависимости от вида договора)	1. Запрещение принудительного труда в дискриминации в сфере труда
2. Предоставление оплачиваемого отпуска по беременности и родам	2. Равенство прав и возможностей работников
3. Запрещается требовать от работника выполнения работы, не обусловленной трудовым договором	3. Свобода труда, включая право на труд
4. Запрещается необоснованный отказ в заключении трудового договора	4. Обеспечение права на обязательное социальное страхование

8. Какие из перечисленных нормативных актов являются источниками трудового права ...
9. К региональным нормативным актам в сфере труда относятся ...
10. К локальным нормативным актам в сфере труда относятся ...
11. Нормативно-правовые акты министерств и ведомств вступают в силу по истечении.....дней с момента официального опубликования.
12. Федеральные законы вступают в силу по истечении.....дней с момента официального опубликования.
13. К субъектам трудового права относятся ...
14. Какие из перечисленных лиц являются субъектами трудового права ...

15. При наличии каких условий допускается заключение трудового договора с лицами, достигшими возраста 15 лет ...
16. Основанием возникновения правоотношений по ведению коллективных переговоров и заключению коллективного договора выступает...
17. После получения уведомления о коллективных переговорах, сторона, получив его, должна начать переговоры в ... -дневный срок.
18. Расставьте в правильной последовательности стадии заключения коллективного договора (*инициатива по ведению коллективных переговоров с целью заключения коллективного договора; регистрация коллективного договора; утверждение и подписание разработанного единого проекта коллективного договора; коллективные переговоры; обсуждение подготовленного проекта коллективного договора*)
19. Выберите правильное определение коллективного договора...
20. Коллективный договор заключается на срок ...

Часть 2 (практическая): разрешить предложенную ситуацию. По задаче необходимо определить норму, подлежащую применению. В ответе дать необходимые пояснения, аргументировать сделанный вывод.

Несовершеннолетняя Данилкина (14 лет) была принята на работу курьером в одно из издательств. Согласно трудовому договору она была должна в вечернее время расклеивать объявления на столбах и стендах, разносить рекламную продукцию по подъездам домов. Издательство получило от матери Данилкиной разрешение на заключение такого договора.

Прокурор Железнодорожного района обратился в суд с иском о защите прав несовершеннолетней и признании заключения договора недействительным. С его точки зрения, указанный вид деятельности является тяжелым и опасным, поскольку нужно работать на улице в любую погоду и в ночное время. Его требования поддержал отец девочки. Представитель Данилкиной в суде пояснил, что должность курьера не входит в перечень тяжелых профессий, запрещающий труд лиц моложе 18 лет, кроме того, данная работа не препятствует ее обучению.

Оцените правомерность действий всех участников. Обладает ли Данилкина трудовой правосубъектностью?

Алгоритм выставления оценки: оценка выставляется по результатам выполнения практической и теоретической частей по приведенному алгоритму.

Оценка за теоретическую часть	2	2	2	2	3	3	3	3	4	4	4	4	5	5	5	5
Оценка за практическую часть	2	3	4	5	2	3	4	5	2	3	4	5	2	3	4	5
Итоговая оценка	2	2	3	3	3	3	3	4	3	4	4	4	3	4	5	5

Критерии оценки теоретической части:

- оценка «5» - 18-20 правильных ответов
- оценка «4» - 15-17 правильных ответов
- оценка «3» - 12-14 правильных ответов
- оценка «2» - менее 12 правильных ответов

Критерии оценки практической части:

- оценка «5» - правильный подбор нормы, аргументированность выводов
- оценка «4» - правильный подбор нормы, правильный вывод без пояснений
- оценка «3» - правильный подбор нормы, нет вывода и пояснений
- оценка «2» - неправильный подбор нормы

2.2 Задание для выполнения внеаудиторной самостоятельной работы по темам 2.1. Порядок заключения, изменения и прекращения трудовых договоров, 2.2 Виды трудовых договоров

Тип задания: внеаудиторная самостоятельная работа

Текст задания:

- 1) Изучить порядок заполнения трудовой книжки и личной карточки работника.
- 2) Найти формы трудовой книжки и личной карточки работника, используя Интернет или ИПС «Гарант»
- 3) Оформить на свое имя трудовую книжку и личную карточку согласно своему варианту.

Варианты заданий: Номер варианта определяется по фамилии студента. Студенты с фамилиями, начинающимися на буквы А-Д, выполняют вариант № 1, на буквы Е-К – вариант № 2, на буквы Л-Р – вариант № 3, на буквы С-Ц – вариант № 4, на буквы Ч-Я – вариант № 5.

Вариант 1 – место работы ООО «Фемида-конс», должность юрисконсульт, работа на условиях ненормированного рабочего дня, образование среднее профессиональное.

Вариант 2 – место работы ОАО «Звезда», должность специалист отдела кадров, работа на условиях неполного рабочего дня, образование среднее профессиональное.

Вариант 3 – место работы ЗАО «Вега», должность механик транспортного участка, работа во вредных условиях, образование высшее.

Вариант 4 – место работы ООО «Сансет», должность менеджер отдела продаж, работа на условиях ненормированного рабочего дня, образование высшее.

Вариант 5 – место работы ОАО «Венера», должность продавец продовольственных товаров, образование среднее профессиональное.

Условия выполнения задания: задание выполняется во внеурочное время с использованием персонального компьютера с доступом в сеть Интернет или установленным информационно-правовым комплектом системы «Гарант».

Нормативное обеспечение:

- унифицированная форма Т-2 «Личная карточка работника», утв. Постановлением Госкомстата № 1 от 5.01.2004 «Об утверждении унифицированных форм первичной учетной документации по учету труда и его оплаты»
- форма трудовой книжки, утв. Постановлением Правительства РФ № 225 от 16.04.2003 «О трудовых книжках»

Критерии оценки:

оценка «5» - работа выполнена самостоятельно в установленные сроки; документ составлен без ошибок; содержание документа соответствует трудовому законодательству;

оценка «4» - работа выполнена самостоятельно в установленные сроки; документ составлен с незначительными ошибками;

оценка «3» - работа выполнена на «4» и «5», но с нарушением срока выполнения; или при составлении документа допущены существенные ошибки; документ не соответствует установленной форме.

2.3 Типовое задание для оценки освоения тем 2.1. Порядок заключения, изменения и прекращения трудовых договоров, 2.2 Виды трудовых договоров

Тип задания: Контрольная работа № 2.

Условия выполнения задания:

Место (время) выполнения задания: *учебный кабинет*

Максимальное время выполнения задания: *60 мин.*

Текст задания: задания контрольной работы состоят из двух частей: теоретической и практической.

Часть 1 (теоретическая). Ответить на вопросы теста:

1. Заключение трудового договора допускается с лицами, достигшими возраста ...
2. При наличии каких условий допускается заключение трудового договора с лицами, достигшими возраста 15 лет?
3. Запрещается отказывать в заключении трудового договора работникам, приглашенным в письменной форме на работу в порядке перевода от другого работодателя, в течение ...
4. Трудовой договор заключается в письменной форме, составляется в ... экземплярах, каждый из которых подписывается сторонами.
5. Срочный трудовой договор заключается на срок...
6. Прием на работу оформляется ...
7. Срок испытания при приеме на работу может устанавливаться для ...
8. Максимальная продолжительность испытательного срока при приеме на должности руководящих работников составляет:
9. В случае расторжения трудового договора по результатам испытания работодатель обязан предупредить работника письменно за _____:
10. Соотнесите условия трудового договора и группу, в которую они входят:

1) необходимые условия трудового договора	а) заработная плата
2) факультативные условия трудового договора	б) материальная ответственность
3) производные условия трудового договора	в) предоставление места ребенку работника в дошкольном учреждении
	г) трудовая функция
	д) место работы
	е) доставка работника на работу транспортом работодателя.
	ж) охрана труда
	з) установление срока испытания при приеме на работу.

11. Работник имеет право расторгнуть трудовой договор, предупредив об этом работодателя в письменной форме за ... недели.
12. Основаниями расторжения трудового договора по инициативе работодателя являются ...
13. Какие обстоятельства, не зависящие от воли сторон, являются основаниями для прекращения трудового договора...
14. Основаниями прекращения трудового договора вследствие нарушения установленных ТК правил заключения трудового договора являются...
15. В случае расторжения трудового договора вследствие ликвидации организации работники должны быть предупреждены об увольнении за ... (срок).
16. При увольнении по сокращению штатов, какой из ниже перечисленных работников имеет преимущественное право на оставление на работе при условии их равной квалификации ...
17. При расторжении трудового договора в связи с сокращением численности или штата работников организации увольняемому работнику выплачивается выходное пособие в размере заработка.
18. Проголум признается отсутствие работника на работе в течение ...
19. О введении режима труда на условиях неполного рабочего времени работники должны быть извещены не позднее чем за ... месяца.
20. Срок временного перевода без согласия работника не может превышать _____.

Часть 2 (практическая): решить 2 задачи. По задачам необходимо определить норму, подлежащую применению. В ответе дать необходимые пояснения, аргументировать сделанный вывод.

1. С работником был заключен трудовой договор о его работе в организации в должности инженера-экономиста. В трудовом договоре и приказе о его приеме на работу была установлена дата начала работы — 10 января, указана должность — инженер-экономист, размер месячного оклада. 7 февраля его ознакомили с приказом о расторжении с ним трудового договора как не выдержавшим испытания при приеме на работу.

Правильно ли поступил руководитель данной организации? В каком порядке устанавливается испытание, каковы сроки испытания?

2. Начальник цеха ОАО «Вымпел» Морозов сообщил своим друзьям о том, что в скором времени ОАО организует выпуск новейшего, самого современного оборудования, которое в этой сфере деятельности еще нигде не выпускалось. При этом он сказал, что данная информация является коммерческой тайной и просил друзей никому об этом не рассказывать. Тем не менее, это стало известно руководству ОАО и генеральный директор издал приказ об увольнении Морозова за разглашение коммерческой тайны.

Правомерно ли увольнение Морозова?

Алгоритм выставления оценки: оценка выставляется по результатам выполнения практической и теоретической частей по приведенному алгоритму.

Оценка за теоретическую часть	2	2	2	2	3	3	3	3	4	4	4	4	5	5	5	5
Оценка за практическую часть	2	3	4	5	2	3	4	5	2	3	4	5	2	3	4	5
Итоговая оценка	2	3	3	4	2	3	4	4	3	3	4	5	3	4	4	5

Критерии оценки теоретической части:

оценка «5» - 18-20 правильных ответов

оценка «4» - 15-17 правильных ответов

оценка «3» - 12-14 правильных ответов

оценка «2» - менее 12 правильных ответов

Критерии оценки практической части:

оценка «5» - решено 2 задачи; правильный подбор нормы, аргументированность выводов

оценка «4» - решено 2 задачи; правильный подбор нормы, правильный вывод без пояснений

оценка «3» - решено 2 задачи; правильный подбор нормы, нет вывода и пояснений или

решена 1 задача; правильный подбор нормы, аргументированность выбора

оценка «2» - неправильный подбор нормы

2.4 Типовое задание для оценки освоения темы «Виды рабочего времени и времени отдыха»

Тип задания: Тест № 1.

Условия выполнения задания:

Место (время) выполнения задания: *учебный кабинет*

Максимальное время выполнения задания: *15 мин.*

Текст задания: выполнить тестирование.

1. Продолжительность рабочей недели при нормальном рабочем времени составляет ...
2. Продолжительность рабочей недели для работника в возрасте до 16 лет, работающего в течение учебного года в свободное от учебы время, составляет ...
3. Категории работников, которым работодатель обязан установить неполный рабочий день...

4. Какие категории работников не допускаются к работе в ночное время?
5. Какие категории работников допускаются к сверхурочной работе с их письменного согласия (причем они должны быть ознакомлены с правом отказаться от выполнения работы)?
6. К перерывам в работе, которые не включаются в рабочее время и не оплачиваются по среднему заработку, относятся ...
7. Какие категории работников допускаются к работе в выходные и праздничные дни только с их письменного согласия (причем они должны быть ознакомлены с правом отказаться от выполнения работы)?
8. Продолжительность ежегодного оплачиваемого отпуска составляет ...
9. Отпуск за первый год работы предоставляется по истечении ...
10. При разделении отпуска на части, одна из его частей должна быть не менее ... дней.
11. Отпуск за первый год работы до истечения шести месяцев может быть предоставлен ...
12. Какая часть отпуска может быть заменена денежной компенсацией?

Критерии оценки:

- оценка «5» - 11-12 правильных ответов
оценка «4» - 9-10 правильных ответов
оценка «3» - 6-8 правильных ответов
оценка «2» - менее 6 правильных ответов

2.5 Типовое задание для оценки освоения темы «Формы и системы оплаты труда работников»

Тип задания: Тест № 2.

Условия выполнения задания:

Место (время) выполнения задания: *учебный кабинет*

Максимальное время выполнения задания: *10 мин.*

Текст задания: выполнить тестирование.

1. Работа в сверхурочное время оплачивается, компенсируется...
2. При невыполнении норм труда по вине работодателя оплата производится ...
3. Время простоя не по вине работника оплачивается ...
4. Если работник в день увольнения не работал, то выплата всех сумм, причитающихся ему от работодателя, производится ...
5. При переезде работника на работу в другую местность вместе с работодателем ему предоставляются следующие гарантии и компенсации ...
6. Работнику частично задержали выплату заработной платы на срок более 20 дней. Пользуется ли он правом на приостановление работы на весь период до выплаты задержанной суммы.
7. Общий размер всех удержаний при выплате заработной платы не может превышать ...
8. Удержание из заработной платы при отбывании исправительных работ, удержание алиментов на несовершеннолетних детей не может превышать...
9. Работнику произвели выплату заработной платы в неденежной форме в размере 30%. Есть ли со стороны работодателя нарушение трудового законодательства?
10. Какие виды расходов работодатель обязан возмещать работнику при направлении его в служебную командировку?

Критерии оценки:

- оценка «5» - 10 правильных ответов

оценка «4» - 8-9 правильных ответов
оценка «3» - 6-7 правильных ответов
оценка «2» - менее 6 правильных ответов

2.6 Задание для выполнения внеаудиторной самостоятельной работы по теме: «Содержание трудовой дисциплины»

Тип задания: внеаудиторная самостоятельная работа

Текст задания:

- 1) Повторить порядок привлечения работника к материальной ответственности.
- 2) Найти формы документов привлечения к дисциплинарной ответственности, используя Интернет или ИПС «Гарант»: акты, приказы, акты об отказе от ознакомления с приказом.
- 3) Составить документы для привлечения работника к дисциплинарной ответственности согласно своему варианту.

Варианты заданий: Номер варианта определяется по фамилии студента. Студенты с фамилиями, начинающимися на буквы А-Д, выполняют вариант № 1, на буквы Е-К – вариант № 2, на буквы Л-Р – вариант № 3, на буквы С-Ц – вариант № 4, на буквы Ч-Я – вариант № 5.

Вариант 1 – Иванов О.С. привлечен к дисциплинарной ответственности в виде выговора за появление на работе в состоянии опьянения.

Вариант 2 – Семенова В.Г. привлечена к дисциплинарной ответственности в виде замечания за опоздание на работу на 30 минут.

Вариант 3 – Петрович А.Н. привлечен к дисциплинарной ответственности в виде увольнения за прогул в течение двух дней.

Вариант 4 – Маркевич И.О. привлечена к дисциплинарной ответственности в виде выговора за нарушение правил техники безопасности на рабочем месте.

Вариант 5 – Ордынцев П.Р. привлечен к дисциплинарной ответственности в виде замечания за появление на рабочем месте без индивидуальных средств защиты (отсутствовала каска).

Условия выполнения задания: задание выполняется во внеурочное время с использованием персонального компьютера с доступом в сеть Интернет или установленным информационно-правовым комплектом системы «Гарант».

Нормативное и дополнительное обеспечение:

- Постановление Госкомстата № 1 от 5.01.2004 «Об утверждении унифицированных форм первичной учетной документации по учету труда и его оплаты»
- <http://www.top-personal.ru>
- <http://www.vse-blanki.ru/blanki-kadrovoe-obespechenie/distiplinarnyie-aktyi-v-otnoshenii-rabotnikov.html>

Критерии оценки:

оценка «5» - работа выполнена самостоятельно в установленные сроки; правильно определены документы, оформляемые при привлечении работника к ответственности; документы составлены без ошибок; содержание документов соответствует трудовому законодательству;

оценка «4» - работа выполнена самостоятельно в установленные сроки; правильно определены документы, оформляемые при привлечении работника к ответственности; документы составлены с ошибками; содержание документов соответствует трудовому законодательству;

оценка «3» - работа выполнена на «4» и «5», но с нарушением срока выполнения; или при составлении документов допущены значительные ошибки.

2.7 Задание для выполнения внеаудиторной самостоятельной работы по теме: «Основы охраны труда»

Тип задания: внеаудиторная самостоятельная работа № 14

Текст задания:

- 1) Изучить содержание документов, составляемых при несчастном случае на производстве, а именно: акт о несчастном случае на производстве и акт о результатах расследования несчастного случая.
- 2) Найти формы перечисленных документов, используя Интернет или ИПС «Гарант».
- 3) Составить документы, необходимые для расследования и учета несчастных случаев на производстве согласно своему варианту.

Варианты заданий: Номер варианта определяется по фамилии студента. Студенты с фамилиями, начинающимися на буквы А-Д, выполняют вариант № 1, на буквы Е-К – вариант № 2, на буквы Л-Р – вариант № 3, на буквы С-Ц – вариант № 4, на буквы Ч-Я – вариант № 5.

Вариант 1 – на ООО «Лазурит» произошел групповой несчастный случай (пострадали 3 рабочих).

Вариант 2 – на ЗАО «Севморпром» произошел несчастный случай со смертельным исходом (1 человек).

Вариант 3 – спортсмен Антонов И.О. пострадал при проведении соревнований.

Вариант 4 – на ОАО «Сервис-Запад» произошел несчастный случай (пострадали 5 человек).

Вариант 5 – на ЗАО «Спарта-ком» произошел несчастный случай (пострадал 1 человек).

Условия выполнения задания: задание выполняется во внеурочное время с использованием персонального компьютера с доступом в сеть Интернет или установленным информационно-правовым комплектом системы «Гарант».

Нормативное и дополнительное обеспечение:

- Постановление Минтруда РФ от 24.10.2002 № 73 "Об утверждении форм документов, необходимых для расследования и учета несчастных случаев на производстве, и положения об особенностях расследования несчастных случаев на производстве в отдельных отраслях и организациях"
- <http://thoukik.ru/index.php/inf/16-com-ot/81-2011-11-21-12-21-43>
- <http://r41.fss.ru/30682/31110/31389/index.shtml>
- <http://docstandard.com/obrazcy/tom01/obrazec-n1257z.htm>

Критерии оценки:

- оценка «5» - работа выполнена самостоятельно в установленные сроки; документ составлен без ошибок; содержание документа соответствует трудовому законодательству;
- оценка «4» - работа выполнена самостоятельно в установленные сроки; документ составлен с незначительными ошибками;
- оценка «3» - работа выполнена на «4» и «5», но с нарушением срока выполнения; или при составлении документа допущены существенные ошибки; документ не соответствует установленной форме.

2.8 Типовое задание для оценки освоения темы «Порядок и условия материальной ответственности работника и работодателя»

Тип задания: Тест № 3.

Условия выполнения задания:

Место (время) выполнения задания: *учебный кабинет*

Максимальное время выполнения задания: *10 мин.*

Текст задания: выполнить тестирование.

1. Укажите виды материальной ответственности работодателя перед работником?

2. При каких условиях на работника возлагается материальная ответственность?
3. За какой период времени незаконно уволенному работнику работодатель обязан оплатить период вынужденного прогула?
4. С согласия работодателя работник может передать ему для возмещения причиненного ущерба ...
5. Работник компенсирует ущерб работодателю ...
6. Каким путем может быть возмещен ущерб, причиненный работником работодателю ...
7. Полная материальная ответственность работника закрепляется ...
8. Вправе ли незаконно уволенный работник требовать денежной компенсации морального вреда, причиненного ему увольнением?
9. До принятия решения о возмещении работником ущерба работодатель обязан ...
10. Размер причиненного работодателю ущерба определяется ...

Критерии оценки:

- оценка «5» - 10 правильных ответов
- оценка «4» - 8-9 правильных ответов
- оценка «3» - 6-7 правильных ответов
- оценка «2» - менее 6 правильных ответов

2.9 Задание для выполнения внеаудиторной самостоятельной работы по теме: «Порядок разрешения трудовых споров»

Тип задания: внеаудиторная самостоятельная работа № 16

Текст задания:

- 1) Найти в сети Интернет реальный коллективный договор организации согласно своему варианту.
- 2) Проанализировать его содержание на предмет соответствия условий договора трудовому законодательству.
- 3) Подготовить предложения по совершенствованию правовой деятельности организации, в которой заключен анализируемый коллективный договор.

Варианты заданий: Номер варианта определяется по фамилии студента. Студенты с фамилиями, начинающимися на буквы А-Д, выполняют вариант № 1, на буквы Е-К – вариант № 2, на буквы Л-Р – вариант № 3, на буквы С-Ц – вариант № 4, на буквы Ч-Я – вариант № 5.

Вариант 1 – коллективный договор ОАО «РЖД»

Вариант 2 – коллективный договор ФГУП «Почта России»

Вариант 3 – коллективный договор ОАО «Акрон»

Вариант 4 – коллективный договор ФГП «Ведомственная охрана железнодорожного транспорта РФ»

Вариант 5 – коллективный договор ОАО «Трубодеталь»

Нормативное и дополнительное обеспечение:

- Трудовой кодекс РФ
- <http://трубодеталь.рф/>
- <http://zdohrana24.ru/koldogovor.html>
- http://www.novprof.ru/main/index.php?option=com_content&view=article&id=638&Itemid=66
- <http://www.russianpost.ru/rp/collective/ru/home/dogovor2>
- http://mzd.rzd.ru/static/public/mzd?STRUCTURE_ID=4185

Критерии оценки:

- оценка «5» - работа выполнена самостоятельно в установленные сроки; документ составлен без ошибок; содержание документа соответствует трудовому законодательству;

- оценка «4» - работа выполнена самостоятельно в установленные сроки; документ составлен с незначительными ошибками;
- оценка «3» - работа выполнена на «4» и «5», но с нарушением срока выполнения; или при составлении документа допущены существенные ошибки; документ не соответствует установленной форме.

2.10 Типовое задание для оценки освоения раздела: «Основные институты трудового права»

Тип задания: Контрольная работа № 3.

Условия выполнения задания:

Место (время) выполнения задания: *учебный кабинет*

Максимальное время выполнения задания: *60 мин.*

Текст задания: задания контрольной работы состоят из двух частей: теоретической и практической.

Часть 1 (теоретическая). Ответить на вопросы теста:

1. При инспекционной проверке организации на предмет соблюдения трудового законодательства государственной инспектор труда...
2. Заработная плата выплачивается ...
3. Заседание комиссии считается правомочным, если ...
4. Удостоверение, выданное КТС, предъявляется судебному приставу-исполнителю для исполнения решения КТС в принудительном порядке ... (срок).
5. Государственный надзор и государственный контроль за соблюдением трудового законодательства и иных нормативных правовых актов, содержащих нормы трудового права, осуществляют...
6. Коллективный трудовой спор рассматривается примирительной комиссией в срок ...
7. Расследование несчастного случая, в результате которого несколько человек получили легкие повреждения, проводится комиссией в течение ... дней.
8. Дисциплинарное взыскание применяется со дня обнаружения проступка не позднее ...
9. При несчастных случаях работодатель (его представитель) обязан произвести определенную последовательность действий. Приведенные действия расставьте в правильной последовательности (*немедленно организовать первую помощь пострадавшему и при необходимости доставку его в медицинскую организацию; немедленно проинформировать о несчастном случае органы и организации, указанные в Кодексе, других федеральных законах и иных нормативных правовых актах Российской Федерации, а о тяжелом несчастном случае или несчастном случае со смертельным исходом - также родственников пострадавшего; принять неотложные меры по предотвращению развития аварийной или иной чрезвычайной ситуации и воздействия травмирующих факторов на других лиц; принять иные необходимые меры по организации и обеспечению надлежащего и своевременного расследования несчастного случая и оформлению материалов расследования; сохранить до начала расследования несчастного случая обстановку, какой она была на момент происшествия, если это не угрожает жизни и здоровью других лиц и не ведет к катастрофе, аварии или возникновению иных чрезвычайных обстоятельств, а в случае невозможности ее сохранения - зафиксировать сложившуюся обстановку (составить схемы, провести фотографирование или видеосъемку, другие мероприятия))*
10. За какой период времени незаконно уволенному работнику работодатель обязан оплатить период вынужденного прогула?

11. Вправе ли незаконно уволенный работник требовать денежной компенсации морального вреда, причиненного ему увольнением?
12. КТС избирает из своего состава ...
13. Этапами рассмотрения коллективного трудового спора являются ...
14. Какие виды трудовых споров рассматриваются непосредственно в судах?
15. Какие виды расходов работодатель обязан возмещать работнику при направлении его в служебную командировку?
16. Оплата отпуска должна быть произведена за ... дней до начала отпуска.
17. Как оплачивается, компенсируется работа в сверхурочное время?
18. Привлечение работников к работе в выходные и нерабочие праздничные дни без их согласия допускается в следующих случаях ...
19. Для привлечения работника к сверхурочным работам по общему правилу необходимо ...
20. Соответствие видов рабочего времени и категорий работников...

1. Сокращенный рабочий день	а) работники – инвалиды I группы
	б) работники до 16 лет
	в) работники, осуществляющие уход за больным членом семьи
	г) беременные женщины
2. Неполный рабочий день	д) работники, занятые на работах с вредными условиями труда
	е) работники до 18 лет
	ж) один из родителей, имеющий ребенка в возрасте до 14 лет
	з) работники – инвалиды II группы

21. При увольнении по сокращению штатов, какой из ниже перечисленных работников имеет преимущественное право на оставление на работе при условии их равной квалификации ...
22. При расторжении трудового договора в связи с сокращением численности или штата работников организации увольняемому работнику выплачивается выходное пособие в размере заработка.
23. Прогоулом признается отсутствие работника на работе в течение ...
24. О введении режима труда на условиях неполного рабочего времени работники должны быть извещены не позднее чем за ... месяца.

Часть 2 (практическая): решить 2 задачи. По задачам необходимо определить норму, подлежащую применению. В ответе дать необходимые пояснения, аргументировать сделанный вывод.

1. Шофер Камов 11 января сделал приписку в путевом листе, о чем непосредственному руководителю стало известно лишь 8 июля того же года. 9 июля от Камова было затребовано письменное объяснение, которое он дать не успел, так как в тот же день заболел. Через 10 дней Камов вышел на работу и представил объяснение, после чего ему за нарушение трудовой дисциплины был объявлен выговор. Камов обжаловал приказ, ссылаясь на то, что с момента совершения проступка прошло более 6 месяцев.

Как должен быть решен спор?

2. Работник Архипкин был уволен с работы по сокращению штатов, и ему было выплачено выходное пособие в соответствии с законом. Впоследствии он обратился в суд с иском о восстановлении на работе и выплате средней заработной платы за время вынужденного прогула. Через два месяца состоялось судебное заседание. Суд признал незаконным увольнение работника, однако в выплате средней заработной платы было отказано. Архипкин с решением суда не согласился и обратился за помощью к адвокату.

В роли адвоката сделайте мотивированное обоснование правомерности или неправомерности решения суда.

Алгоритм выставления оценки: оценка выставляется по результатам выполнения практической и теоретической частей по приведенному алгоритму.

Оценка за теоретическую часть	2	2	2	2	3	3	3	3	4	4	4	4	5	5	5	5
Оценка за практическую часть	2	3	4	5	2	3	4	5	2	3	4	5	2	3	4	5
Итоговая оценка	2	3	3	4	2	3	4	4	3	3	4	5	3	4	4	5

Критерии оценки теоретической части:

- оценка «5» - 21-24 правильных ответа
- оценка «4» - 17-20 правильных ответов
- оценка «3» - 13-16 правильных ответов
- оценка «2» - менее 13 правильных ответов

Критерии оценки практической части:

- оценка «5» - решено 2 задачи; правильный подбор нормы, аргументированность выводов
- оценка «4» - решено 2 задачи; правильный подбор нормы, правильный вывод без пояснений
- оценка «3» - решено 2 задачи; правильный подбор нормы, нет вывода и пояснений или решена 1 задача; правильный подбор нормы, аргументированность выбора
- оценка «2» - неправильный подбор нормы

3 КОНТРОЛЬНО-ОЦЕНОЧНЫЕ МАТЕРИАЛЫ ДЛЯ ПРОМЕЖУТОЧНОЙ АТТЕСТАЦИИ ПО ДИСЦИПЛИНЕ «ТРУДОВОЕ ПРАВО»

Предметом оценки на экзамене являются умения и знания.

Контроль и оценка на экзамене осуществляются с использованием следующих форм и методов:

- компьютерное тестирование (теоретическое задание);
- выполнение кейс-задания.

По итогам экзамена выставляется оценка по шкале: «отлично», «хорошо», «удовлетворительно», «неудовлетворительно».

3.1 Паспорт

Назначение:

КОС предназначен для контроля и оценки результатов освоения учебной дисциплины Трудовое право по специальности СПО 40.02.02 «Правоохранительная деятельность» базовой подготовки.

Умения:

- применять на практике нормы трудового законодательства;
- анализировать и готовить предложения по урегулированию трудовых споров;
- анализировать и решать юридические проблемы в сфере трудовых отношений;
- анализировать и готовить предложения по совершенствованию правовой деятельности организации

Знания:

- содержание российского трудового права;
- нормативно-правовые акты, регулирующие общественные отношения в трудовом праве;
- права и обязанности работников и работодателей;
- виды трудовых договоров;
- порядок заключения, прекращения и изменения трудовых договоров;
- виды рабочего времени и времени отдыха;
- формы и системы оплаты труда работников;
- содержание трудовой дисциплины;
- основы охраны труда;
- порядок и условия материальной ответственности сторон трудового договора;
- порядок разрешения трудовых споров.

Задания для экзаменуемого состоят из двух частей: теоретической и практической.

Теоретическая часть. Выполнение компьютерного тестирования. Компьютерное тестирование проводится с использованием программы тестового контроля на основе программы 1С-Предприятие-Конструктор курсов. В программу введено 110 вопросов, из них студенту автоматически предлагается ответить на 20 вопросов в произвольном порядке. Результат тестирования определяется автоматически.

Перечень вопросов для подготовки к тестированию:

1. Общественные отношения, составляющие предмет трудового права.
2. Источники трудового права.
3. Содержание коллективного договора.
4. Порядок заключения коллективного договора.
5. Порядок ведения коллективных переговоров.
6. Действие коллективного договора.
7. Порядок заключения социально-партнерских соглашений.
8. Понятие и виды субъектов трудового права.

9. Правовой статус работника.
10. Возраст наступления трудовой правосубъектности.
11. Признаки трудового договора.
12. Стороны трудового договора.
13. Содержание трудового договора.
14. Гарантии при приеме на работу.
15. Сроки испытания при приеме на работу.
16. Порядок установления испытания при приеме на работу.
17. Порядок заключения трудового договора.
18. Виды оснований прекращения трудового договора.
19. Общие основания прекращения трудового договора.
20. Основания прекращения трудового договора по обстоятельствам, не зависящим от воли сторон.
21. Основания прекращения трудового вследствие нарушения правил приема на работу.
22. Порядок расторжения трудового договора по инициативе работника.
23. Основания прекращения трудового договора по инициативе работодателя.
24. Порядок расторжения трудового договора по инициативе работодателя.
25. Выходное пособие при увольнении.
26. Гарантии для высвобождаемых работников.
27. Виды рабочего времени: нормальное, сокращенное, неполное.
28. Продолжительность сокращенного рабочего дня для отдельных категорий работников.
29. Порядок установления неполного рабочего времени.
30. Привлечение к работе в выходные и праздничные дни.
31. Продолжительность отпуска.
32. Порядок предоставления отпуска, его продление и перенесение. Отзыв из отпуска.
33. Формы оплаты труда.
34. Оплата труда при отклонении от нормальных условий труда.
35. Гарантии при командировках, переезде в другую местность.
36. Понятие и виды компенсационных выплат.
37. Льготы для работников, совмещающих работу с обучением.
38. Стимулирование труда работников.
39. Виды дисциплинарных взысканий.
40. Сроки и порядок наложения дисциплинарных взысканий.
41. Условия наступления материальной ответственности.
42. Основания, исключающие материальную ответственность работников.
43. Случаи полной материальной ответственности работников.
44. Порядок взыскания с работника ущерба и его определение.
45. Виды материальной ответственности работодателя.
46. Организация охраны труда на предприятии (специалист по охране труда, комиссия по охране труда).
47. Сроки расследования несчастных случаев на производстве.
48. Подведомственность трудовых споров. Основные сроки по трудовым спорам.
49. Разрешение индивидуальных трудовых споров комиссией по трудовым спорам.
50. Коллективные трудовые споры: понятие, предмет, стороны и виды.
51. Порядок разрешения коллективных трудовых споров.

Практическая часть. Выполнение кейс-задания с использованием информационно-правового комплекта системы «Гарант». При выполнении кейс-задания экзаменуемый должен определить предмет спора, найти применимую норму права и сделать обоснованный вывод со ссылкой на нормативный источник.

3.2 Задания для экзаменуемого

ВАРИАНТ № 1

ЗАДАНИЕ № 1 (теоретическое)

ТЕКСТ ЗАДАНИЯ: *Выполнить компьютерное тестирование*
Ответить на 20 вопросов, произвольно заданных программой.

УСЛОВИЯ ВЫПОЛНЕНИЯ ЗАДАНИЯ:

Место (время) выполнения задания: *учебный кабинет*

Максимальное время выполнения задания: *20 мин.*

Вы пользуетесь: *программой тестового контроля на основе программы 1С-Предприятие-Конструктор курсов*

Результат тестирования	Оценка
86 – 100 %	5 (отлично)
71 – 85 %	4 (хорошо)
56 – 70 %	3 (удовлетворительно)
< 55 %	2 (неудовлетворительно)

ЗАДАНИЕ № 2 (практическое)

ТЕКСТ ЗАДАНИЯ: *Выполнить кейс-задание:*

Директор ООО «Вега» своим распоряжением № 34 создал комиссию по трудовым спорам, в которую вошли представители администрации и представители работников, указанные председателем профсоюзной организации.

В комиссию по трудовым спорам входит 12 человек. На заседании комиссии присутствовали семь человек, из них три представителя работников и четыре представителя работодателя.

Решение КТС принято большинством в четыре голоса, требования работника отклонены.

Оцените правомерность ситуации.

УСЛОВИЯ ВЫПОЛНЕНИЯ ЗАДАНИЯ:

Место (время) выполнения задания: *учебный кабинет*

Максимальное время выполнения задания: *20 мин.*

Вы можете воспользоваться: *информационно-правовым комплектом системы «Гарант» или Трудовым кодексом РФ, а также алгоритмом решения кейс-заданий*

ВАРИАНТ № 2

ЗАДАНИЕ № 1 (теоретическое)

ТЕКСТ ЗАДАНИЯ: *Выполнить компьютерное тестирование*
Ответить на 20 вопросов, произвольно заданных программой.

УСЛОВИЯ ВЫПОЛНЕНИЯ ЗАДАНИЯ:

Место (время) выполнения задания: *учебный кабинет*

Максимальное время выполнения задания: *20 мин.*

Вы пользуетесь: *программой тестового контроля на основе программы 1С-Предприятие-Конструктор курсов*

Результат тестирования	Оценка
86 – 100 %	5 (отлично)
71 – 85 %	4 (хорошо)
56 – 70 %	3 (удовлетворительно)
< 55 %	2 (неудовлетворительно)

ЗАДАНИЕ № 2 (практическое)

ТЕКСТ ЗАДАНИЯ: *Выполнить кейс-задание:*

При приеме на работу токарем гражданину Абрамову И.И. в отделе кадров ОАО «Метзавод» предложили подписать трудовой договор, в котором было указано, что Абрамов принимает на себя обязательство по первому требованию администрации выполнять сверхурочную работу за пределами своего рабочего дня, отпуск у него будет 15 календарных дней, а также он будет нести полную материальную ответственность за те станки, инструменты и материалы, с которыми будет работать. В графе о размере заработной платы стояло указание «Согласно Положению об оплате труда». На вопрос Абрамова, сколько же он будет зарабатывать, ему сказали, что это будет около 18—20 тысяч рублей.

Оцените правомерность ситуации.

УСЛОВИЯ ВЫПОЛНЕНИЯ ЗАДАНИЯ:

Место (время) выполнения задания: *учебный кабинет*

Максимальное время выполнения задания: *20 мин.*

Вы можете воспользоваться: *информационно-правовым комплектом системы «Гарант» или Трудовым кодексом РФ, а также алгоритмом решения кейс-заданий*

ВАРИАНТ № 3

ЗАДАНИЕ № 1 (теоретическое)

ТЕКСТ ЗАДАНИЯ: *Выполнить компьютерное тестирование*

Ответить на 20 вопросов, произвольно заданных программой.

УСЛОВИЯ ВЫПОЛНЕНИЯ ЗАДАНИЯ:

Место (время) выполнения задания: *учебный кабинет*

Максимальное время выполнения задания: *20 мин.*

Вы пользуетесь: *программой тестового контроля на основе программы 1С-Предприятие-Конструктор курсов*

Результат тестирования	Оценка
86 – 100 %	5 (отлично)
71 – 85 %	4 (хорошо)
56 – 70 %	3 (удовлетворительно)
< 55 %	2 (неудовлетворительно)

ЗАДАНИЕ № 2 (практическое)

ТЕКСТ ЗАДАНИЯ: *Выполнить кейс-задание:*

Зосимова, работающая менеджером проекта в представительстве Burger AG в г. Москве – ЗАО «Бургер АГ» (учредитель – немецкая фирма), в связи с беременностью попросила предоставить положенный ей по российскому трудовому законодательству отпуск по беременности и родам общей продолжительностью 140 календарных дней и выплатить соответствующее пособие за этот период. Работодатель сообщил Зосимовой, что отпуск будет ей предоставлен в соответствии с немецким законодательством о материнстве.

Оцените правомерность ситуации.

УСЛОВИЯ ВЫПОЛНЕНИЯ ЗАДАНИЯ:

Место (время) выполнения задания: *учебный кабинет*

Максимальное время выполнения задания: *20 мин.*

Вы можете воспользоваться: *информационно-правовым комплектом системы «Гарант» или Трудовым кодексом РФ, а также алгоритмом решения кейс-заданий*

ВАРИАНТ № 4

ЗАДАНИЕ № 1 (теоретическое)

ТЕКСТ ЗАДАНИЯ: *Выполнить компьютерное тестирование*
Ответить на 20 вопросов, произвольно заданных программой.

УСЛОВИЯ ВЫПОЛНЕНИЯ ЗАДАНИЯ:

Место (время) выполнения задания: *учебный кабинет*

Максимальное время выполнения задания: *20 мин.*

Вы пользуетесь: *программой тестового контроля на основе программы 1С-Предприятие-Конструктор курсов*

Результат тестирования	Оценка
86 – 100 %	5 (отлично)
71 – 85 %	4 (хорошо)
56 – 70 %	3 (удовлетворительно)
< 55 %	2 (неудовлетворительно)

ЗАДАНИЕ № 2 (практическое)

ТЕКСТ ЗАДАНИЯ: *Выполнить кейс-задание:*

Сотрудница Трифонова, поступившая на работу в августе этого года, решила воспользоваться правом, зафиксированным в коллективном договоре, в соответствии с которым работницам – матерям первоклассников предоставляется выходной день – 1 сентября. Начальник отдела кадров указала Трифоновой на то, что, коллективный договор на нее пока не распространяется, так как решение по вновь принятым работникам в отношении их присоединения к коллективному договору должно быть принято на очередном общем собрании работников.

Оцените правомерность ситуации.

УСЛОВИЯ ВЫПОЛНЕНИЯ ЗАДАНИЯ:

Место (время) выполнения задания: *учебный кабинет*

Максимальное время выполнения задания: *20 мин.*

Вы можете воспользоваться: *информационно-правовым комплектом системы «Гарант» или Трудовым кодексом РФ, а также алгоритмом решения кейс-заданий*

ВАРИАНТ № 5

ЗАДАНИЕ № 1 (теоретическое)

ТЕКСТ ЗАДАНИЯ: *Выполнить компьютерное тестирование*
Ответить на 20 вопросов, произвольно заданных программой.

УСЛОВИЯ ВЫПОЛНЕНИЯ ЗАДАНИЯ:

Место (время) выполнения задания: *учебный кабинет*

Максимальное время выполнения задания: *20 мин.*

Вы пользуетесь: *программой тестового контроля на основе программы 1С-Предприятие-Конструктор курсов*

Результат тестирования	Оценка
86 – 100 %	5 (отлично)
71 – 85 %	4 (хорошо)
56 – 70 %	3 (удовлетворительно)
< 55 %	2 (неудовлетворительно)

ЗАДАНИЕ № 2 (практическое)

ТЕКСТ ЗАДАНИЯ: *Выполнить кейс-задание:*

Несовершеннолетняя Данилкина (14 лет) была принята на работу курьером в одно из издательств. Согласно трудовому договору она была должна в вечернее время расклеивать объявления на столбах и стендах, разносить рекламную продукцию по подъездам домов. Издательство получило от матери Данилкиной разрешение на заключение такого договора. Прокурор Железнодорожного района обратился в суд с иском о защите прав несовершеннолетней и признании заключения договора недействительным. С его точки зрения, указанный вид деятельности является тяжелым и опасным, поскольку нужно работать на улице в любую погоду и в ночное время. Его требования поддержал отец девочки. Оцените правомерность ситуации.

УСЛОВИЯ ВЫПОЛНЕНИЯ ЗАДАНИЯ:

Место (время) выполнения задания: *учебный кабинет*

Максимальное время выполнения задания: *20 мин.*

Вы можете воспользоваться: *информационно-правовым комплектом системы «Гарант» или Трудовым кодексом РФ, а также алгоритмом решения кейс-заданий*

ВАРИАНТ № 6

ЗАДАНИЕ № 1 (теоретическое)

ТЕКСТ ЗАДАНИЯ: *Выполнить компьютерное тестирование*

Ответить на 20 вопросов, произвольно заданных программой.

УСЛОВИЯ ВЫПОЛНЕНИЯ ЗАДАНИЯ:

Место (время) выполнения задания: *учебный кабинет*

Максимальное время выполнения задания: *20 мин.*

Вы пользуетесь: *программой тестового контроля на основе программы ИС-Предприятие-Конструктор курсов*

Результат тестирования	Оценка
86 – 100 %	5 (отлично)
71 – 85 %	4 (хорошо)
56 – 70 %	3 (удовлетворительно)
< 55 %	2 (неудовлетворительно)

ЗАДАНИЕ № 2 (практическое)

ТЕКСТ ЗАДАНИЯ: *Выполнить кейс-задание:*

Супруга слесаря Белкина обратилась к директору завода «Прогресс», где тот работал, и просила оказать воздействие на мужа, который пропивает почти всю заработную плату. Директор распорядился ежемесячно выдавать заработную плату Белкина его супруге. Узнав об этом, Белкин обратился в комиссию по трудовым спорам завода с требованием отменить это распоряжение, так как в организации работает он, а не его супруга. Оцените правомерность ситуации.

УСЛОВИЯ ВЫПОЛНЕНИЯ ЗАДАНИЯ:

Место (время) выполнения задания: *учебный кабинет*

Максимальное время выполнения задания: *20 мин.*

Вы можете воспользоваться: *информационно-правовым комплектом системы «Гарант» или Трудовым кодексом РФ, а также алгоритмом решения кейс-заданий*

ВАРИАНТ № 7

ЗАДАНИЕ № 1 (теоретическое)

ТЕКСТ ЗАДАНИЯ: *Выполнить компьютерное тестирование*
Ответить на 20 вопросов, произвольно заданных программой.

УСЛОВИЯ ВЫПОЛНЕНИЯ ЗАДАНИЯ:

Место (время) выполнения задания: *учебный кабинет*

Максимальное время выполнения задания: *20 мин.*

Вы пользуетесь: *программой тестового контроля на основе программы 1С-Предприятие-Конструктор курсов*

Результат тестирования	Оценка
86 – 100 %	5 (отлично)
71 – 85 %	4 (хорошо)
56 – 70 %	3 (удовлетворительно)
< 55 %	2 (неудовлетворительно)

ЗАДАНИЕ № 2 (практическое)

ТЕКСТ ЗАДАНИЯ: *Выполнить кейс-задание:*

Максимова обратилась к администрации кафе "Кедр" с просьбой о приеме на работу кладовщицей. В связи с тем, что отсутствие кладовщицы затрудняло работу кафе, директор предложил Максимовой немедленно приступить к работе и в течение ближайших трех дней представить необходимые документы, в частности медицинскую карту. Через неделю, получив документы Максимовой, администрация узнала, что Максимова беременна, и отстранила ее от работы. Свое решение администрация мотивировала тем, что прием на должность кладовщика оформляется приказом треста столовых, а поскольку такой приказ не издан, трудовые отношения не могут продолжаться. Максимова обратилась к прокурору. Оцените правомерность ситуации.

УСЛОВИЯ ВЫПОЛНЕНИЯ ЗАДАНИЯ:

Место (время) выполнения задания: *учебный кабинет*

Максимальное время выполнения задания: *20 мин.*

Вы можете воспользоваться: *информационно-правовым комплектом системы «Гарант» или Трудовым кодексом РФ, а также алгоритмом решения кейс-заданий*

ВАРИАНТ № 8

ЗАДАНИЕ № 1 (теоретическое)

ТЕКСТ ЗАДАНИЯ: *Выполнить компьютерное тестирование*
Ответить на 20 вопросов, произвольно заданных программой.

УСЛОВИЯ ВЫПОЛНЕНИЯ ЗАДАНИЯ:

Место (время) выполнения задания: *учебный кабинет*

Максимальное время выполнения задания: *20 мин.*

Вы пользуетесь: *программой тестового контроля на основе программы 1С-Предприятие-Конструктор курсов*

Результат тестирования	Оценка
86 – 100 %	5 (отлично)
71 – 85 %	4 (хорошо)
56 – 70 %	3 (удовлетворительно)
< 55 %	2 (неудовлетворительно)

ЗАДАНИЕ № 2 (практическое)

ТЕКСТ ЗАДАНИЯ: *Выполнить кейс-задание:*

Приказом по заводу водитель Ивушкин был уволен по собственному желанию. Ивушкин обратился в суд с иском, ссылаясь на то, что заявление об увольнении он не подавал. Представитель завода пояснил в суде, что Ивушкин, поссорившись со своим непосредственным начальником, пришел в отдел кадров и устно заявил, что больше работать не собирается. На следующий день, а также в последующие дни он на работу не вышел, и был уволен. По данному факту Ивушкин разъяснил, что из-за конфликта на работе у него обострилась гипертоническая болезнь, он получил больничный лист, поэтому и не приходил на работу. Оцените правомерность ситуации.

УСЛОВИЯ ВЫПОЛНЕНИЯ ЗАДАНИЯ:

Место (время) выполнения задания: *учебный кабинет*

Максимальное время выполнения задания: *20 мин.*

Вы можете воспользоваться: *информационно-правовым комплектом системы «Гарант» или Трудовым кодексом РФ, а также алгоритмом решения кейс-заданий*

ВАРИАНТ № 9

ЗАДАНИЕ № 1 (теоретическое)

ТЕКСТ ЗАДАНИЯ: *Выполнить компьютерное тестирование*

Ответить на 20 вопросов, произвольно заданных программой.

УСЛОВИЯ ВЫПОЛНЕНИЯ ЗАДАНИЯ:

Место (время) выполнения задания: *учебный кабинет*

Максимальное время выполнения задания: *20 мин.*

Вы пользуетесь: *программой тестового контроля на основе программы ИС-Предприятие-Конструктор курсов*

Результат тестирования	Оценка
86 – 100 %	5 (отлично)
71 – 85 %	4 (хорошо)
56 – 70 %	3 (удовлетворительно)
< 55 %	2 (неудовлетворительно)

ЗАДАНИЕ № 2 (практическое)

ТЕКСТ ЗАДАНИЯ: *Выполнить кейс-задание:*

Техник Иванова систематически нарушала трудовую дисциплину. В апреле прошлого года ей был объявлен выговор; в феврале этого года Иванова недостойно вела себя в общежитии предприятия, за что получила выговор. В июне она опоздала на работу на 45 минут и была уволена за систематическое неисполнение без уважительных причин обязанностей, возложенных на нее трудовым договором. Считая увольнение необоснованным, Иванова обратилась в суд с иском о восстановлении на работе, указывая, что действительной причиной увольнения послужило неприязненное отношение к ней директора предприятия. Кроме того, она считала, что в ее действиях нет системы нарушений, и отсутствует основание увольнения. Оцените правомерность ситуации.

УСЛОВИЯ ВЫПОЛНЕНИЯ ЗАДАНИЯ:

Место (время) выполнения задания: *учебный кабинет*

Максимальное время выполнения задания: *20 мин.*

Вы можете воспользоваться: *информационно-правовым комплектом системы «Гарант» или Трудовым кодексом РФ, а также алгоритмом решения кейс-заданий*

ВАРИАНТ № 10

ЗАДАНИЕ № 1 (теоретическое)

ТЕКСТ ЗАДАНИЯ: *Выполнить компьютерное тестирование*
Ответить на 20 вопросов, произвольно заданных программой.

УСЛОВИЯ ВЫПОЛНЕНИЯ ЗАДАНИЯ:

Место (время) выполнения задания: *учебный кабинет*

Максимальное время выполнения задания: *20 мин.*

Вы пользуетесь: *программой тестового контроля на основе программы 1С-Предприятие-Конструктор курсов*

Результат тестирования	Оценка
86 – 100 %	5 (отлично)
71 – 85 %	4 (хорошо)
56 – 70 %	3 (удовлетворительно)
< 55 %	2 (неудовлетворительно)

ЗАДАНИЕ № 2 (практическое)

ТЕКСТ ЗАДАНИЯ: *Выполнить кейс-задание:*

Работник сырьевого цеха Шаповалов приказом администрации от 20 апреля был уволен за прогул с 1 февраля по день увольнения. Шаповалов обратился в суд с иском о восстановлении на работе, ссылаясь на то, что 1 февраля он явился на работу после болезни, предъявил справку о необходимости перевода на более легкую работу, которой его не обеспечили по день увольнения. Поэтому он считал, что в его действиях нет прогула.

Оцените правомерность ситуации.

УСЛОВИЯ ВЫПОЛНЕНИЯ ЗАДАНИЯ:

Место (время) выполнения задания: *учебный кабинет*

Максимальное время выполнения задания: *20 мин.*

Вы можете воспользоваться: *информационно-правовым комплектом системы «Гарант» или Трудовым кодексом РФ, а также алгоритмом решения кейс-заданий*

ВАРИАНТ № 11

ЗАДАНИЕ № 1 (теоретическое)

ТЕКСТ ЗАДАНИЯ: *Выполнить компьютерное тестирование*
Ответить на 20 вопросов, произвольно заданных программой.

УСЛОВИЯ ВЫПОЛНЕНИЯ ЗАДАНИЯ:

Место (время) выполнения задания: *учебный кабинет*

Максимальное время выполнения задания: *20 мин.*

Вы пользуетесь: *программой тестового контроля на основе программы 1С-Предприятие-Конструктор курсов*

Результат тестирования	Оценка
86 – 100 %	5 (отлично)
71 – 85 %	4 (хорошо)
56 – 70 %	3 (удовлетворительно)

ЗАДАНИЕ № 2 (практическое)

ТЕКСТ ЗАДАНИЯ: *Выполнить кейс-задание:*

Шарапова работала на швейной фабрике в должности швеи-мотористки. 30 апреля ею было получено заключение врачебно-консультативной комиссии (ВКК) о том, что ей рекомендуется по состоянию здоровья работа не связанная с шумом и поднятием тяжестей. В связи с этим заключением Шарапова была переведена без ее согласия на работу по нумерации кроя. Поскольку к этой работе она не приступила, ее уволили с работы с согласия профкома по статье 81 ТК РФ. Шарапова обратилась в суд с иском о восстановлении ее на работе в должности швеи-мотористки.

Оцените правомерность ситуации.

УСЛОВИЯ ВЫПОЛНЕНИЯ ЗАДАНИЯ:

Место (время) выполнения задания: *учебный кабинет*

Максимальное время выполнения задания: *20 мин.*

Вы можете воспользоваться: *информационно-правовым комплектом системы «Гарант» или Трудовым кодексом РФ, а также алгоритмом решения кейс-заданий*

ВАРИАНТ № 12**ЗАДАНИЕ № 1 (теоретическое)**

ТЕКСТ ЗАДАНИЯ: *Выполнить компьютерное тестирование*

Ответить на 20 вопросов, произвольно заданных программой.

УСЛОВИЯ ВЫПОЛНЕНИЯ ЗАДАНИЯ:

Место (время) выполнения задания: *учебный кабинет*

Максимальное время выполнения задания: *20 мин.*

Вы пользуетесь: *программой тестового контроля на основе программы 1С-Предприятие-Конструктор курсов*

Результат тестирования	Оценка
86 – 100 %	5 (отлично)
71 – 85 %	4 (хорошо)
56 – 70 %	3 (удовлетворительно)
< 55 %	2 (неудовлетворительно)

ЗАДАНИЕ № 2 (практическое)

ТЕКСТ ЗАДАНИЯ: *Выполнить кейс-задание:*

Учетчица автотранспортного предприятия Попова, имеющая годовалого ребенка, обратилась к работодателю с просьбой присоединить перерывы для кормления ребенка к обеденному перерыву и в суммированном виде перенести на начало рабочего дня с соответствующим его сокращением. Однако, ссылаясь на условия работы, работодатель предложил Поповой использовать суммированный перерыв в конце рабочего дня.

Оцените правомерность ситуации.

УСЛОВИЯ ВЫПОЛНЕНИЯ ЗАДАНИЯ:

Место (время) выполнения задания: *учебный кабинет*

Максимальное время выполнения задания: *20 мин.*

Вы можете воспользоваться: *информационно-правовым комплектом системы «Гарант» или Трудовым кодексом РФ, а также алгоритмом решения кейс-заданий*

ВАРИАНТ № 13

ЗАДАНИЕ № 1 (теоретическое)

ТЕКСТ ЗАДАНИЯ: *Выполнить компьютерное тестирование*
Ответить на 20 вопросов, произвольно заданных программой.

УСЛОВИЯ ВЫПОЛНЕНИЯ ЗАДАНИЯ:

Место (время) выполнения задания: *учебный кабинет*

Максимальное время выполнения задания: *20 мин.*

Вы пользуетесь: *программой тестового контроля на основе программы ИС-Предприятие-Конструктор курсов*

Результат тестирования	Оценка
86 – 100 %	5 (отлично)
71 – 85 %	4 (хорошо)
56 – 70 %	3 (удовлетворительно)
< 55 %	2 (неудовлетворительно)

ЗАДАНИЕ № 2 (практическое)

ТЕКСТ ЗАДАНИЯ: *Выполнить кейс-задание:*

Старший научный сотрудник Перышкин, проработав в НИИ «Гражданпроект» два месяца, обратился с заявлением о предоставлении ему ежегодного оплачиваемого отпуска в связи с тем, что его жена в настоящее время находится в отпуске по беременности и родам. Но в предоставлении отпуска Перышкину работодатель отказал.

Оцените правомерность ситуации.

УСЛОВИЯ ВЫПОЛНЕНИЯ ЗАДАНИЯ:

Место (время) выполнения задания: *учебный кабинет*

Максимальное время выполнения задания: *20 мин.*

Вы можете воспользоваться: *информационно-правовым комплектом системы «Гарант» или Трудовым кодексом РФ, а также алгоритмом решения кейс-заданий*

ВАРИАНТ № 14

ЗАДАНИЕ № 1 (теоретическое)

ТЕКСТ ЗАДАНИЯ: *Выполнить компьютерное тестирование*
Ответить на 20 вопросов, произвольно заданных программой.

УСЛОВИЯ ВЫПОЛНЕНИЯ ЗАДАНИЯ:

Место (время) выполнения задания: *учебный кабинет*

Максимальное время выполнения задания: *20 мин.*

Вы пользуетесь: *программой тестового контроля на основе программы ИС-Предприятие-Конструктор курсов*

Результат тестирования	Оценка
86 – 100 %	5 (отлично)
71 – 85 %	4 (хорошо)
56 – 70 %	3 (удовлетворительно)
< 55 %	2 (неудовлетворительно)

ЗАДАНИЕ № 2 (практическое)

ТЕКСТ ЗАДАНИЯ: *Выполнить кейс-задание:*

Начальник цеха в устной форме предложил рабочим двух производственных участков на 5 часов остаться после смены для производства срочных работ. Это поручение рабочие выполнили и обратились к директору предприятия с требованием оплатить им сверхурочную работу. Однако директор, ссылаясь на отсутствие письменного приказа, отказал им в оплате, обращая внимание на то обстоятельство, что рабочие не возражали поработать дополнительно. Оцените правомерность ситуации.

УСЛОВИЯ ВЫПОЛНЕНИЯ ЗАДАНИЯ:

Место (время) выполнения задания: *учебный кабинет*

Максимальное время выполнения задания: *20 мин.*

Вы можете воспользоваться: *информационно-правовым комплектом системы «Гарант» или Трудовым кодексом РФ, а также алгоритмом решения кейс-заданий*

ВАРИАНТ № 15

ЗАДАНИЕ № 1 (теоретическое)

ТЕКСТ ЗАДАНИЯ: *Выполнить компьютерное тестирование*

Ответить на 20 вопросов, произвольно заданных программой.

УСЛОВИЯ ВЫПОЛНЕНИЯ ЗАДАНИЯ:

Место (время) выполнения задания: *учебный кабинет*

Максимальное время выполнения задания: *20 мин.*

Вы пользуетесь: *программой тестового контроля на основе программы 1С-Предприятие-Конструктор курсов*

Результат тестирования	Оценка
86 – 100 %	5 (отлично)
71 – 85 %	4 (хорошо)
56 – 70 %	3 (удовлетворительно)
< 55 %	2 (неудовлетворительно)

ЗАДАНИЕ № 2 (практическое)

ТЕКСТ ЗАДАНИЯ: *Выполнить кейс-задание:*

Для срочного выполнения непредвиденных работ, от которых зависело нормальное функционирование предприятия, по письменному распоряжению работодателя 10 человек были привлечены к работе в воскресенье, но трое из них на работу не вышли, заявив в понедельник, что они не давали письменного согласия на это.

Оцените правомерность ситуации.

УСЛОВИЯ ВЫПОЛНЕНИЯ ЗАДАНИЯ:

Место (время) выполнения задания: *учебный кабинет*

Максимальное время выполнения задания: *20 мин.*

Вы можете воспользоваться: *информационно-правовым комплектом системы «Гарант» или Трудовым кодексом РФ, а также алгоритмом решения кейс-заданий*

ВАРИАНТ № 16

ЗАДАНИЕ № 1 (теоретическое)

ТЕКСТ ЗАДАНИЯ: *Выполнить компьютерное тестирование*

Ответить на 20 вопросов, произвольно заданных программой.

УСЛОВИЯ ВЫПОЛНЕНИЯ ЗАДАНИЯ:

Место (время) выполнения задания: *учебный кабинет*

Максимальное время выполнения задания: *20 мин.*

Вы пользуетесь: *программой тестового контроля на основе программы 1С-Предприятие-Конструктор курсов*

Результат тестирования	Оценка
86 – 100 %	5 (отлично)
71 – 85 %	4 (хорошо)
56 – 70 %	3 (удовлетворительно)
< 55 %	2 (неудовлетворительно)

ЗАДАНИЕ № 2 (практическое)

ТЕКСТ ЗАДАНИЯ: *Выполнить кейс-задание:*

Получив расчетный листок при очередной выплате заработной платы, менеджер ЗАО Петраков обнаружил, что с него удержано 33% заработной платы. Петраков обратился в бухгалтерию ЗАО, где ему пояснили, что в предыдущие два месяца вследствие счетной ошибки ему были выплачены излишние суммы, а сейчас они с него взысканы. Посмотрев сделанные бухгалтерией расчеты, Петраков против оснований и размеров удержания не возражал, но заявил, что взыскание с него сразу более чем 30% заработной платы «подорвет его семейный бюджет».

Оцените правомерность ситуации.

УСЛОВИЯ ВЫПОЛНЕНИЯ ЗАДАНИЯ:

Место (время) выполнения задания: *учебный кабинет*

Максимальное время выполнения задания: *20 мин.*

Вы можете воспользоваться: *информационно-правовым комплектом системы «Гарант» или Трудовым кодексом РФ, а также алгоритмом решения кейс-заданий*

ВАРИАНТ № 17**ЗАДАНИЕ № 1 (теоретическое)**

ТЕКСТ ЗАДАНИЯ: *Выполнить компьютерное тестирование*

Ответить на 20 вопросов, произвольно заданных программой.

УСЛОВИЯ ВЫПОЛНЕНИЯ ЗАДАНИЯ:

Место (время) выполнения задания: *учебный кабинет*

Максимальное время выполнения задания: *20 мин.*

Вы пользуетесь: *программой тестового контроля на основе программы 1С-Предприятие-Конструктор курсов*

Результат тестирования	Оценка
86 – 100 %	5 (отлично)
71 – 85 %	4 (хорошо)
56 – 70 %	3 (удовлетворительно)
< 55 %	2 (неудовлетворительно)

ЗАДАНИЕ № 2 (практическое)

ТЕКСТ ЗАДАНИЯ: *Выполнить кейс-задание:*

По инициативе профкома ОАО «Васильевский глинозем» в коллективный договор было включено положение о том, что с согласия профсоюзной организации работники по своему желанию, выраженному в письменной форме, вправе получить до 25% заработной платы в виде привилегированных акций ОАО с 10%-ной скидкой от их номинальной стоимости либо до 15%

— в виде акций иных предприятий, не входящих в ОАО, но уже без скидки. После подписания коллективный договор был направлен для регистрации в орган по труду администрации г. Васильевска.

Оцените правомерность ситуации.

УСЛОВИЯ ВЫПОЛНЕНИЯ ЗАДАНИЯ:

Место (время) выполнения задания: *учебный кабинет*

Максимальное время выполнения задания: *20 мин.*

Вы можете воспользоваться: *информационно-правовым комплектом системы «Гарант» или Трудовым кодексом РФ, а также алгоритмом решения кейс-заданий*

ВАРИАНТ № 18

ЗАДАНИЕ № 1 (теоретическое)

ТЕКСТ ЗАДАНИЯ: *Выполнить компьютерное тестирование*

Ответить на 20 вопросов, произвольно заданных программой.

УСЛОВИЯ ВЫПОЛНЕНИЯ ЗАДАНИЯ:

Место (время) выполнения задания: *учебный кабинет*

Максимальное время выполнения задания: *20 мин.*

Вы пользуетесь: *программой тестового контроля на основе программы 1С-Предприятие-Конструктор курсов*

Результат тестирования	Оценка
86 – 100 %	5 (отлично)
71 – 85 %	4 (хорошо)
56 – 70 %	3 (удовлетворительно)
< 55 %	2 (неудовлетворительно)

ЗАДАНИЕ № 2 (практическое)

ТЕКСТ ЗАДАНИЯ: *Выполнить кейс-задание:*

В ноябре федеральный государственный служащий государственный транспортный инспектор Григорьев безвозмездно сдал свою кровь. При этом он был освобожден от работы в дни сдачи крови и связанного с этим медицинского обследования. В этом же месяце он использовал и предоставленный ему в связи со сдачей крови дополнительный день отдыха. Однако, получив расчетный листок за ноябрь, Григорьев обнаружил, что из указанных трех дней ему оплачен только день сдачи крови. Григорьев обратился к начальнику государственной транспортной инспекции с заявлением о неправильных, по его мнению, расчетах, сделанных бухгалтерией.

Оцените правомерность ситуации.

УСЛОВИЯ ВЫПОЛНЕНИЯ ЗАДАНИЯ:

Место (время) выполнения задания: *учебный кабинет*

Максимальное время выполнения задания: *20 мин.*

Вы можете воспользоваться: *информационно-правовым комплектом системы «Гарант» или Трудовым кодексом РФ, а также алгоритмом решения кейс-заданий*

ВАРИАНТ № 19

ЗАДАНИЕ № 1 (теоретическое)

ТЕКСТ ЗАДАНИЯ: *Выполнить компьютерное тестирование*

Ответить на 20 вопросов, произвольно заданных программой.

УСЛОВИЯ ВЫПОЛНЕНИЯ ЗАДАНИЯ:

Место (время) выполнения задания: *учебный кабинет*

Максимальное время выполнения задания: *20 мин.*

Вы пользуетесь: *программой тестового контроля на основе программы 1С-Предприятие-Конструктор курсов*

Результат тестирования	Оценка
86 – 100 %	5 (отлично)
71 – 85 %	4 (хорошо)
56 – 70 %	3 (удовлетворительно)
< 55 %	2 (неудовлетворительно)

ЗАДАНИЕ № 2 (практическое)

ТЕКСТ ЗАДАНИЯ: *Выполнить кейс-задание:*

Гражданин Семенов был направлен в командировку в райцентр, откуда мог ежедневно возвращаться в город к постоянному месту жительства, но не возвращался. По возвращении из командировки он предъявил в бухгалтерию документы о найме жилого помещения и потребовал полностью оплатить ему командировочные расходы. Главный бухгалтер отказалась произвести оплату. Работник обратился за разъяснением к юристу предприятия. Оцените правомерность ситуации.

УСЛОВИЯ ВЫПОЛНЕНИЯ ЗАДАНИЯ:

Место (время) выполнения задания: *учебный кабинет*

Максимальное время выполнения задания: *20 мин.*

Вы можете воспользоваться: *информационно-правовым комплектом системы «Гарант» или Трудовым кодексом РФ, а также алгоритмом решения кейс-заданий*

ВАРИАНТ № 20

ЗАДАНИЕ № 1 (теоретическое)

ТЕКСТ ЗАДАНИЯ: *Выполнить компьютерное тестирование*

Ответить на 20 вопросов, произвольно заданных программой.

УСЛОВИЯ ВЫПОЛНЕНИЯ ЗАДАНИЯ:

Место (время) выполнения задания: *учебный кабинет*

Максимальное время выполнения задания: *20 мин.*

Вы пользуетесь: *программой тестового контроля на основе программы 1С-Предприятие-Конструктор курсов*

Результат тестирования	Оценка
86 – 100 %	5 (отлично)
71 – 85 %	4 (хорошо)
56 – 70 %	3 (удовлетворительно)
< 55 %	2 (неудовлетворительно)

ЗАДАНИЕ № 2 (практическое)

ТЕКСТ ЗАДАНИЯ: *Выполнить кейс-задание:*

Начальник подразделения обратился к руководителю организации с просьбой уволить за систематическое нарушение трудовой дисциплины наладчика Сидорова, полгода назад получившего выговор за прогул и вновь нарушившего трудовую дисциплину. На беседе у руководителя организации Сидоров утверждал, что ему неизвестно о предыдущем взыскании. Начальник подразделения заявил, что приказ о выговоре Сидорову был вывешен на доске приказов, поэтому он должен об этом знать. При ознакомлении с приказом выяснилось, что Сидоров на нем не расписывался. Оцените правомерность ситуации.

УСЛОВИЯ ВЫПОЛНЕНИЯ ЗАДАНИЯ:

Место (время) выполнения задания: *учебный кабинет*

Максимальное время выполнения задания: *20 мин.*

Вы можете воспользоваться: *информационно-правовым комплектом системы «Гарант» или Трудовым кодексом РФ, а также алгоритмом решения кейс-заданий*

ВАРИАНТ № 21

ЗАДАНИЕ № 1 (теоретическое)

ТЕКСТ ЗАДАНИЯ: *Выполнить компьютерное тестирование*

Ответить на 20 вопросов, произвольно заданных программой.

УСЛОВИЯ ВЫПОЛНЕНИЯ ЗАДАНИЯ:

Место (время) выполнения задания: *учебный кабинет*

Максимальное время выполнения задания: *20 мин.*

Вы пользуетесь: *программой тестового контроля на основе программы 1С-Предприятие-Конструктор курсов*

Результат тестирования	Оценка
86 – 100 %	5 (отлично)
71 – 85 %	4 (хорошо)
56 – 70 %	3 (удовлетворительно)
< 55 %	2 (неудовлетворительно)

ЗАДАНИЕ № 2 (практическое)

ТЕКСТ ЗАДАНИЯ: *Выполнить кейс-задание:*

3 февраля во время работы при разноске корреспонденции во дворе жилого дома с работницей 17-го отделения связи Никитиной произошел несчастный случай (поскользнулась на не очищенной ото льда дорожке), в результате которого получила перелом пальцев правой руки и повреждение сухожилий кисти. Сразу же после травмы она вернулась в отделение и известила о произошедшем заместителя начальника отделения связи. После обращения в травматологический пункт Никитина была освобождена от служебных обязанностей. Через два месяца Никитина вышла на работу и попросила выдать ей акт о несчастном случае, однако руководство отделения связи не отреагировало на ее просьбу.

Оцените правомерность ситуации.

УСЛОВИЯ ВЫПОЛНЕНИЯ ЗАДАНИЯ:

Место (время) выполнения задания: *учебный кабинет*

Максимальное время выполнения задания: *20 мин.*

Вы можете воспользоваться: *информационно-правовым комплектом системы «Гарант» или Трудовым кодексом РФ, а также алгоритмом решения кейс-заданий*

ВАРИАНТ № 22

ЗАДАНИЕ № 1 (теоретическое)

ТЕКСТ ЗАДАНИЯ: *Выполнить компьютерное тестирование*
Ответить на 20 вопросов, произвольно заданных программой.

УСЛОВИЯ ВЫПОЛНЕНИЯ ЗАДАНИЯ:

Место (время) выполнения задания: *учебный кабинет*

Максимальное время выполнения задания: *20 мин.*

Вы пользуетесь: *программой тестового контроля на основе программы 1С-Предприятие-Конструктор курсов*

Результат тестирования	Оценка
86 – 100 %	5 (отлично)
71 – 85 %	4 (хорошо)
56 – 70 %	3 (удовлетворительно)
< 55 %	2 (неудовлетворительно)

ЗАДАНИЕ № 2 (практическое)

ТЕКСТ ЗАДАНИЯ: *Выполнить кейс-задание:*

Рабочий деревообрабатывающего предприятия Кулемин в обеденный перерыв пошел в столовую, которая находилась за территорией завода. Возле столовой его сбила машина, владельца которой установить не удалось. В выдаче акта о несчастном случае, связанном с производством, рабочему было отказано. В обоснование отказа представитель администрации заявил, что вред был причинен источником повышенной опасности не на территории предприятия, с которым работник состоит в трудовых отношениях, и не связан с исполнением трудовых обязанностей, поэтому этот случай не может считаться связанным с производством. С таким обоснованием потерпевший не согласился и обратился с жалобой в выборный профсоюзный орган предприятия.

Оцените правомерность ситуации.

УСЛОВИЯ ВЫПОЛНЕНИЯ ЗАДАНИЯ:

Место (время) выполнения задания: *учебный кабинет*

Максимальное время выполнения задания: *20 мин.*

Вы можете воспользоваться: *информационно-правовым комплектом системы «Гарант» или Трудовым кодексом РФ, а также алгоритмом решения кейс-заданий*

ВАРИАНТ № 23

ЗАДАНИЕ № 1 (теоретическое)

ТЕКСТ ЗАДАНИЯ: *Выполнить компьютерное тестирование*
Ответить на 20 вопросов, произвольно заданных программой.

УСЛОВИЯ ВЫПОЛНЕНИЯ ЗАДАНИЯ:

Место (время) выполнения задания: *учебный кабинет*

Максимальное время выполнения задания: *20 мин.*

Вы пользуетесь: *программой тестового контроля на основе программы 1С-Предприятие-Конструктор курсов*

Результат тестирования	Оценка
86 – 100 %	5 (отлично)
71 – 85 %	4 (хорошо)

56 – 70 %	3 (удовлетворительно)
< 55 %	2 (неудовлетворительно)

ЗАДАНИЕ № 2 (практическое)

ТЕКСТ ЗАДАНИЯ: *Выполнить кейс-задание:*

Водитель автобазы № 66 Охочинский по окончании рабочей смены самовольно использовал закрепленный за ним самосвал для перевозки грузов граждан. В результате случившийся по его вине аварии самосвал и частный дом были повреждены. Автобаза как владелец источника повышенной опасности понесла расходы по ремонту жилого дома и самосвала. Кроме того, автобазе были причинены убытки в виде неполученных доходов, так как автомобиль не использовался по назначению в течение 10 дней. Автобаза обратилась в суд с исковым заявлением о взыскании с Охочинского причиненного ущерба и упущенной выгоды. Оцените правомерность ситуации.

УСЛОВИЯ ВЫПОЛНЕНИЯ ЗАДАНИЯ:

Место (время) выполнения задания: *учебный кабинет*

Максимальное время выполнения задания: *20 мин.*

Вы можете воспользоваться: *информационно-правовым комплектом системы «Гарант» или Трудовым кодексом РФ, а также алгоритмом решения кейс-заданий*

ВАРИАНТ № 24

ЗАДАНИЕ № 1 (теоретическое)

ТЕКСТ ЗАДАНИЯ: *Выполнить компьютерное тестирование*

Ответить на 20 вопросов, произвольно заданных программой.

УСЛОВИЯ ВЫПОЛНЕНИЯ ЗАДАНИЯ:

Место (время) выполнения задания: *учебный кабинет*

Максимальное время выполнения задания: *20 мин.*

Вы пользуетесь: *программой тестового контроля на основе программы 1С-Предприятие-Конструктор курсов*

Результат тестирования	Оценка
86 – 100 %	5 (отлично)
71 – 85 %	4 (хорошо)
56 – 70 %	3 (удовлетворительно)
< 55 %	2 (неудовлетворительно)

ЗАДАНИЕ № 2 (практическое)

ТЕКСТ ЗАДАНИЯ: *Выполнить кейс-задание:*

Шофер автобазы Миронов, исполнявший при централизованной перевозке грузов обязанности экспедитора, допустил аварию, за что был привлечен милицией к административной ответственности. Дирекция автобазы предъявила к нему требование о возмещении материального ущерба в связи с аварией, включая в сумму ущерба: 1) расходы по ремонту автомашины; 2) денежные суммы, недополученные автохозяйством от клиентов за время ремонта автомашины; 3) стоимость утраченного груза. По мнению дирекции автобазы, Миронов должен возместить ущерб в полном объеме, поскольку с ним заключен договор о полной материальной ответственности и принятии машины на сохранность.

Оцените правомерность ситуации.

УСЛОВИЯ ВЫПОЛНЕНИЯ ЗАДАНИЯ:

Место (время) выполнения задания: *учебный кабинет*

Максимальное время выполнения задания: *20 мин.*

Вы можете воспользоваться: *информационно-правовым комплектом системы «Гарант» или Трудовым кодексом РФ, а также алгоритмом решения кейс-заданий*

ВАРИАНТ № 25

ЗАДАНИЕ № 1 (теоретическое)

ТЕКСТ ЗАДАНИЯ: *Выполнить компьютерное тестирование*

Ответить на 20 вопросов, произвольно заданных программой.

УСЛОВИЯ ВЫПОЛНЕНИЯ ЗАДАНИЯ:

Место (время) выполнения задания: *учебный кабинет*

Максимальное время выполнения задания: *20 мин.*

Вы пользуетесь: *программой тестового контроля на основе программы 1С-Предприятие-Конструктор курсов*

Результат тестирования	Оценка
86 – 100 %	5 (отлично)
71 – 85 %	4 (хорошо)
56 – 70 %	3 (удовлетворительно)
< 55 %	2 (неудовлетворительно)

ЗАДАНИЕ № 2 (практическое)

ТЕКСТ ЗАДАНИЯ: *Выполнить кейс-задание:*

Работник Архипкин был уволен с работы по сокращению штатов, и ему было выплачено выходное пособие в соответствии с законом. Впоследствии он обратился в суд с иском о восстановлении на работе и выплате средней заработной платы за время вынужденного прогула. Через два месяца состоялось судебное заседание. Суд признал незаконным увольнение работника, однако в выплате средней заработной платы было отказано. Архипкин с решением суда не согласился и обратился за помощью к адвокату.

Оцените правомерность ситуации.

УСЛОВИЯ ВЫПОЛНЕНИЯ ЗАДАНИЯ:

Место (время) выполнения задания: *учебный кабинет*

Максимальное время выполнения задания: *20 мин.*

Вы можете воспользоваться: *информационно-правовым комплектом системы «Гарант» или Трудовым кодексом РФ, а также алгоритмом решения кейс-заданий*

ВАРИАНТ № 26

ЗАДАНИЕ № 1 (теоретическое)

ТЕКСТ ЗАДАНИЯ: *Выполнить компьютерное тестирование*

Ответить на 20 вопросов, произвольно заданных программой.

УСЛОВИЯ ВЫПОЛНЕНИЯ ЗАДАНИЯ:

Место (время) выполнения задания: *учебный кабинет*

Максимальное время выполнения задания: *20 мин.*

Вы пользуетесь: *программой тестового контроля на основе программы 1С-Предприятие-Конструктор курсов*

Результат тестирования	Оценка
-------------------------------	---------------

86 – 100 %	5 (отлично)
71 – 85 %	4 (хорошо)
56 – 70 %	3 (удовлетворительно)
< 55 %	2 (неудовлетворительно)

ЗАДАНИЕ № 2 (практическое)

ТЕКСТ ЗАДАНИЯ: *Выполнить кейс-задание:*

Согласно заключенному трудовому договору, сотруднику при выполнении служебных обязанностей разрешалось использовать личный инструмент, который при его ненадобности хранился в кладовой. 3 мая 2007 года в этом помещении произошел пожар, в результате которого инструмент пришел в негодность. 10 мая сотрудник обратился к работодателю с заявлением о возмещении ущерба в сумме 7250 руб. При рассмотрении заявления было установлено, что рыночная стоимость пришедшего в негодность инструмента составляет указанную в заявлении сумму.

Оцените правомерность ситуации.

УСЛОВИЯ ВЫПОЛНЕНИЯ ЗАДАНИЯ:

Место (время) выполнения задания: *учебный кабинет*

Максимальное время выполнения задания: *20 мин.*

Вы можете воспользоваться: *информационно-правовым комплектом системы «Гарант» или Трудовым кодексом РФ, а также алгоритмом решения кейс-заданий*

ВАРИАНТ № 27

ЗАДАНИЕ № 1 (теоретическое)

ТЕКСТ ЗАДАНИЯ: *Выполнить компьютерное тестирование*

Ответить на 20 вопросов, произвольно заданных программой.

УСЛОВИЯ ВЫПОЛНЕНИЯ ЗАДАНИЯ:

Место (время) выполнения задания: *учебный кабинет*

Максимальное время выполнения задания: *20 мин.*

Вы пользуетесь: *программой тестового контроля на основе программы 1С-Предприятие-Конструктор курсов*

Результат тестирования	Оценка
86 – 100 %	5 (отлично)
71 – 85 %	4 (хорошо)
56 – 70 %	3 (удовлетворительно)
< 55 %	2 (неудовлетворительно)

ЗАДАНИЕ № 2 (практическое)

ТЕКСТ ЗАДАНИЯ: *Выполнить кейс-задание:*

Водитель Михайлов обратился в КТС в феврале 2010 г. с заявлением о снятии с него дисциплинарного взыскания, которое было на него наложено 6 августа 2009 г. за срыв пломбы со спидометра его автомобиля. Секретарь КТС отказалась принять от водителя заявление, поскольку с момента объявления ему взыскания прошло более трех месяцев. Водитель пояснил, что он не знал о наложенном на него дисциплинарном взыскании. Ему об этом стало известно лишь в конце января 2009 г., когда вышел приказ о выплате всем рабочим вознаграждения по итогам работы за год, а его лишили этого вознаграждения из-за неснятого дисциплинарного взыскания.

Оцените правомерность ситуации.

УСЛОВИЯ ВЫПОЛНЕНИЯ ЗАДАНИЯ:

Место (время) выполнения задания: *учебный кабинет*

Максимальное время выполнения задания: *20 мин.*

Вы можете воспользоваться: *информационно-правовым комплектом системы «Гарант» или Трудовым кодексом РФ, а также алгоритмом решения кейс-заданий*

ВАРИАНТ № 28

ЗАДАНИЕ № 1 (теоретическое)

ТЕКСТ ЗАДАНИЯ: *Выполнить компьютерное тестирование*

Ответить на 20 вопросов, произвольно заданных программой.

УСЛОВИЯ ВЫПОЛНЕНИЯ ЗАДАНИЯ:

Место (время) выполнения задания: *учебный кабинет*

Максимальное время выполнения задания: *20 мин.*

Вы пользуетесь: *программой тестового контроля на основе программы 1С-Предприятие-Конструктор курсов*

Результат тестирования	Оценка
86 – 100 %	5 (отлично)
71 – 85 %	4 (хорошо)
56 – 70 %	3 (удовлетворительно)
< 55 %	2 (неудовлетворительно)

ЗАДАНИЕ № 2 (практическое)

ТЕКСТ ЗАДАНИЯ: *Выполнить кейс-задание:*

Никонова, имеющая высшее экономическое образование, была принята на работу в домостроительный комбинат на должность экономиста по труду с трехмесячным испытательным сроком. Спустя три месяца руководитель комбината издал приказ о продлении срока испытания на один месяц, так как не сложилось определенного представления о деловых качествах Никоновой. Через полмесяца после этого был издан приказ об увольнении Никоновой, как не выдержавшей испытания.

Оцените правомерность ситуации.

УСЛОВИЯ ВЫПОЛНЕНИЯ ЗАДАНИЯ:

Место (время) выполнения задания: *учебный кабинет*

Максимальное время выполнения задания: *20 мин.*

Вы можете воспользоваться: *информационно-правовым комплектом системы «Гарант» или Трудовым кодексом РФ, а также алгоритмом решения кейс-заданий*

ВАРИАНТ № 29

ЗАДАНИЕ № 1 (теоретическое)

ТЕКСТ ЗАДАНИЯ: *Выполнить компьютерное тестирование*

Ответить на 20 вопросов, произвольно заданных программой.

УСЛОВИЯ ВЫПОЛНЕНИЯ ЗАДАНИЯ:

Место (время) выполнения задания: *учебный кабинет*

Максимальное время выполнения задания: *20 мин.*

Вы пользуетесь: *программой тестового контроля на основе программы 1С-Предприятие-Конструктор курсов*

ЗАДАНИЕ № 2 (практическое)

ТЕКСТ ЗАДАНИЯ: *Выполнить кейс-задание:*

С Некрасовым был заключен трудовой договор о его работе в организации в качестве инженера-экономиста. В приказе о его приеме на работу была установлена дата начала работы - 20 марта, указана должность - инженер-экономист, размер месячного оклада. 17 апреля Некрасова ознакомили с приказом о расторжении с ним трудового договора как не выдержавшего испытание при приеме на работу.

Оцените правомерность ситуации.

УСЛОВИЯ ВЫПОЛНЕНИЯ ЗАДАНИЯ:

Место (время) выполнения задания: *учебный кабинет*

Максимальное время выполнения задания: *20 мин.*

Вы можете воспользоваться: *информационно-правовым комплектом системы «Гарант» или Трудовым кодексом РФ, а также алгоритмом решения кейс-заданий*

ВАРИАНТ № 30

ЗАДАНИЕ № 1 (теоретическое)

ТЕКСТ ЗАДАНИЯ: *Выполнить компьютерное тестирование*

Ответить на 20 вопросов, произвольно заданных программой.

УСЛОВИЯ ВЫПОЛНЕНИЯ ЗАДАНИЯ:

Место (время) выполнения задания: *учебный кабинет*

Максимальное время выполнения задания: *20 мин.*

Вы пользуетесь: *программой тестового контроля на основе программы 1С-Предприятие-Конструктор курсов*

Результат тестирования	Оценка
86 – 100 %	5 (отлично)
71 – 85 %	4 (хорошо)
56 – 70 %	3 (удовлетворительно)
< 55 %	2 (неудовлетворительно)

ЗАДАНИЕ № 2 (практическое)

ТЕКСТ ЗАДАНИЯ: *Выполнить кейс-задание:*

Токарь завода «Кристалл» Мироненко был уволен с работы за прогул. Не согласившись с увольнением, он обратился в суд с иском о восстановлении на работе. В ходе судебного заседания выяснилось, что 12 сентября Мироненко неоднократно без разрешения мастера уходил с рабочего места в соседний цех, где обсуждал с товарищами предстоящую поездку на рыбалку. В общей сложности Мироненко отсутствовал на рабочем месте 4 часа 30 минут, что зафиксировано в таблице. Это и послужило основанием для увольнения.

Оцените правомерность ситуации.

УСЛОВИЯ ВЫПОЛНЕНИЯ ЗАДАНИЯ:

Место (время) выполнения задания: *учебный кабинет*

Максимальное время выполнения задания: *20 мин.*

Вы можете воспользоваться: *информационно-правовым комплектом системы «Гарант» или Трудовым кодексом РФ, а также алгоритмом решения кейс-заданий*

3.3 Пакет экзаменатора

III а. УСЛОВИЯ

Тип задания теоретическое (компьютерное тестирование)

Компьютерное тестирование проводится с использованием программы тестового контроля на основе программы 1С-Предприятие-Конструктор курсов. В программу введено 110 вопросов, из них студенту автоматически предлагается ответить на 20 вопросов в произвольном порядке. Результат тестирования определяется автоматически.

Время выполнения задания – 20 минут.

Оборудование: персональные компьютеры с установленной программой тестового контроля на основе программы 1С-Предприятие-Конструктор курсов.

Тип задания практическое (выполнение кейс-заданий)

Выполнение кейс-задания с использованием информационно-правового комплекта системы «Гарант».

Время выполнения задания – 20 минут.

Оборудование: персональные компьютеры с установленным информационно-правовым комплектом системы «Гарант».

Результаты освоения	Критерии оценки результата	Отметка о выполнении
У1. Применять на практике нормы трудового законодательства	правильность соблюдения алгоритма разрешения практических ситуаций; правильность определения правовой нормы, применимой для разрешения ситуации; точность соответствия сделанных выводов по ситуации толкованию нормы права; аргументированность изложения ответа.	
У3. Анализировать и решать юридические проблемы в сфере трудовых отношений	четкость ориентирования в трудовом законодательстве; правильность применения алгоритма разрешения кейс-заданий, ситуационных задач; правильность и полнота определения круга проблем по кейс-заданию, ситуационным задачам; правильность определения правовой нормы, подлежащей применению; точность соответствия принятого решения толкованию нормы права.	

Условия выполнения заданий: при разрешении ситуации экзаменуемый может пользоваться ИПС «Гарант» или Трудовым кодексом (по выбору), алгоритмом выполнения кейс-задания.

III. КРИТЕРИИ ОЦЕНКИ

При выставлении итоговой оценки за экзамен результаты теоретической и практической частей суммируются и определяется средняя арифметическая.

При выставлении оценки учитываются результаты текущего и рубежного контроля по дисциплине. Если у экзаменуемого по точкам текущего и рубежного контроля оценки «хорошо» и «отлично», оценка за экзамен увеличивается на 1 балл.

Критерии оценивания выполнения теоретического задания

Процент результативности (правильных ответов)	Оценка
86 – 100 %	отлично
71 – 85 %	хорошо
56 – 70 %	удовлетворительно
< 55 %	неудовлетворительно

Критерии оценивания выполнения практического задания

	Оценка
<ul style="list-style-type: none">- соблюдение алгоритма выполнения кейс-задания;- определение максимально возможного количества вопросов, требующих разрешения;- правильное определение правовой нормы, подлежащей применению;- соответствие выводов, сделанных экзаменуемым, толкованию норм законодательства;- грамотное оперирование юридическими терминами.	отлично
<ul style="list-style-type: none">- определение вопросов, требующих разрешения, не в полном объеме;- правильное определение правовой нормы, подлежащей применению;- соответствие выводов, сделанных экзаменуемым, толкованию норм законодательства, при незначительных ошибках.	хорошо
<ul style="list-style-type: none">- определение вопросов, требующих разрешения, в минимальном объеме;- правильное определение правовой нормы, подлежащей применению;- несоответствие выводов, сделанных экзаменуемым, толкованию норм законодательства;- своевременное исправление ошибок при изложении ответа.	удовлетворительно
<ul style="list-style-type: none">- неправильное определение вопросов, требующих разрешения;- неправильное определение правовой нормы, подлежащей применению.	неудовлетворительно

государственное автономное профессиональное образовательное учреждение
Архангельской области
«Вельский сельскохозяйственный техникум имени Г. И. Шибанова»
(ГАПОУ Архангельской области «ВСТ»)

СОГЛАСОВАНО
Начальник ОМВД России по
Вельскому району
_____ С.А. Жуков
« ____ » _____ 20__ г

УТВЕРЖДАЮ
зам. директора по учебной работе
_____ С.Н. Рохина
« ____ » _____ 20__ г.

ФОНДЫ ОЦЕНОЧНЫХ СРЕДСТВ
ПРОФЕССИОНАЛЬНОГО МОДУЛЯ
ПМ.01 ПРАВООХРАНИТЕЛЬНАЯ ДЕЯТЕЛЬНОСТЬ

Вельск 2023

Фонды оценочных средств на основе Федерального государственного образовательного стандарта среднего профессионального образования по специальности 40.02.02 Правоохранительная деятельность, утвержденного приказом Министерства образования и науки Российской Федерации от 12 мая 2014 г. № 509 и рабочей программы профессионального модуля ПМ.01 Правоохранительная деятельность

Разработчик: преподаватель Брюховецкий А.А.

ФОС рассмотрены и одобрены на заседании МЦК

Протокол № _____

Председатель МЦК____

СОДЕРЖАНИЕ

1. Паспорт фонда оценочных средств	4
1.1. Область применения	4
1.2. Формы промежуточной аттестации по ППСЗ при освоении профессионального модуля	5
2. Спецификация фонда оценочных средств для экзамена (квалификационного)	6
3. Описание системы оценивания	8
4. Оценочные материалы к экзамену (квалификационному) по профессиональному модулю ПМ.01 Оперативно-служебная деятельность	9
5. Перечень экзаменационных вопросов	10
6. Примерные контрольные тестовые задания	12

1. Паспорт фонда оценочных средств

1.1. Область применения

Фонд оценочных средств предназначен для проверки результатов освоения дисциплин профессионального модуля **ПМ.01 Оперативно-служебная деятельность**, основной профессиональной образовательной программы по специальности 40.02.02 Правоохранительная деятельность в части овладения видом профессиональной деятельности (ВПД): Оперативно-служебная деятельность.

Формой аттестации по профессиональному модулю является экзамен (квалификационный).

В результате контроля и оценки по профессиональному модулю осуществляется комплексная проверка следующих профессиональных и общих компетенций:

Общие компетенции:

ОК 1. Понимать сущность и социальную значимость своей будущей профессии, проявлять к ней устойчивый интерес.

ОК 2. Понимать и анализировать вопросы ценностно-мотивационной сферы.

ОК 3. Организовывать собственную деятельность, выбирать типовые методы и способы выполнения профессиональных задач, оценивать их эффективность и качество.

ОК 4. Принимать решения в стандартных и нестандартных ситуациях, в том числе ситуациях риска, и нести за них ответственность.

ОК 5. Проявлять психологическую устойчивость в сложных и экстремальных ситуациях, предупреждать и разрешать конфликты в процессе профессиональной деятельности.

ОК 6. Осуществлять поиск и использование информации, необходимой для эффективного выполнения профессиональных задач, профессионального и личностного развития.

ОК 7. Использовать информационно-коммуникационные технологии в профессиональной деятельности.

ОК 8. Правильно строить отношения с коллегами, с различными категориями граждан, в том числе с представителями различных национальностей и конфессий.

ОК 9. Устанавливать психологический контакт с окружающими.

ОК 10. Адаптироваться к меняющимся условиям профессиональной деятельности.

ОК 11. Самостоятельно определять задачи профессионального и личностного развития, заниматься самообразованием, осознанно планировать повышение квалификации.

ОК 12. Выполнять профессиональные задачи в соответствии с нормами морали, профессиональной этики и служебного этикета.

ОК 13. Проявлять нетерпимость к коррупционному поведению, уважительно относиться к праву и закону.

ОК 14. Организовывать свою жизнь в соответствии с социально значимыми представлениями о здоровом образе жизни, поддерживать должный уровень физической подготовленности, необходимый для социальной и профессиональной деятельности.

Профессиональные компетенции:

ПК 1.1. Юридически квалифицировать факты, события и обстоятельства. Принимать решения и совершать юридические действия в точном соответствии с законом.

ПК 1.2. Обеспечивать соблюдение законодательства субъектами права.

ПК 1.3. Осуществлять реализацию норм материального и процессуального права.

ПК 1.4. Обеспечивать законность и правопорядок, безопасность личности, общества и государства, охранять общественный порядок.

ПК 1.5. Осуществлять оперативно-служебные мероприятия в соответствии с профилем подготовки.

ПК 1.6. Применять меры административного пресечения правонарушений, включая применение физической силы и специальных средств.

ПК 1.7. Обеспечивать выявление, раскрытие и расследование преступлений и иных правонарушений в соответствии с профилем подготовки.

ПК 1.8. Осуществлять технико-криминалистическое и специальное техническое обеспечение оперативно-служебной деятельности.

ПК 1.9. Оказывать первую (доврачебную) медицинскую помощь.

ПК 1.10. Использовать в профессиональной деятельности нормативные правовые акты и документы по обеспечению режима секретности в Российской Федерации.

ПК 1.11. Обеспечивать защиту сведений, составляющих государственную тайну, сведений конфиденциального характера и иных охраняемых законом тайн.

ПК 1.12. Осуществлять предупреждение преступлений и иных правонарушений на основе использования знаний о закономерностях преступности, преступного поведения и методов их предупреждения, выявлять и устранять причины и условия, способствующие совершению правонарушений.

ПК 1.13. Осуществлять свою профессиональную деятельность во взаимодействии с сотрудниками правоохранительных органов, органов местного самоуправления, с представителями общественных объединений, с муниципальными органами охраны общественного порядка, трудовыми коллективами, гражданами.

1.2 Формы промежуточной аттестации по ППСЗ при освоении профессионального модуля

Наименование профессионального модуля и его элементов	Формы промежуточной аттестации
МДК.01.01. Тактико специальная подготовка	зачет
МДК.01.02. Огневая подготовка	Зачет, экзамен
МДК.01.03. Начальная профессиональная подготовка и введение в специальность	Зачет
МДК.01.04. Специальная техника	Зачет
МДК.01.05. Делопроизводство и режим секретности	Экзамен
МДК.01.06. Деятельность уполномоченного уголовного розыска	Семестровая оценка
МДК.01.07. Оперативно-розыскная деятельность органов внутренних дел	Семестровая оценка
УП 01.01. Учебная практика	Зачет
ПП 01.01. Производственная практика	Дифференцированный зачет
ПМ.01 Оперативно-служебная деятельность	Экзамен (квалификационный)

2. Спецификация фонда оценочных средств для экзамена (квалификационного)

Результат освоения ПМ: ПК, ОК (по группам)	Основные показатели и критерии оценки результата	Максимальное количество баллов	Формы и методы оценки
1	2	3	4
ОК 1. ОК 2 ОК 3. ОК 4. ОК 6.	Ясность определения своей будущей профессии в обществе правильность определения цели и порядка работы; Адекватность оценки возможного риска при решении нестандартных профессиональных задач в области организационно-управленческой деятельности Точность и скорость поиска необходимой для решения задачи информации Использование различных источников, включая электронные при выполнении самостоятельной работы	5	Устный, письменный опрос по экзаменационным вопросам Тест для проверки теоретических знаний обучающихся. Написание письменных контрольных работ Итоговая аттестация в форме экзамена
ОК 5 ОК 7. ОК 8 ОК 9. ОК 11	результативность взаимодействия с участниками профессиональной деятельности, полнота выполнения обязанностей в группе при выполнении задач в соответствии с их распределением, проявление активности, инициативности в процессе освоения профессиональной деятельности путем развития самостоятельности, самообразования; осознание необходимости планирования повышения квалификации; Использование периодических и специальных изданий, справочной литературы в профессиональной деятельности; обоснованность использования Интернет-ресурсов в ходе самостоятельной работы; готовность использовать новые отраслевые технологии в области организационно-управленческой деятельности регулярность и эффективность Владение навыками взаимодействия при осуществлении своей профессиональной деятельности организации самостоятельной работы при изучении профессионального модуля; эффективность планирования обучающимся повышения личностного и квалификационного уровня;	5	Устный, письменный опрос по экзаменационным вопросам Тест для проверки теоретических знаний обучающихся. Написание письменных контрольных работ Итоговая аттестация в форме экзамена
ОК 12-14.	регулярность и эффективность организации самостоятельной работы при изучении профессионального модуля; - эффективность планирования обучающимся повышения личностного и квалификационного уровня; знание основных видов потенциальных опасностей и их последствий в профессиональной деятельности и быту умение организовать распорядок в соответствии с социально значимыми представлениями о здоровом образе жизни	5	Устный, письменный опрос по экзаменационным вопросам Тест для проверки теоретических знаний обучающихся. Написание письменных контрольных работ Итоговая аттестация в форме экзамена
ПК 1.1 - 1.4	составление перечня официальных сайтов нормативно - правовой базы в соответствующей области; полнота соблюдения этических норм и правил	5	Устный, письменный опрос по экзаменационным вопросам Тест для проверки теоретических

	<p>взаимодействия с коллегами, руководством, клиентами;</p> <p>полнота владения приемами ведения дискуссии, диспута, диалога;</p> <p>результативность взаимодействия с участниками профессиональной деятельности;</p> <p>адекватность самоанализа и коррекции результатов собственной работы;</p> <p>полнота выполнения обязанностей в соответствии с их распределением;</p> <p>обоснованность анализа процессов в группе при выполнении задач практики на основе наблюдения, построение выводов и разработка рекомендаций;</p> <p>организация самостоятельных занятий при изучении профессионального модуля</p>		<p>знаний обучающихся.</p> <p>Написание письменных контрольных работ</p> <p>Итоговая аттестация в форме экзамена</p>
ПК 1.8	<p>готовность использовать новые отраслевые технологии в области осуществления оперативно-служебных мероприятий;</p> <p>анализ действующего законодательства в области осуществления оперативно-служебных мероприятий</p> <p>эффективность использования полученных знаний в области межличностных отношений;</p> <p>знание правил общения с лицами пожилого возраста и инвалидами; публичного выступления и речевой аргументации позиции</p> <p>Принятие управленческих решений для обеспечения выявления, раскрытия и расследования преступлений</p> <p>Точность и скорость поиска нормативных правовых актов в соответствии с решаемой задачей</p> <p>Корректность ссылок на нормативноправовые акты при решении профессиональных задач</p> <p>Владение навыками осуществления технико-криминалистического и специального технического обеспечения оперативно-служебной деятельности</p>	5	<p>Устный, письменный опрос по экзаменационным вопросам Тест для проверки теоретических знаний обучающихся.</p> <p>Написание письменных контрольных работ</p> <p>Итоговая аттестация в форме экзамена</p>
ПК 1.9-1.13	<p>Владение навыками оказания первой медицинской помощи и самопомощи -</p> <p>Участие в рассмотрении в установленном порядке предложений, заявлений, жалоб граждан</p> <p>Степень усвоения информации о правовых способах защиты сведений, составляющих государственную тайну, сведений конфиденциального характера и иных охраняемых законом тайн.</p> <p>Степень овладения навыками предупреждения преступлений и методами выявления причин и условий совершения преступлений</p>	5	<p>Устный, письменный опрос по экзаменационным вопросам Тест для проверки теоретических знаний обучающихся.</p> <p>Написание письменных контрольных работ</p> <p>Итоговая аттестация в форме экзамена</p>

3. Описание системы оценивания

Для выставления итоговой оценки по модулю используется рейтинговая система оценивания. Максимальная оценка по **ПМ.01 Оперативно-служебная деятельность** - 5 баллов

- «отлично» - 5 баллов;
- «хорошо» - 4 балла;
- «удовлетворительно» - 3 балла.

Оценка **«отлично»** выставляется, если студент дает полный и правильный ответ на поставленные и дополнительные (если в таковых была необходимость) вопросы:

- обнаруживает всестороннее системное и глубокое знание материала;
- обстоятельно раскрывает соответствующие теоретические положения;
- демонстрирует знание современной учебной и научной литературы;
- владеет понятийным аппаратом;
- демонстрирует способность к анализу и сопоставлению различных подходов к решению заявленной проблематики;
- подтверждает теоретические постулаты примерами из юридической практики;
- способен творчески применять знание теории к решению профессиональных задач;
- имеет собственную оценочную позицию и умеет аргументировано и убедительно ее раскрыть;
- четко излагает материал в логической последовательности.

Оценка **«хорошо»** выставляется, если студент дает ответ, отличающийся меньшей обстоятельностью и глубиной изложения:

- обнаруживает при этом твердое знание материала;
- допускает несущественные ошибки и неточности в изложении теоретического материала; исправленные после дополнительного вопроса;
- опирается при построении ответа только на обязательную литературу;
- подтверждает теоретические постулаты отдельными примерами из юридической практики;
- способен применять знание теории к решению задач профессионального характера;
- наблюдается незначительное нарушение логики изложения материала.

Оценка **«удовлетворительно»** выставляется, если студент в основном знает программный материал в объеме, необходимом для предстоящей работы по профессии, но ответ, отличается недостаточной полнотой и обстоятельностью изложения:

- допускает существенные ошибки и неточности в изложении теоретического материала;
- в целом усвоил основную литературу;
- обнаруживает неумение применять государственно-правовые принципы, закономерности и категории для объяснения конкретных фактов и явлений;
- требуется помощь со стороны (путем наводящих вопросов, небольших разъяснений и т.п.);
- испытывает существенные трудности при определении собственной оценочной позиции;
- наблюдается нарушение логики изложения материала.

Оценка **«неудовлетворительно»** выставляется, если студент обнаруживает незнание или непонимание большей или наиболее существенной части содержания учебного материала:

- не способен применять знание теории к решению задач профессионального характера;
- не умеет определить собственную оценочную позицию;
- допускает грубое нарушение логики изложения материала.
- допускает принципиальные ошибки в ответе на вопросы; не может исправить ошибки с помощью наводящих вопросов.

Допуск к экзамену квалификационному осуществляется по итогам прохождения учебной и производственной практики, реализуемых студентами, под руководством руководителя практики.

Условием положительной аттестации (вид профессиональной деятельности освоен) на квалификационном экзамене является положительная оценка освоения всех профессиональных компетенций по всем контролируемым показателям.

При отрицательном заключении хотя бы по одной из профессиональных компетенций принимается решение «вид профессиональной деятельности не освоен».

4. Оценочные материалы к экзамену (квалификационному) по профессиональному модулю ПМ.01 Оперативно-служебная деятельность

Комплект заданий для контрольной работы

Вариант 1

1. Нормативная база огневой подготовки
2. Допуск должностных лиц и граждан Российской Федерации к государственной тайне: понятие, значение, правовое регулирование допуска, оформление допуска.
3. Понятие субъектов ОРД, их система и основные положения юридического статуса.

Вариант 2

1. Требования к организации и проведению стрельб.
2. Организация защиты государственной тайны в Российской Федерации.
3. Оперуполномоченный уголовного розыска, его обязанности

Вариант 3

1. Меры безопасности при проведении стрельб.
2. Электронный документооборот: значение, правовое регулирование.
3. Социальная и правовая защита должностных лиц органов, осуществляющих ОРД.

Вариант 4

1. Порядок хранения вооружения и боеприпасов.
2. Особенности ведения делопроизводства по обращениям граждан в государственных органах.
3. Осмотр сооружений, транспортных средств, участков территории, помещений.

Вариант 5

1. Порядок выдачи оружия и боеприпасов.
2. Организация документооборота в государственных органах
3. Сущность и понятие оперативно-розыскной деятельности органов внутренних дел как особого вида правоохранительной деятельности государства.

Вариант 6

1. Внутренняя баллистика. Явление выстрела, характеристика периодов выстрела.
2. Бланки документов, их виды, реквизиты. Варианты расположения реквизитов на бланке.
3. Понятие оперативно-розыскных мероприятий, их сущность и назначение (цели и задачи).

Вариант 7

1. Внешние факторы, влияющие на траекторию полета пули.
2. Правила составления, оформления и изготовления служебных документов, создаваемых в деятельности государственных органов.
3. Условия, содержащие исключения из общих правил проведения оперативно-розыскных мероприятий.

Вариант 8

1. Способы определения расстояния до цели.
2. Основные требования, предъявляемые к оформлению документов.
3. Использование результатов оперативно-розыскной деятельности в уголовном судопроизводстве.

Вариант 9

1. Приемно-контрольные приборы и их назначение.
2. Понятие, функции документа и его значение в управленческой деятельности государственных органов.
3. Правовая основа и направления применения средств связи.

Вариант 10

1. Назначение технических средств охранно-пожарной сигнализации.
2. Нормативное правовое регулирование документационного обеспечения.
3. Виды связи. Требования к связи. Средства проводной связи. Преимущества и недостатки.

5. Перечень экзаменационных вопросов

1. Допуск сотрудников ОВД к сведениям, составляющим государственную тайну.
2. Правовые основания применения мер административного принуждения в административной деятельности полиции.
3. Запреты на применение огнестрельного оружия сотрудниками полиции.
4. Контроль исполнения документов. Виды контроля.
5. Основные виды деятельности полиции.
6. Предмет и задачи военной топографии.
7. Предмет и система административной деятельности органов внутренних дел.
8. Понятие и стадии секретного документооборота.
9. Приёмы и правила стрельбы из автомата.
10. Порядок отнесения сведений к государственной тайне.
11. Основные направления административной деятельности участкового уполномоченного полиции.
12. Специальные служебные обязанности и права сотрудников органов внутренних дел.
13. Контроль и надзор за обеспечением защиты государственной тайны.
14. Обязанности сотрудников полиции по профилактике правонарушений.
15. Виды конфиденциальности информации: персональные данные, профессиональная тайна, коммерческая тайна, информация ограниченного распространения (дсп).
16. Виды специальных средств, имеющих на вооружении в полиции.

17. Технические средства охранно-пожарной сигнализации.
18. Основные реквизиты правовых актов, приказов, распоряжений, постановлений.
19. Основания и порядок выдачи, обмена документов, удостоверяющих личность граждан Российской Федерации.
20. Понятие режима секретности и его основные направления.
21. Основания применения и использования огнестрельного оружия.
22. Правовое регулирование режима секретности в органах внутренних дел.
23. Порядок разбирательства с правонарушителями, доставленных в дежурную часть отдела полиции.
24. Этапы метода выявления проблемно-правовых ситуаций, распространенных в профессиональной деятельности юриста.
25. Понятие и назначение специальных химических веществ.
26. Порядок лицензирования подразделений, допущенных к проведению работ, связанных с использованием секретных сведений.
27. Понятие и содержание оперативно-розыскной тактики.
28. Понятие средств поисковой техники и основные направления их использования в деятельности ОВД.
29. Основание уголовной ответственности за нарушение режима секретности.
30. Основные характеристики поисковых приборов и их виды
31. Понятие контрольно-пропускного режима
32. Задачи и функции полиции при чрезвычайных ситуациях.
33. Тактико-технические характеристики и порядок применения средств ограничения подвижности (наручников).
34. Оперативно-розыскная характеристика убийств и умышленного причинения тяжкого вреда здоровью.
35. Характеристика прав сотрудников полиции.
36. Специальные газовые средства. Назначение, виды.
37. Приказы МВД РФ, регламентирующие вопросы защиты сведений, составляющих государственную тайну, их содержание.
38. Оперативно-розыскная характеристика и предупреждение краж чужого имущества.
39. Правовые основы и условия применения специальных химических веществ.
40. Понятие «информационной войны», «информационной безопасности».
41. Организационно-тактические проблемы выявления и раскрытия отдельных видов преступлений, связанных с организованной преступной деятельностью (похищение людей, бандитизм).
42. Понятие и сущность специальной операции.
43. Профессиональная деформация юриста.
44. Источники питания радиостанций, порядок эксплуатации, режим заряда аккумуляторной батареи.
45. Понятие и назначение средств усиления звуковых сигналов, их классификация и направления использования в деятельности ОВД.
46. Понятие, сущность и значение предупреждения преступлений подразделениями уголовного розыска.
47. Основные задачи, решаемые полицией общественной безопасности.
48. Специальные средства активной обороны.
49. Содержание деятельности по раскрытию преступлений органами внутренних дел.
50. Структурные элементы, раскрывающие специфику профессионального труда юриста.
51. Понятие взрыва. Виды взрывчатых веществ, типы взрывателей и способы взрывания.
52. Учебные стрельбы из пистолета.
53. Структурные элементы, раскрывающие специфику профессионального труда

- юриста.
54. Назначение, тактико-технические характеристики и использование специальных автомобилей и бронетехники в специальных операциях.
 55. Ручные осколочные гранаты.
 56. Понятие социальной среды профессиональной деятельности юриста
 57. Типы специальных средств, используемых в органах внутренних дел и их тактико-технические характеристики.
 58. Учебные стрельбы из автомата.
 59. Понятие юридических документов и их виды.
 60. Классификация чрезвычайных ситуаций, общая характеристика их последствий.
 61. Моральная ценность содержания профессионального долга.
 62. Понятие и предмет специальной техники ОВД.
 63. Понятие ОМП и СДЯВ, их отличительные признаки. Характеристики ядерного, химического, бактериологического оружия и сильно действующих отравляющих веществ.
 64. Общие обязанности сотрудников органов внутренних дел.
 65. Виды специальной техники, применяемой в деятельности органов внутренних дел.
 66. Радиационная, химическая и бактериологическая разведка наблюдением, требования, предъявляемые к ней.
 67. Регистрация и прохождение внутренних документов. Документальный фонд ОВД.
 68. Основные формы деятельности работников уголовного розыска.
 69. Сущность ориентирования на местности. Назначение и использование ориентиров.
 70. Понятие внутренней и внешней баллистики.
 71. Виды межличностных коммуникаций, распространённых в профессиональной деятельности юриста.
 72. Виды служебных графических документов, их назначение, содержание, требования, предъявляемые к ним.
 73. Назначение автомата Калашникова, тактико-технические характеристики.
 74. Нравственное содержание уголовно-процессуального законодательства.
 75. Российская система предупреждения и действий в ЧС, её предназначение, структура и задачи.
 76. Приёмы и правила стрельбы из пистолета. Меры безопасности при обращении с оружием и боеприпасами
 77. Основные категории этики.
 78. Назначение пистолета Макарова, тактико-технические характеристики.
 79. Профессиональная деятельность юриста как элемент общественного разделения труда.
 80. Документирование: понятие, значение, общая характеристика.
 81. Топографическая карта, план, схема. Виды условных топографических знаков.
 82. Порядок применения огнестрельного оружия.
 83. Основные направления, составляющие содержание научной организации умственного труда.
 84. Понятие охраняемых объектов, их классификация. Сущность и принципы охраны и обороны объектов.
 85. Меры безопасности при обращении с оружием во время несения службы, проведения занятий в тире, на стрельбище.
 86. Правовая регламентация профессионального поведения юриста.

6. Примерные контрольные тестовые задания

1. Закончите начатое предложение одним из трех вариантов ответа:

Документооборот - движение документов в организации с момента их создания до:

1. передачи на исполнение
2. подшивки в дело

3. завершения исполнения или отправки
- 2. Кем устанавливаются индивидуальные сроки исполнения документов?**
 1. руководителем структурного подразделения, где исполняется документ
 2. канцелярией
 3. руководителем организации
- 3. Какие формы регистрации документов в России?**
 1. журнальная
 2. карточная
 3. автоматизированная
 4. все вышеперечисленные
- 4. При регистрации каких документов вместе с порядковым регистрационным номером проставляется номер дела, в котором хранится копия документа?**
 1. приказы
 2. протоколы
 3. акты
 4. письма
- 5. В каких документах рядом с регистрационным номером указывается буква «Л» и «К»?**
 1. акты
 2. докладные записки
 3. приказы по основной деятельности
 4. приказы по личному составу,
 5. справки
- 6. При регистрации какого документа дату регистрации указывают не в день его подписания?**
 1. приказ
 2. протокол
 3. решение
 4. постановление
- 7. Если документ отправляется в два адреса по почте, то сколько необходимо подготовить экземпляров этого документа?**
 1. четыре
 2. два
 3. три
- 8. Какие могут быть номенклатуры дел?**
 1. конкретная
 2. примерная
 3. типовая
 4. все вышеперечисленные
- 9. В номенклатуре дел документы систематизируются:**
 1. по видам документов
 2. по содержанию
 3. по срокам хранения
 4. все вышеперечисленные
- 10. Кто может работать с документами, имеющими коммерческую тайну?**
 1. только руководитель
 2. все работники организации
 3. руководители структурных подразделений, организаций
 4. работники, определенные руководителем
- 11. Реквизит документа - это:**
 1. его отдельный элемент
 2. часть служебного письма

3. фирменный бланк
- 12. В реквизите «Адресат» инициалы ставят:**
 1. перед фамилией адресата
 2. после фамилии адресата
- 13. С какой целью на служебном письме указывают фамилию и телефон исполнителя?**
 1. для оперативной связи с исполнителем
 2. для придания документу юридической силы
- 14. В каком случае правильно оформлен реквизит «Подпись» на бланке документа?**
 1. Директор школы № 25 В.А. Петрова
 2. Директор школы Петрова В.А.
 3. Директор В.А.Петрова
- 15. Понятие «Делопроизводство» - это:**
 1. система хранения документов
 2. составление документов
 3. документирование и организация работы с документами
- 16. Какая часть текста приказа является обязательной?**
 1. констатирующая
 2. распорядительная
- 17. Заверяется ли подпись руководителя на приказе печатью?**
 1. да
 2. нет
- 18. Какой нормативный документ в организации определяет порядок работы с документами?**
 1. инструкция по делопроизводству
 2. регламент работы
- 19. Кем утверждается сводная номенклатура дел организации?**
 1. руководителем структурного подразделения организации
 2. руководителями службы делопроизводства
 3. руководителями организации
 4. заместителем руководителя организации, отвечающим за службу делопроизводства
- 20. Приказы по приему, увольнению работников помещаются:**
 1. в деле вместе с приказами о командировании работников
 2. отдельно от приказов о командировании
 3. вместе с приказами по основной деятельности
- 21. Протоколы собраний коллектива и заседаний коллегии регистрируются:**
 1. вместе
 2. отдельно
- 22. Срок исполнения документа исчисляется:**
 1. со дня поступления документа
 2. со дня написания руководителем резолюции
- 23. Какой нормативный документ в организации определяет порядок работы с документами?**
 1. инструкция по делопроизводству
 2. регламент работы
- 24. Кем утверждается сводная номенклатура дел организации?**
 1. руководителем структурного подразделения организации
 2. руководителями службы делопроизводства
 3. руководителями организации
 4. заместителем руководителя организации, отвечающим за службу делопроизводства
- 25. Приказы по приему, увольнению работников помещаются:**
 1. в деле вместе с приказами о командировании работников
 2. отдельно от приказов о командировании

3. вместе с приказами по основной деятельности

26. Протоколы собраний коллектива и заседаний коллегии регистрируются:

1. вместе
2. отдельно

27. Срок исполнения документа исчисляется:

1. со дня поступления документа
2. со дня написания руководителем резолюции

28. Допуск к государственной тайне - это:

1. Процедура санкционирования полномочным должностным лицом ознакомление конкретного лица со сведениями, составляющими государственную тайну.
2. Процедура оформления полномочным должностным лицом документов на доступ к сведениям, составляющим государственную тайну.
3. Процедура оформления права граждан на доступ к сведениям, составляющим государственную тайну, а предприятий, учреждений и организаций - на проведение работ с использованием таких сведений.
4. Процедура допуска к сведениям, составляющим государственную тайну, а предприятий, учреждений и организаций - на проведение работ с использованием таких сведений.

29. Какие сведения составляют государственную тайну Российской Федерации?

1. Сведения в области экономики, науки и техники.
2. Сведения в области личной жизни граждан.
3. Сведения в области управления деятельностью ОВД.
4. Сведения о фактах нарушения законности органами государственной власти и их должностными лицами.

30. Носители сведений, составляющих государственную тайну:

1. Физические поля, в которых сведения, составляющие государственную тайну, находят свое отображение.
2. Документы, предметы и изделия, составляющие государственную тайну.
3. Лица, обладающие сведениями, составляющими государственную тайну.
4. Материальные объекты, в том числе физические поля, в которых сведения, составляющие государственную тайну, находят свое отображение в виде символов, образов, сигналов, технических решений и процессов.

31. Основания для отказа должностному лицу или гражданину в допуске к государственной тайне:

1. Наличие у него медицинских противопоказаний для работы с использованием сведений, составляющих государственную тайну, согласно перечня, утверждаемый федеральным органом исполнительной власти, уполномоченным в области здравоохранения и социального развития.
2. Наличие оперативных материалов компрометирующего характера в отношении самого сотрудника и (или) его близких родственников.
3. Наличие административных правонарушений, допущенных кандидатом на получения допуска к сведениям, составляющим государственную тайну.
4. Наличие дисциплинарных взысканий связанных с исполнением сотрудником своих должностных обязанностей.

32. Основания для отказа гражданину в допуске к государственной тайне:

1. Наличие дисциплинарного наказания за ненадлежащее выполнение своих служебных обязанностей.
2. Наличие медицинских противопоказаний для работы со сведениями, составляющими государственную тайну, согласно перечню, утверждаемому Министерством здравоохранения России.
3. Наличие компрометирующей информации в отношении родственников сотрудника, проверяемого на доступ к секретным сведениям, составляющим государственную тайну.
4. Наличие оперативной информации в отношении родственников сотрудника, исключаящей

возможность его допуска к секретным сведениям, составляющим государственную тайну.

33. Что необходимо предпринять при обнаружении нарушений целостности оттисков печатей и запирающего устройства на сейфе, где хранятся секретные документы?

1. Вскрыть сейф и составить акт о наличии в нем секретных документов.
2. Доложить начальнику ОВД, проинформировать руководителя соответствующего режимно-секретного подразделения, при необходимости орган государственной безопасности.
3. Вскрыть сейф и проверить наличие секретных документов согласно описи.
4. Не вскрывать сейф, немедленно сообщить руководителю ОВД, руководителю соответствующего структурного подразделения и режимно-секретного подразделения и орган безопасности, по факту случившегося составить акт.

34. Доступ к сведениям, составляющим государственную тайну?

1. Это процедура оформления права граждан на доступ к сведениям, составляющим государственную тайну, а предприятий, учреждений и организаций - на проведение работ с использованием таких сведений.
2. Это санкционированное полномочным должностным лицом ознакомление конкретного лица со сведениями, составляющими государственную тайну.
3. Это право лица, предприятия, учреждений и организаций - на проведение секретных работ с использованием таких сведений.
4. Это обязанность лица на ознакомление со сведениями, составляющим государственную тайну, проведение работ с использованием таких сведений.

35. Сведения, которые не подлежат отнесению к государственной тайне и засекречиванию:

1. Сведения в военной области.
2. Сведения о размерах золотого запаса и государственных валютных резервах РФ.
3. Сведения в области внешней политики и экономики.
4. Сведения в области разведывательной, контрразведывательной и оперативно-розыскной деятельности, а также в области противодействия терроризму и в области обеспечения безопасности лиц, в отношении которых принято решение о применении мер государственной защиты.

36. Носители сведений, составляющих государственную тайну, содержат реквизиты:

1. О степени секретности содержащихся в носителе сведений со ссылкой на соответствующий пункт, действующего в данном органе государственной власти, на данном предприятии, и организации перечня сведений, подлежащих засекречиванию.
2. Реквизиты сведений, составляющих государственную тайну в данном органе государственной власти, на данном предприятии, и организации перечня сведений, подлежащих засекречиванию.
3. О важности засекречиваемых сведений либо о событии, после наступления которого сведения будут рассекречены.
4. О должностном лице, осуществившем засекречивание и рассекречивание носителя сведений, составляющих государственную тайну.

37. Как следует поступить в случае утраты ключа от сейфа?

1. Заменить замок, доложив об этом своему непосредственному начальнику.
2. Изготовить дубликат ключа.
3. Доложить руководителю ОВД, руководителю соответствующего структурного подразделения и режимно-секретного подразделения.
4. Подобрать ключи из имеющихся в наличии, о чем сообщить руководителю соответствующего режимно-секретного подразделения.

38. Какие грифы секретности могут устанавливаться на носителях сведений, составляющих государственную тайну?

1. «Для служебного пользования».
2. «Особо секретно».
3. «Совершенно секретно».

4. «Конфиденциально».

39. Основанием для рассекречивания сведений является:

1. Взятие на себя Россией международных обязательств по открытому обмену сведениями, составляющими в Российской Федерации государственную тайну;
2. Обстоятельства, исключающие возможность дальнейшей защиты сведений, составляющих государственную тайну.
3. Срок засекречивания сведений превышает 25 лет.
4. Опубликования сведений, составляющих государственную тайну, в средствах массовой информации и печатных изданиях.

40. Кем определяется степень секретности сведений, содержащихся в документе?

1. Исполнителем данного документа.
2. Лицом, получившим документ на исполнение.
3. Экспертной комиссией.
4. Руководителем ОВД.

41. Основанием для засекречивания сведений составляющих государственную тайну являются:

1. Указания непосредственного руководителя органа, предприятия, учреждения и организации, где подлежат засекречиванию сведения.
2. Решения сотрудника, осуществляющего деятельность со сведениями, составляющими государственную тайну.
3. Соответствие сведений действующим в данных органах, на данных предприятиях, в данных учреждениях и организациях перечням сведений, подлежащих засекречиванию.
4. Объективная необходимость засекречивания сведений, составляющих государственную тайну.

42. Правовую основу обеспечения режима секретности в органах внутренних дел составляет:

1. Методические рекомендации по обеспечению режима секретности в органах внутренних дел.
2. Система государственных правовых и ведомственных нормативных актов, регламентирующих обеспечение режима секретности в органах внутренних дел.
3. Инструкции и рекомендации по ведению делопроизводства в органах внутренних дел.
4. Указания руководителя органа, предприятия, учреждения и организации, где осуществляется деятельность, связанная с использованием сведений, составляющих государственную тайну.

43. Количество форм допуска к государственной тайне:

Г Две

1. Три.
2. Четыре.
3. Пять

44. Где проставляется гриф секретности на документе?

1. В левом верхнем углу на первом листе документа.
2. В правом верхнем углу на первом листе документа.
3. В левом верхнем углу на первом листе и на последнем листе документа.
4. В левом нижнем углу титульного листа.

45. К какой ответственности может быть привлечен сотрудник ОВД за разглашение служебных сведений?

1. К уголовной ответственности.
2. К дисциплинарной ответственности.
3. К административной ответственности.
4. К гражданской ответственности.

46. Факт уничтожения документов содержащих сведения, составляющие государственную тайну, оформляется:

1. Справкой «Об уничтожении» документов содержащих сведения, составляющие государственную тайну.
2. Рапортом «Об уничтожении» документов содержащих сведения, составляющие государственную тайну.
3. Актом «Об уничтожении» документов содержащих сведения, составляющие государственную тайну.
4. Протоколом «Об уничтожении» документов содержащих сведения, составляющих государственную тайну.

47. Охранник, несущий службу в офисном помещении, услышал звуки выстрелов в соседней комнате. Какой из вариантов действий ему следует избрать?

1. Открыть дверь и войти в соседнюю комнату, чтобы оценить обстановку
2. Укрыться и, не производя других действий, ждать развития ситуации
3. Принять меры к оповещению правоохранительных органов, приготовить к применению имеющееся оружие (специальные средства), и далее используя обстановку офиса для укрытия, выяснить причину стрельбы

48. Какая из приводимых ниже классификаций наиболее широко охватывает возможные виды охраняемых объектов:

1. Охраняемые объекты делятся на наземные и подземные
2. Охраняемые объекты делятся на стационарные и подвижные
3. Охраняемые объекты делятся на складские и производственные

49. Какой нормативный акт позволяет охранникам не допустить на объект охраны лиц, не предъявивших установленных документов:

1. Кодекс Российской Федерации об административных правонарушениях (при обеспечении любых охранных услуг)
2. Закон Российской Федерации «О частной детективной и охранной деятельности в Российской Федерации» (при обеспечении любых охранных услуг)
3. Закон Российской Федерации «О частной детективной и охранной деятельности в Российской Федерации» (при обеспечении внутриобъектового и пропускного режимов в пределах объекта охраны)

50. Какой способ оптимален для информирования посетителей о правилах пропускного режима, установленных на охраняемом объекте:

1. Размещение информации об установленных заказчиком правилах перед входом на охраняемую территорию
2. Устное разъяснение со стороны охранника
3. Ознакомление посетителей с текстом инструкции по охране объекта

51. Первоначальные действия охранника при обнаружении предмета с признаками взрывного устройства:

1. Зафиксировать время обнаружения, принять меры к ограждению и охране подходов к опасной зоне, проинформировать правоохранительные органы
2. Осмотреть подозрительный предмет и перенести его в безопасное место, проинформировать правоохранительные органы
3. Действовать по указанию администрации охраняемого объекта.

52. Первоначальные действия охранника в случае срабатывания взрывного устройства на охраняемом объекте:

1. Незамедлительно сообщить руководству охранного предприятия о случившемся, принять меры по повышению эффективности охраны, проинформировать правоохранительные органы,
2. Зафиксировать время взрыва, обеспечить организованную и быструю эвакуацию сотрудников охраняемого объекта на безопасное удаление, проинформировать правоохранительные органы, организовать оказание помощи пострадавшим
3. Отключить на объекте электричество и газоснабжение, проинформировать правоохранительные органы,

организовать охрану места происшествия и оказание помощи пострадавшим

53. На охраняемый объект пытаются пройти лица, представившиеся работниками вневедомственной охраны органов внутренних дел, прибывшими на сработку сигнализации. Охранник должен:

1. Незамедлительно пропустить прибывших на объект.
2. Не допускать прибывших на территорию объекта без распоряжения администрации объекта
3. Пропустить прибывших на объект после проверочного звонка дежурному по подразделению вневедомственной охраны

54. Наиболее эффективными мерами по обеспечению безопасной охраны имущества при его транспортировке (в отношении денежных средств, инкассируемых с объекта работниками коммерческих банков) являются:

1. Предварительный осмотр подходов к объекту, подъезд автомобиля для перевозки денежных средств на минимальное расстояние, взаимная страховка сотрудников охраны
2. Наличие у охранников служебного огнестрельного оружия и средств бронезащиты
3. Проведение постоянных занятий с сотрудниками охраны по огневой и физической подготовке

55. Оптимальными действиями по обеспечению прекращения агрессии толпы в отношении объекта охраны являются:

1. Вступление сотрудников охраны в физическое противоборство с толпой
2. Переключение внимания толпы, выделение и нейтрализация активности лидеров
3. Применение специальных средств или оружия на поражение

56. Процедура заступления охранника на пост по охране стационарного объекта начинается:

1. С внесения записи в журнал приема-сдачи дежурств
2. С доклада администрации охраняемого объекта о заступлении на дежурство
3. С осмотра объекта и прилегающей территории

57. При пресечении попытки проникновения группы правонарушителей на охраняемый объект наиболее эффективным и рациональным средством противодействия является:

1. Применение охранниками физической силы
2. Применение оружия и специальных средств
3. Использование инженерно-технических средств

58. На охраняемом объекте у одного из двух вооруженных охранников случился сердечный приступ. Какие действия второго охранника будут оптимальными: (5-6 разряд)

1. Вызвать «скорую помощь», сообщить о случившемся дежурному охранного предприятия; в случае госпитализации заболевшего, не забирая у него оружие, продолжить несение службы
2. Вызвать «скорую помощь», сообщить о случившемся дежурному охранного предприятия; в случае госпитализации заболевшего забрать у него оружие (убрать его в сейф либо надеть на себя) и по прибытии лица, ответственного за сохранность оружия в предприятии, передать ему оружие
3. Сообщить о случившемся дежурному охранного предприятия, дожидаться замены охранника, после чего вызвать «скорую помощь».

59. Какие признаки, применяемые при составлении словесного портрета, позволяют наиболее быстро и достоверно выделить описываемое лицо в толпе?

1. Сопутствующие элементы и признаки (одежда, украшения, используемые предметы).
2. Анатомические признаки (описание головы, лица, волос, иных частей тела)
3. Функциональные признаки (осанка, походка, жестикуляция, мимика, голос и т.п.)

60. На что обращается приоритетное внимание при обеспечении охраны в местах проведения массовых мероприятий?

1. Возможность посягательства на имущество участвующих в мероприятии.
2. Возможность возникновения массовых беспорядков. Признаки террористической угрозы.

3. Нарушение правил, установленных организаторами мероприятия (безбилетный проход, нахождение в нетрезвом состоянии и т.п.)

61. При просмотре документов, предъявляемых посетителями в соответствии с правилами, установленными администрацией охраняемых объектов, дополнительное внимание следует уделять:

1. Наличию у посетителей иных документов (помимо требуемых правилами прохода)
2. Психологическому состоянию проверяемых
3. Уточнению личных данных посетителей, не связанных с реквизитами просматриваемого документа

62. Наиболее эффективным способом обеспечения безопасности при просмотре (проверке) документов у посетителей охраняемых объектов является:

1. Проведение проверки с расположением проверяющего относительно проверяемого (либо соответствующим построением группы охраны), обеспечивающим безопасность проверяющего (взаимную страховку охранников).
2. Проведение проверки с передачей документа для просмотра охраной через специальное защищенное окно (мини-шлюз).
3. Проведение проверки с приведенным в готовность оружием и специальными средствами

63. Выделение среди посетителей объектов лиц с нестандартным поведением и их дальнейший контроль является:

1. Действием, выходящим за рамки функциональных обязанностей охранников
2. Одним из эффективных способов обеспечения антитеррористической защиты и охраны объектов
3. Тактическим действием, осуществляемым исключительно по специальному поручению заказчика

64. Наиболее правильным вариантом действий охранника в случае срабатывании рамки металлодетектора при проходе посетителя на охраняемый объект (если правилами прохода предусмотрено предъявление всех металлических предметов) является:

1. Предложение посетителю предъявить все предметы, содержащие металл, а при отказе - проведение принудительного осмотра посетителя
2. Немедленное задержание посетителя для передачи его в органы внутренних дел
3. Предложение посетителю предъявить все предметы, содержащие металл, а при отказе - недопущение его на объект

65. Какое из перечисленных условий задержания, осуществляемого охранниками, является тактическим:

1. Необходимость удержания инициативы в ходе задержания
2. Необходимость незамедлительной передачи задерживаемых в органы внутренних дел
3. Необходимость учета правового иммунитета к задержанию определенных категорий лиц

66. Дополнительным тактическим действием при задержании, осуществляемом охранниками, может быть:

1. Наличие у охраны оружия и специальных средств
2. Подача сигналов свистком, принятых в органах внутренних дел
3. Использование служебных собак

67. На ПЦН (пульт централизованного наблюдения) частного охранного предприятия, имеющего договорные обязательства о выезде своих сотрудников на охраняемые объекты, поступил сигнал с объекта о срабатывании сигнализации. Какой из вариантов действий дежурного ПЦН в этом случае является правильным:

1. Записать в журнал дежурного по ПЦН данные о сработке сигнализации, самому выехать на охраняемый объект
2. Оповестить органы внутренних дел, записать в журнал дежурного по ПЦН данные о сработке сигнализации
3. Направить на объект ГБР (группу быстрого реагирования) - дежурную группу охранников, записать в журнал дежурного по ПЦН данные о сработке сигнализации

68. Охранники ГБР (группы быстрого реагирования) частного охранного предприятия прибыли на сработку сигнализации на охраняемый имущественный объект. Какой из вариантов оснащения и действий охранников наиболее правилен:

1. Охранники используют жилеты, шлемы защитные, служебное и гражданское оружие, входящие в перечни специальных средств и вооружения охранников; средства связи; охранники применяют взаимную страховку
2. Охранники используют служебное оружие, средства связи; группа в полном составе (включая водителя) заходит в охраняемое помещение (на охраняемую территорию) для проверки
3. Охранники используют жилеты, шлемы защитные, служебное и гражданское оружие, входящие в перечни специальных средств и вооружения охранников, средства связи, служебных собак; часть группы охраняет автомобиль, а другая заходит в охраняемое помещение (на охраняемую территорию) для проверки

69. Решение о незапланированной остановке автомобиля, на котором следует группа охраны имущества, перевозимого автомобильным транспортом, является обоснованным в случае, если остановка произведена:

1. Для подбора пассажира, следующего в попутном направлении - при условии, что пассажир один, а в автомобиле, на котором следует группа охраны, имеется свободное место
2. Для оказания помощи водителю другой автомашины в неотложном ремонте автомобиля - при условии организации охраны места остановки
3. Для ожидания прибытия сотрудников ГИБДД на место ДТП с участием водителя автомобиля, на котором следует группа охраны - при условии принятия неотложных мер по усилению охраны, а при необходимости, и по вызову запасного автомобиля

70. Решение охранника о допуске на охраняемый объект посетителей в ночное время (даже если такой случай не предусмотрен инструкцией) будет целесообразным, если:

1. Посетителю нужно срочно позвонить по телефону
2. Лица, представившиеся работниками органов внутренних дел, попросились переночевать (при условии уведомления дежурного местного ОВД)
3. Работникам Федеральной службы охраны необходимо организовать пост наблюдения на пути следования объекта государственной охраны (при условии разрешения администрации охраняемого объекта и ответственного лица ЧОП)

71. В нерабочее время на охраняемый объект обратились лица, с просьбой оказать помощь пострадавшему от ДТП, случившегося напротив входа на объект. Какой из вариантов действий охранника на объекте наиболее правилен:

1. Не открывая дверей объекта, вызвать сотрудников органов внутренних дел и скорую помощь
2. Вызвать сотрудников органов внутренних дел и скорую помощь, в обязательном порядке выйти для оказания первой помощи пострадавшему
3. Рекомендовать обратившимся самим вызвать соответствующие службы

72. Эффективные тактические действия охранников по обеспечению безопасности охраняемого объекта предполагают:

1. Предупреждение, обнаружение, а затем - пресечение угроз безопасности объекта (в рамках полномочий и тактических возможностей охранников)
2. Обнаружение, а затем - пресечение угроз безопасности объекта (в рамках полномочий и тактических возможностей охранников)
3. Ликвидация угроз безопасности объекта по мере их возникновения (в рамках полномочий и тактических возможностей охранников)

73. Эффективные тактические действия охранников по осмотру автомобиля на предмет возможной установки взрывных устройств начинаются:

1. С внешнего осмотра автомобиля, а затем - осмотра его салона и внутренних полостей (включая багажник, подкапотное пространство и т.д.)
2. С осмотра окружающей территории, а затем - с проверки наличия связей между

автомобилем и окружающими предметами (включая покрытие дороги)

3. С осмотра салона автомобиля, а затем - внутренних полостей автомобиля (включая багажник, подкапотное пространство и т.д.)

74. Кто имеет право удалять с места обнаружения, а при наличии необходимых навыков - разминировать взрывные устройства:

1. Специально подготовленные охранники, назначенные приказом руководителя частной охранной организации

2. Уполномоченные сотрудники правоохранительных органов и МЧС России

3. Охранники, непосредственно обнаружившие взрывные устройства

75. В населенном пункте при нахождении охранников на маршруте по охране имущества (денежных средств, перевозимых на автомобиле и в сопровождении работников коммерческого банка), сотрудником органов внутренних дел было предъявлено требование об остановке автомобиля. Старшему группы охраны целесообразно действовать следующим образом:

1. Дать команду водителю заглушить двигатель, выйти из автомобиля, подойти к сотруднику органов внутренних дел, представиться, предъявить документы, доложить о нахождении на маршруте по охране денежных средств и спросить о причине остановки.

2. Обеспечив блокирование дверей автомобиля, немедленно сообщить об остановке руководителю (дежурному) охранной организации, через переговорное устройство или приоткрытое окно доложить о нахождении на маршруте по охране денежных средств и спросить о причине остановки. Не выходя из автомобиля, действовать с учетом ситуации (связаться с дежурной частью ОВД, дожидаться прибытия группы реагирования охранной организации, а при необходимости - сменного автомобиля и представителей банка).

3. На требование работников ОВД не останавливаться, сообщить руководителю (дежурному) охранной организации и следовать до ближайшего органа внутренних дел

76. При нахождении на посту по охране стационарного объекта охранник заметил драку, происходящую в непосредственной близости к объекту. Какой из вариантов действий охранника на объекте наиболее правилен:

1. Не открывая дверей объекта, сообщить в органы внутренних дел

2. Выйти и разнять дерущихся граждан, так как могут быть повреждены ограждающие конструкции охраняемого объекта

3. Не предпринимать никаких действий, так как правонарушение происходит вне пределов охраняемого объекта

77. В автомашине КАМАЗ с грузом, сопровождаемой охранником, при следовании вне населенного пункта произошла поломка двигателя, требующая ремонта силами водителя. Какой из вариантов действий охранника наиболее оптимален для охраны? (6 разряд)

1. Постоянное нахождение охранника рядом с водителем при ремонте с готовым к стрельбе оружием

2. Организация скрытого наружного поста со служебным оружием и необходимыми техническими средствами (с условием договоренности с водителем о месте его укрытия и действиях на случай нападения)

3. Нахождение охранника в любое время суток (постоянно на время ремонта) в кабине КАМАЗа с условием подачи водителем специально оговоренного сигнала на случай нападения

78. Охранник был вынужден вступить в огневой контакт с преступником, вооруженным АК-47 на открытой местности. Непосредственно около охранника находилось отдельно стоящее дерево диаметром 30 см, в пяти метрах справа - пригорок высотой 1,5 метра, а в двадцати шагах сзади охранника - каменное здание. Какой из нижеуказанных вариантов выбора укрытия и поведения охранника наиболее безопасен? (6 разряд)

1. Переместиться за дерево и отслеживать действия противника

2. Переместиться к каменному зданию и занять удобную позицию

3. Переместиться за пригорок и отслеживать действия противника

79. Охранник со служебным гладкоствольным длинноствольным ружьем охранял дом в дачном поселке. Произошло нападение трех вооруженных преступников. Предупредительный огонь не помог. Какой из типов ведения огня следует выбрать охраннику? (6 разряд)

1. Заградительный
2. Направляющий
3. «На поражение»

государственное автономное профессиональное образовательное учреждение
Архангельской области
«Вельский сельскохозяйственный техникум имени Г. И. Шибанова»
(ГАПОУ Архангельской области «ВСТ»)

СОГЛАСОВАНО
Начальник ОМВД России по
Вельскому району
_____ С.А. Жуков
« ____ » _____ 20__ г

УТВЕРЖДАЮ
зам. директора по учебной работе
_____ С.Н. Рохина
« ____ » _____ 20__ г.

ФОНДЫ ОЦЕНОЧНЫХ СРЕДСТВ
ПРОФЕССИОНАЛЬНОГО МОДУЛЯ
ПМ.02 ОРГАНИЗАЦИОННО-УПРАВЛЕНЧЕСКАЯ ДЕЯТЕЛЬНОСТЬ

Вельск 2023

Фонды оценочных средств на основе Федерального государственного образовательного стандарта среднего профессионального образования по специальности 40.02.02 Правоохранительная деятельность, утвержденного приказом Министерства образования и науки Российской Федерации от 12 мая 2014 г. № 509 и рабочей программы профессионального модуля ПМ.01 Правоохранительная деятельность

Разработчик: преподаватель Брюховецкий А.А.

ФОС рассмотрены и одобрены на заседании МЦК

Протокол № _____

Председатель МЦК____

Содержание

1. Паспорт фонда оценочных средств	4
1.1. Область применения	4
1.2. Формы промежуточной аттестации по ППССЗ при освоении профессионального модуля	5
2. Спецификация фонда оценочных средств для экзамена (квалификационного)	5
3. Описание системы оценивания	7
4. Оценочные материалы к экзамену (квалификационному) по профессиональному модулю ПМ.02 Организационно-управленческая деятельность	9

1. Паспорт фонда оценочных средств

1.1. Область применения

Фонд оценочных средств предназначен для проверки результатов освоения дисциплин профессионального модуля **ПМ.02 Организационно-управленческая деятельность**, основной профессиональной образовательной программы по специальности 40.02.02 Правоохранительная деятельность в части овладения видом профессиональной деятельности (ВПД): Организационно-управленческая деятельность

Формой аттестации по профессиональному модулю является экзамен (квалификационный).

В результате контроля и оценки по профессиональному модулю осуществляется комплексная проверка следующих профессиональных и общих компетенций:

Общие компетенции:

ОК 1. Понимать сущность и социальную значимость своей будущей профессии, проявлять к ней устойчивый интерес.

ОК 2. Понимать и анализировать вопросы ценностно-мотивационной сферы.

ОК 3. Организовывать собственную деятельность, выбирать типовые методы и способы выполнения профессиональных задач, оценивать их эффективность и качество.

ОК 4. Принимать решения в стандартных и нестандартных ситуациях, в том числе ситуациях риска, и нести за них ответственность.

ОК 5. Проявлять психологическую устойчивость в сложных и экстремальных ситуациях, предупреждать и разрешать конфликты в процессе профессиональной деятельности.

ОК 6. Осуществлять поиск и использование информации, необходимой для эффективного выполнения профессиональных задач, профессионального и личностного развития.

ОК 7. Использовать информационно-коммуникационные технологии в профессиональной деятельности.

ОК 8. Правильно строить отношения с коллегами, с различными категориями граждан, в том числе с представителями различных национальностей и конфессий.

ОК 9. Устанавливать психологический контакт с окружающими.

ОК 10. Адаптироваться к меняющимся условиям профессиональной деятельности.

ОК 11. Самостоятельно определять задачи профессионального и личностного развития, заниматься самообразованием, осознанно планировать повышение квалификации.

ОК 12. Выполнять профессиональные задачи в соответствии с нормами морали, профессиональной этики и служебного этикета.

ОК 13. Проявлять нетерпимость к коррупционному поведению, уважительно относиться к праву и закону.

ОК 14. Организовывать свою жизнь в соответствии с социально значимыми представлениями о здоровом образе жизни, поддерживать должный уровень физической подготовленности, необходимый для социальной и профессиональной деятельности.

Профессиональные компетенции:

ПК 2.1. Осуществлять организационно-управленческие функции в рамках малых групп, как в условиях повседневной служебной деятельности, так и в нестандартных условиях, экстремальных ситуациях.

ПК 2.2. Осуществлять документационное обеспечение управленческой деятельности.

1.2. Формы промежуточной аттестации по ПССЗ при освоении профессионального модуля

Наименование профессионального модуля и его элементов	Формы промежуточной аттестации
МДК.02.01 Основы управления в правоохранительных органах	зачет
МДК.02.02 Организация деятельности наружных служб органов внутренних дел	Семестровая оценка
МДК.02.03 Организация деятельности участкового уполномоченного полиции	экзамен
МДК.02.04 Дознание в правоохранительных органах	Семестровая оценка
МДК.02.05 Административная деятельность органов внутренних дел	зачет
Учебная практика	зачет
Производственная практика	Дифференцированный зачет
ПМ.02 Организационно-управленческая деятельность	Экзамен (квалификационный)

2. Спецификация фонда оценочных средств для экзамена

(квалификационного)

Результат освоения ПМ: ПК, ОК (по группам)	Основные показатели и критерии оценки результата	Максимальное количество баллов	Формы и методы оценки
1	2	3	4
ОК 1. ОК 2 ОК 3. ОК 4. ОК 6.	Ясность определения своей будущей профессии в обществе правильность определения цели и порядка работы; Адекватность оценки возможного риска при решении нестандартных профессиональных задач в области организационно-управленческой деятельности	5	1.Интерпретация результатов наблюдений за деятельностью обучающегося в процессе освоения образовательной программы 2. Стартовая диагностика подготовки обучающихся;

	Точность и скорость поиска необходимой для решения задачи информации Использование различных источников, включая электронные при выполнении самостоятельной работы		выявление мотивации к изучению нового материала 3. Текущий контроль в форме: - тестирования; - отчетов по практическим занятиям; - фронтального и индивидуального опроса на занятиях; - отчета по проделанной внеаудиторной самостоятельной работе; - докладов по выбранным темам 4. Творческих работ-оформления и защиты электронных презентаций 5. Итоговая аттестация в форме экзамена
OK 5 OK 7. OK 8 OK 9. OK 11	результативность взаимодействия с участниками профессиональной деятельности, полнота выполнения обязанностей в группе при выполнении задач в соответствии с их распределением, проявление активности, инициативности в процессе освоения профессиональной деятельности путем развития самостоятельности, самообразования; осознание необходимости планирования повышения квалификации; Использование периодических и специальных изданий, справочной литературы в профессиональной	5	1.Интерпретация результатов наблюдений за деятельностью обучающегося в процессе освоения образовательной программы 2. Стартовая диагностика подготовки обучающихся; выявление мотивации к изучению нового материала 3. Текущий контроль в форме: - тестирования; - отчетов по практическим занятиям; - фронтального и индивидуального опроса на занятиях; - отчета по проделанной внеаудиторной самостоятельной работе; - докладов по выбранным темам 4. Творческих работ-оформления и защиты электронных презентаций 5. Итоговая аттестация в форме экзамена
	деятельности; обоснованность использования Интернет-ресурсов в ходе самостоятельной работы; готовность использовать новые отраслевые технологии в области организационно-управленческой деятельности регулярность и эффективность организации самостоятельной работы при изучении профессионального модуля; эффективность планирования обучающимся повышения личного и квалификационного уровня;		
OK 12-14.	регулярность и эффективность организации самостоятельной работы при изучении профессионального модуля; - эффективность планирования обучающимся повышения личного и квалификационного уровня; знание основных видов потенциальных	5	1.Интерпретация результатов наблюдений за деятельностью обучающегося в процессе освоения образовательной программы 2. Стартовая диагностика

	опасностей и их последствий в профессиональной деятельности и быту умение организовать распорядок в соответствии с социально значимыми представлениями о здоровом образе жизни		подготовки обучающихся; выявление мотивации к изучению нового материала 3. Текущий контроль в форме: - тестирования; - отчетов по практическим занятиям; - фронтального и индивидуального опроса на занятиях; - отчета по проделанной внеаудиторной самостоятельной работе; - докладов по выбранным темам 4. Творческих работ-оформления и защиты электронных презентаций 5. Итоговая аттестация в форме экзамена
ПК 2.1. ПК 2.2.	Принятие управленческих решений для организации работы подчиненных и документационного обеспечения управленческой деятельности, соблюдения режима секретности в соответствии с действующим законодательством Результативность использования информационно-правовых систем при осуществлении организационно-управленческой деятельности;	5	Устный, письменный опрос, выступление с сообщениями (докладами) на практических занятиях Тест для проверки теоретических знаний обучающихся, выступление с докладами, анализ соответствующих статей актов. Написание и защита творческой работы (эссе). Компьютерное моделирование управленческих явлений и процессов. Защита рефератов и докладов с использованием презентаций; решение ситуационных задач; участие в ролевых играх. Итоговая аттестация в форме экзамена
	Контроль за разработкой планирующей, отчетной и другой управленческой документации в соответствии с предъявляемыми требованиями. Принятие оптимальных управленческих решений, организация работы подчиненных и осуществление контроля и учета результатов деятельности исполнителей. Организация системы управления, кадрового, информационного и документационного обеспечения управленческой деятельности в соответствии с предъявляемыми требованиями. Правильность оформления документации		

3. Описание системы оценивания

Для выставления итоговой оценки по модулю используется рейтинговая система оценивания. Максимальная оценка по **ПМ.02 Организационно-управленческая деятельность** - 5 баллов

«отлично» - 5 баллов;
«хорошо» - 4 балла;
«удовлетворительно» - 3 балла.

Оценка **«отлично»** выставляется, если студент дает полный и правильный ответ на поставленные и дополнительные (если в таковых была необходимость) вопросы:

- обнаруживает всестороннее системное и глубокое знание материала;
- обстоятельно раскрывает соответствующие теоретические положения;
- демонстрирует знание современной учебной и научной литературы;
- владеет понятийным аппаратом;
- демонстрирует способность к анализу и сопоставлению различных подходов к решению заявленной проблематики;
- подтверждает теоретические постулаты примерами из юридической практики; способен творчески применять знание теории к решению профессиональных задач;
- имеет собственную оценочную позицию и умеет аргументировано и убедительно ее раскрыть;
- четко излагает материал в логической последовательности.

Оценка **«хорошо»** выставляется, если студент дает ответ, отличающийся меньшей обстоятельностью и глубиной изложения:

- обнаруживает при этом твёрдое знание материала;
- допускает несущественные ошибки и неточности в изложении теоретического материала; исправленные после дополнительного вопроса;
- опирается при построении ответа только на обязательную литературу;
- подтверждает теоретические постулаты отдельными примерами из юридической практики;
- способен применять знание теории к решению задач профессионального характера;
- наблюдается незначительное нарушение логики изложения материала.

Оценка **«удовлетворительно»** выставляется, если студент в основном знает программный материал в объёме, необходимом для предстоящей работы по профессии, но ответ, отличается недостаточной полнотой и обстоятельностью изложения:

- допускает существенные ошибки и неточности в изложении теоретического материала;
- в целом усвоил основную литературу;
- обнаруживает неумение применять государственно-правовые принципы, закономерности и категории для объяснения конкретных фактов и явлений;
- требуется помощь со стороны (путем наводящих вопросов, небольших разъяснений и т.п.);
- испытывает существенные трудности при определении собственной

оценочной позиции;

- наблюдается нарушение логики изложения материала.

Оценка «неудовлетворительно» выставляется, если студент обнаруживает незнание или непонимание большей или наиболее существенной части содержания учебного материала:

- не способен применять знание теории к решению задач профессионального характера;
- не умеет определить собственную оценочную позицию;
- допускает грубое нарушение логики изложения материала.
- допускает принципиальные ошибки в ответе на вопросы; не может исправить ошибки с помощью наводящих вопросов.

Допуск к экзамену квалификационному осуществляется по итогам прохождения производственной практики, реализуемой студентами, под руководством руководителя практики.

Условием положительной аттестации (вид профессиональной деятельности освоен) на экзамене квалификационном является положительная оценка освоения всех профессиональных компетенций по всем контролируемым показателям.

При отрицательном заключении хотя бы по одной из профессиональных компетенций принимается решение «вид профессиональной деятельности не освоен».

4. Оценочные материалы к экзамену (квалификационному) по профессиональному модулю ПМ.02 Организационно-управленческая деятельность

Комплект заданий для контрольной работы

Вариант 1

1. Авторитет руководителей правоохранительных органов.
2. Цели управления в правоохранительных органах.
3. Составление протокола об административном правонарушении

Вариант 2

1. Внешнее качество документов.
2. Функционирование формальных организационных звеньев.
3. Составление постановления о возбуждении уголовного дела.

Вариант 3

1. Внутреннее качество документов
2. Функции процессно-организационного управления.
3. Составление административно-процессуального документа в виде объяснения потерпевшего.

Вариант 4

1. Закономерности управления в правоохранительных органах

(зависимости между основными целями управления и различными условиями их достижения)

2. Функции кадрово-ресурсного управления.
3. Составление рапорта сотрудником наряда.

Вариант 5

1. Кодекс управленческой этики.
2. Организация работы ППСП по предупреждению, пресечению и раскрытию преступлений. Действия сотрудников ППСП на месте происшествия.

3. Охарактеризуйте основные стадии административных производств, осуществляемых должностными лицами органов внутренних дел.

Разграничьте понятия «административное производство», «административный акт» и «административное действие».

Вариант 6

1. Функции административно-организационного управления.
2. Понятие дознания в Российском уголовном процессе.
3. В роли участкового уполномоченного полиции подготовьте процессуальные документы, составляемые по факту правонарушения, предусмотренного ст.20.11. КоАП РФ. (Нарушение сроков регистрации (перерегистрации) оружия или сроков постановки его на учет).

Вариант 7

1. Методика организации и проведения анализа.
2. Организационное построение и правовое положение органов внутренних дел
3. Подозреваемый Д. отказался от услуг адвоката, сославшись на недостаточность денежных средств. Что должен сделать дознаватель?

Вариант 8

1. Обвиняемый при дознании и его процессуальное положение.
2. Правовые основы деятельности ППСП. Задачи, права и обязанности нарядов полиции.
3. Схематично изобразите организационное построение главного управления органов внутренних дел по субъекту Российской Федерации.

Вариант 9

1. Формирование новых управленческих решений.
2. Формы и методы административной деятельности органов внутренних дел.
3. Виды нарядов, нормы ежесуточного выставления сотрудников ППСП и общие обязанности несения службы на маршруте (посту).

Вариант 10

1. Методы управления в правоохранительных органах (пути достижения целей управления, способы осуществления руководителями управленческой деятельности).

2. Формальные организационные звенья в правоохранительных органах.

3. В роли участкового уполномоченного подготовьте процессуальные документы, составляемые по факту правонарушения, предусмотренного ст. 20.2. КоАП РФ. (Нарушение установленного порядка организации либо проведения собрания, митинга, демонстрации, шествия или пикетирования).

Вариант 11

1. Назначение управления в правоохранительных органах (упорядочивании этих органов, их подразделений и первичных звеньев, процессов их функционирования).

2. Административная деятельность полиции по профилактике безнадзорности и правонарушений несовершеннолетних

3. Дознаватель разрешил проходившему у него практику студенту последнего курса юридического вуза произвести допрос свидетеля. Правильно ли поступил дознаватель?

Вариант 12

1. Управленческий этикет.

2. Дознание по делам, по которым предварительное следствие не обязательно

3. В роли участкового уполномоченного полиции подготовьте процессуальные документы, составляемые при осуществлении им лицензионно-разрешительной деятельности

Вариант 13

1. Неформальные организационные звенья в правоохранительных органах.

2. Организация взаимодействия дежурной части, участкового уполномоченного полиции, ППСП, ПДН, ОВО, охранной службой и др.

3. Порядок ведения участковым уполномоченным полиции книги замечаний и предложений проверяющих. Подготовьте образец указанной книги.

Вариант 14

1. Разновидности управления в правоохранительных органах.

2. Правовое положение и организационное построение органов внутренних дел по субъектам Российской Федерации.

3. Б. при допросе в качестве свидетеля по делу М., являвшегося её братом, отказалась дать показания в отношении М. Права ли Б. и что должен сделать дознаватель?

Вариант 15

1. Основные качества руководителей в правоохранительных органах.

2. Правовые основы деятельности ППСП. Задачи, права и обязанности нарядов полиции.

3. Гражданин Магомедов А.А. на стационарном посту «Аляска-10» на требование предъявить полис ОСАГО предъявил полис, который был просрочен на 2 месяца.

Дайте юридическую оценку правонарушению. Составьте алгоритм действий инспектора на месте правонарушения. Необходимые процессуальные документы.

Вариант 16

1. Управленческие диалоги.
2. Организация деятельности внештатных сотрудников по оказанию помощи в охране общественного порядка.
3. Составить необходимые административно-процессуальные документы, обосновывающие действия нарядов полиции по предупреждению и пресечению правонарушений, связанных с пьянством, алкоголизмом и наркоманией.

Вариант 17

1. Оценка примененных управленческих решений.
2. Деятельность участкового уполномоченного полиции по профилактике экстремизма и терроризма.
3. Что охватывается понятием "силы полиции"? Назовите средства службы полиции. Раскройте содержание организации охраны общественного порядка.

Вариант 18

1. Сущность управления в правоохранительных органах.
2. Взаимодействие служб общественной безопасности с представителями органов государственной власти и органов местного самоуправления.
3. Во время допроса по уголовному делу о хулиганстве свидетель М. сообщил дознавателю о том, что подозреваемый по этому делу К. в другое время совершил кражу из квартиры О, о которой О. в милицию не сообщал. Как должен поступить дознаватель?

Вариант 19

1. Правовая регламентация процессов функционирования организационных звеньев в правоохранительных органах.
2. Организация работы и правовые основы деятельности дежурных частей ОВД.
3. В роли участкового уполномоченного подготовьте процессуальные документы, составляемые по факту правонарушения, предусмотренного ст. 20.1 КоАП РФ (Мелкое хулиганство).

Вариант 20

1. Строение формальных организационных звеньев в правоохранительных органах.
2. Элементы организации деятельности участкового уполномоченного полиции.
3. Составление протокола об административном правонарушении

Вариант 21

1. Правовая регламентация статусов организационных звеньев в правоохранительных органах.
2. Особенности организации деятельности участковых уполномоченных полиции в сельской местности.
3. При производстве обыска дознаватель не разъяснил понятым их права и обязанности. Защитник подозреваемого представил дознавателю

ходатайство об исключении результатов обыска из числа доказательств. Как следует поступить дознаватель?

Вариант 22

1. Средства управления в правоохранительных органах.
2. Специфика построения системы органов внутренних дел по обеспечению правопорядка на транспорте и ее отличие от системы территориальных ОВД
3. В роли участкового уполномоченного полиции подготовьте процессуальные документы, составляемые по факту правонарушения, предусмотренного ст. 6.9 КоАП РФ.

Вариант 23

1. Применение принятых управленческих решений в правоохранительных органах.
2. Правовые основы деятельности участкового уполномоченного полиции, основные права и обязанности, их нормативно-правовое обеспечение
3. Б. при допросе в качестве свидетеля по делу М., являвшегося её братом, отказалась дать показания в отношении М. Права ли Б. и что должен сделать дознаватель?

Вариант 24

1. Результаты управления в правоохранительных органах.
2. Административно-юрисдикционная деятельность органов внутренних дел
3. В роли участкового уполномоченного полиции подготовьте процессуальные документы, составляемые при осуществлении им лицензионно-разрешительной деятельности

Вариант 25

1. Принципы управления в правоохранительных органах.
2. Административная деятельность органов внутренних дел по реализации законодательства в области миграции.
3. Подозреваемый Д. отказался от услуг адвоката, сославшись на недостаточность денежных средств. Что должен сделать дознаватель?

Вариант 26

1. Управленческие конфликты.
2. Лицензионно-разрешительная деятельность органов внутренних дел
3. Организация работы внештатного сотрудника полиции.

Вариант 27

1. Проблемы управления в правоохранительных органах.
2. Дознание по делам, по которым предварительное следствие не обязательно
3. Порядок ведения участковым уполномоченным полиции паспорта на дом. Подготовьте образец паспорта на дом.

Вариант 28

1. Процессы управления в правоохранительных органах.
2. Управление силами и средствами ППСП. Учет и оценка результатов

деятельности ППСП.

3. Порядок ведения участковым уполномоченным полиции книги замечаний и предложений проверяющих. Подготовьте образец указанной книги.

Вариант 29

1. Права и обязанности наружных служб полиции в сфере профилактики религиозного фундаментализма, радикализма, экстремизма и терроризма

2. Административная деятельность органов внутренних дел по государственной защите имущества.

3. В роли участкового уполномоченного полиции подготовьте процессуальные документы, составляемые по факту правонарушения, предусмотренного ст. 18.8 КоАП РФ

Вариант 30

1. Правоохранительная деятельность подразделений вневедомственной охраны.

2. Формы взаимодействия органов внутренних дел с государственными органами по предупреждению административных правонарушений, посягающих на здоровье, санитарно-эпидемиологическое благополучие и общественную нравственность.

3. В процессе дознания по уголовному делу дознаватель назначил производство судебной экспертизы. Что должен сделать дознаватель, если производство судебной экспертизы не может быть окончено к моменту истечения 30 суток с момента возбуждения дознания?

Примерные контрольные тестовые задания

1. Какой из подходов НЕ относится к известным школам в управлении?

- А. человеческие отношения;
- Б. административное управление;
- В. новая экономическая политика;
- Г. научное управление.

2. Характеристика организационных звеньев предполагает рассмотрение:

- А. результатов и целей;
- Б. целей и функций, составов и структур, результатов;
- В. целей и функций, составов и структур;
- Г. деятельности, целей и функций, составов.

3. Отличительной чертой формальной организации является:

- А. сознательная координация действий двух или более лиц;
- Б. жесткое давление на ее членов;
- В. отсутствие единства в действиях ее членов;
- Г. наличие должностных инструкций и предписаний.

4. Сущность ситуационного подхода состоит:

- А. применение способов действий, вызывающих наименьший отрицательный эффект в данной ситуации, с обеспечением максимальной эффективности;

Б. знание методов профессионального управления доказавших свою эффективность, умение предвидеть последствия применяемых методик и концепций;

В. правильное интерпретирование ситуации, определение наиважнейших факторов;

Г. все перечисленное.

5. Функции административно-организационного управления - это:

1. создание формальных организационных звеньев;

2. поддержание формальных организационных звеньев;

3. развитие формальных организационных звеньев;

4. все правильное.

6. Основные отличие открытой системы от закрытой заключается в:

А. наличие взаимодействия с внешней средой;

Б. наличие взаимодействия отдельных подсистем с внешним миром;

В. замкнутости элементов системы самих на себя;

Г. отсутствие упорядоченного взаимодействия между отдельными подсистемами.

7. Целью планирования деятельности организации является:

А. обоснование затрат;

Б. обоснование сроков;

В. обоснование численности работников;

Г. определение целей, сил и средств.

8. Основные функции управления:

А. организация, мотивация, контроль;

Б. планирование, контроль;

В. организация, мотивация;

Г. планирование, организация, мотивация, контроль.

9. Исследователи психологической школы полагали, что

А. сочетание четко разработанных операций и хорошей заработной платы ведут к повышению производительности труда;

Б. оплата должна воздействовать на психологию рабочего;

В. уровень производительности труда зависит от уровня удовлетворенности работников своим трудом;

Г. четко разработанные рабочие операции ведут к повышению производительности труда.

10. Связи субординации управленческой деятельности -это:

А. связи между организационными звеньями, расположенными на различных иерархических уровнях;

Б. вертикальные связи;

В. горизонтальные связи;

Г. связи между организационными звеньями, расположенными на одних и тех же иерархических уровнях.

11. Целями организационных звеньев являются:

А. достижения желаемых, достаточных, необходимых, результатов для руководителей;

Б. результаты, планируемых, желаемых предстоящего функционирования;

- В.необходимые, ожидаемые и желаемые для руководителей их состояния, результаты предстоящего функционирования;
- Г. результаты предстоящего функционирования и достижения желаемых результатов для руководителей.

12. В управленческой теории к функциям менеджмента НЕ относятся:

- А. мотивация;
- Б. аттестация персонала;
- В. организация;
- Г. планирование.

13. Функции организационных звеньев - это:

- А. основные виды их деятельности;
- Б. достижение определенных целей;
- В.основные виды их деятельности по достижению заранее определенных целей;
- Г. достижение результатов поставленной задачи руководителем организационных звеньев.

14. Составы организационных звеньев представляют собой:

- А. отдельные сотрудники;
- Б. совокупности компонентов (подсистем), образующих в целом эти звенья;
- В.разнообразные объединения сотрудников;
- Г. начальники и подчиненные.

15. Неформальные группы возникают

- А. в результате реорганизации;
- Б. по воле руководства;
- В.при создании новой структуры;
- Г. спонтанно.

16. Содержательные теории мотивации основываются:

- А. на представлении о справедливости вознаграждения;
- Б. на концепции потребностей работника;
- В.идее об удовлетворенности трудом;
- Г. на оценке соотношения усилий и получаемого результата.

17. Субъекты управления входят:

- А. сотрудники организационных звеньев и должностные лица;
- Б. должностные лица и первичные звенья правоохранительных органов;
- В. руководители, формирующие, применяющие и оценивающие управленческие решения в ходе реализации управленческих функций;
- Г. руководители, принимающие управленческие решения.

18. Основной мотив человеческой деятельности.

- А. интерес;
- Б. потребность;
- В.власть;
- Г. желание.

19. Реальный авторитет руководителей представляет собой.

- А. единство авторитета личности и силы;
- Б. единство авторитета и уважения;

- В. единство авторитета должности и авторитета личности;
- Г. единство жесткости и жестокости.

20. Когда осуществляется заключительный контроль в организационных звеньях?

- А. до фактического начала выполнения работ;
- Б. после выполнения запланированных работ;
- В. в ходе проведения определенных работ;
- Г. тогда, когда удобно руководителю.

21. Что обеспечивает управленческая функция «мотивация»?

- А. достижение личных целей;
- Б. побуждение работников к эффективному выполнению поставленных задач;
- В. исполнение принятых управленческих решений;
- Г. обеспечение бесспорного влияния на подчиненного.

22. Структуры организационных звеньев - это:

- А. их строение, взаимное расположение их составных компонентов (подсистем) и связи между ними;
- Б. взаимное расположение составных компонентов (подсистем) и связи между ними;
- В. расположение в ряд первичных организационных звеньев;
- Г. совокупность всех управлений, отделов, отделений, групп входящих в организационные звенья.

23. Правоохранительная деятельность является правоприменительной деятельностью при реализации ее

- А. государственными органами;
- Б. негосударственными органами;
- В. муниципальными органами;
- Г. всеми правоохранительными органами.

24. Какое понятие шире - правоохранительные органы или правоприменительные органы?

- А. правоохранительные органы;
- Б. правоприменительные органы;
- В. это равнозначные понятия;
- Г. это разные и несравнимые понятия.

25. Административно - правовая культура управления в правоохранительных органах осуществляется в интересах:

- А. в интересах руководителя;
- Б. в интересах коллектива;
- В. в интересах эффективного управления;
- Г. в интересах людей.

26. Одной из форм материального стимулирования персонала организационных звеньев является:

- А. премии;
- Б. тренинг;
- В. доска почета;
- Г. гибкий график работы.

27. Назовите элементы судебной системы РФ по Конституции РФ.

- А. Конституционный суд РФ, судебные приставы, адвокатура, нотариат;
- Б. Конституционный суд РФ, суды общей юрисдикции;
- В. Конституционный суд РФ, суды общей юрисдикции, третейские суды;
- Г. Конституционный суд РФ, военные суды, мировые судьи.

28. Какое понятие шире «МВД» или «полиция»?

- А. полиция;
- Б. МВД;
- В. это равнозначные понятия;
- Г. это разные ведомства.

29. Кто руководит деятельностью МВД, ФСБ?

- А. руководитель Администрации Президента РФ;
- Б. Президент РФ;
- В. заместитель председателя Правительства РФ;
- Г. секретарь Совета безопасности РФ.

30. К организационным структурам управления НЕ относятся...

- А. матричные;
- Б. линейно-функциональные;
- В. неформальные.

31. Критерием эффективности менеджмента в организации НЕ является:

- А. соотношение прибыли и затрат на управление;
- Б. технико-экономические показатели;
- В. степень удовлетворённости сотрудников в результатах своей деятельности;
- Г. уровень заработной платы руководителя организации.

32. Содержание текстов положений о правоохранительных органах может включать:

- А. основные задачи и функции;
- Б. правила поведения исполнителей;
- В. руководство;
- Г. зарплата работников.

33. Одним из действий при управлении конфликтом в организации является.

- А. напряжение;
- Б. установление причины конфликта;
- В. различия в ценностях;
- Г. отсутствие согласия.

34. В текстах должностных инструкций обычно выделяются следующие разделы:

- А. распорядок дня;
- Б. должностные обязанности;
- В. фамилии руководителей;
- Г. права.

35. Стресс на рабочем месте требует.

- А. устранения;

- Б. обращения к врачу;
- В. поддерживания;
- Г. регулирования.

36. Менеджмент - это:

- А. управление сознанием людей;
- Б. координация работы и информации;
- В. управление социально-экономическим развитием общества;
- Г. управление людьми в организационных звеньях.

37. Строение формальных организационных звеньев в правоохранительных органах характеризуется

- А. взаимным расположением тех или иных компонентов в их составе;
- Б. наличием совокупностей безличных связей между ними;
- В. иерархическая расположенность организационных звеньев;
- Г. взаимным расположением тех или иных компонентов в их составе, наличием совокупностей безличных связей между ними.

38. Активизация исполнителей заключается:

- А. в формировании устойчивой заинтересованности в достижении успехов служебной деятельности исполнителей;
- Б. даче премии;
- В. обещать помогать в работе.

39. Виды состава процессно-организационного управления

- А. планирование предстоящей исполнителям (организационным звеньям) служебной деятельности;
- Б. контролирование выполняемой исполнителями (организационными звеньями) служебной деятельности;
- В. подведение итогов завершенной исполнителями (организационными звеньями) служебной деятельности;
- Г. все правильное.

40. Основные характеристики цели.

- А. стабильность, изменчивость, эффективность, конечность;
- Б. конкретность, достижимость, реальность, измеримость;
- В. постоянство, направленность, системность, экономичность;
- Г. перспективность, научность, значимость.

41. Какие качественные требования предъявляются к целям:

- А. они должны быть достаточно обоснованными, то есть соответствовать тенденциям развития служебной обстановки, состоянию потребностей и возможностей организационных звеньев (исполнителей);
- Б. соответствовать актуальным политическим и юридическим требованиям;
- В. профессионально грамотно, полно, четко и ясно сформулированными. К процессуальным теориям мотивации относится
- Г. все ответы правильные.

42. Что не является способом разрешения конфликта:

- А. принуждение;
- Б. вознаграждение;
- В. компромисс;

Г. сотрудничество.

43. Основные цели управления (и их подцели) имеют:

А. управленческий функциональный характер;

Б. временный характер;

В. постоянный функциональный характер;

Г. промежуточный характер.

44. мотивы деятельности руководителей можно подразделить на следующие разновидности:

А. творческие;

Б. материальные;

В. амбициозно-сопернические;

Г. все ответы правильные.

45. Основная цель руководителя это:

А. обеспечивать интенсивный путь повышения эффективности служебной деятельности исполнителей;

Б. своевременно докладывать вышестоящему руководителю;

В. заслушать ежедневный доклад подчиненных;

Г. составить план мероприятий.

46. Какие правоохранительные органы в РФ осуществляют оперативно-розыскную функцию?

А. адвокатура и нотариат;

Б. уголовный розыск;

В. следствие и налоговая инспекция;

Г. прокуратура и полиция .

47. Формальные организационные звенья характеризуются наличием:

А. инструкции и методических рекомендаций;

Б. штатов и целей;

В. структур и должностных инструкций;

Г. целей, порядка деятельности по их достижению, составов и структур.

48. Возможность формирования целевых подсистем базируется на качествах, основными среди которых считаются следующие:

А. разветвляемость;

Б. соподчиненность;

В. соисполнительность;

Г. все правильные.

49. Объекты управления - это:

А. организационные звенья;

Б. отдельные исполнители, реализующие в процессах служебной деятельности базовые (правоохранительные) функции;

В. все правильное.

50. Основная функция органов внутренних дел - обеспечение безопасности ...

А. личности;

Б. федеральных органов государственной власти и органов государственной власти субъектов РФ;

- В. атомной энергетики, транспорта и связи;
- Г. безопасность органов внутренних дел.

51. Руководители в правоохранительных органах - это:

- А. должностные лица, наделенные правами взыскания штрафов;
- Б. должностные лица, наделенные полномочиями принимать решения относительно служебной деятельности подчиненных им по службе лиц - исполнителей;
- В. должностные лица, которые решают, что и кому делать, как и чем (с помощью чего) делать, в каком порядке, с какой интенсивностью, где и когда делать, и несут за это персональную ответственность;
- Г. должностные лица, наделенные полномочиями организовать работу по исполнению приговора.

52. Военные суды осуществляют правосудие ...

- А. в местностях, где они расположены;
- Б. в Вооруженных силах РФ, других войсках, воинских формированиях и федеральных органах;
- В. исполнительной власти, в которых предусмотрена военная служба;
- Г. только в системе Вооруженных Сил РФ.

53. Военные суды создаются или упраздняются ...

- А. Указом Президента РФ;
- Б. Федеральным законом;
- В. постановлением правительства;
- Г. приказом министра обороны.

54. Правоохранительная деятельность - это:

- А. деятельность муниципальных и общественных организаций;
- Б. деятельность частных и муниципальных организаций;
- В. деятельность государственных органов;
- Г. деятельность коммерческих и муниципальных организаций;
- Д. деятельность частно-коммерческих организаций.

55. Как называются приказы, указания, инструкции, издаваемые руководителями правоохранительных органов?

- А. Ведомственные нормативные акты;
- Б. Международные правовые акты;
- В. Подзаконные акты;
- Г. Международные пакты;
- Д. Законодательные акты субъектов РФ.

56. Районные суды относятся:

- А. к судам Российской Федерации;
- Б. к федеральным судам;
- В. к арбитражным судам;
- Г. к специализированным судам;
- Д. к уставным судам.

57. Мировые судьи относятся:

- А. к федеральным судам;
- Б. к арбитражным судам;

- В. к судам субъектов Российской Федерации;
- Г. к Европейскому суду по правам человека;
- Д. к специализированным судам.

58. Правоохранительная деятельность - это...

- А. это деятельность специально уполномоченных государственных органов по охране прав и законных интересов личности и интересов государства;
- Б. негосударственная деятельность, преследующая защиту прав и свобод человека и гражданина;
- В. государственная деятельность, осуществляемая специально уполномоченными органами путем применения юридических мер воздействия в строгом соответствии с законом;
- Г. государственная деятельность по охране прав и свобод человека, осуществляемая государственными органами.

59. Определите факторы, влияющие на выбор организационной структуры?

- А. размер, стратегия, географическое размещение организации, динамика внешней среды, технологии;
- Б. решение руководителя законодательные акты;
- В. Профессионализм конкурентов;
- Г. стратегия производства, технологии, подготовка управленческого персонала.

60. Министерство внутренних дел РФ относится к органам ...

- А. предварительного расследования;
- Б. юстиции;
- В. оказания правовой помощи;
- Г. нотариат.

61. К высшим организационным звеньям относятся:

- А. руководители отделов и самостоятельных отделений;
- Б. руководители правоохранительных органов, их заместители;
- В. руководители отделений;
- Г. руководители городских и районных отделов.

62. Формы и методы осуществления прокурорского надзора, в том числе за законностью выполнения другими правоохранительными органами возложенных на них функций изучаются в дисциплине ...

- А. конституционное право РФ;
- Б. прокурорский надзор;
- В. теория государства и права;
- Г. административное право.

63. Процессы управления в правоохранительных органах - это:

- А. совокупность последовательных действий руководителей, позволяющие создавать, поддерживать и развивать внутренние условия успешной деятельности исполнителей (организационных звеньев);
- Б. совокупность последовательных действий руководителей;
- В. совокупность последовательных действий по поддержанию порядка в коллективе;
- Г. совокупности последовательных действий исполнителей.

64. Исследователи психологической школы полагали, что.

- А. сочетание четко разработанных операций и хорошей заработной платы ведет к повышению производительности труда;
- Б. оплата должна воздействовать на психологию рабочего;
- В. уровень производительности труда зависит от уровня удовлетворенности работников своим трудом;
- Г. четко разработанные рабочие операции ведут к повышению производительности труда.

65. Основные качества руководителей это:

- А. пригодность к руководящим должностям;
- Б. умственные способности;
- В. быть богатым и уметь «делать» деньги;
- Г. все ответы правильные.

66. Министерство внутренних дел РФ относится к органам ...

- А. предварительного расследования
- Б. юстиции;
- В. оказания правовой помощи.

67. Содержательные теории мотивации основываются:

- А. на представлении о справедливости вознаграждения;
- Б. на концепции потребностей работника;
- В. идее об удовлетворенности трудом;
- Г. на оценке соотношения усилий и получаемого результата.

68. По своим основам инциденты бывают:

- А. объективными (реальными);
- Б. субъективными (вызванными недоразумениями);
- В. смешанными.

69. Содержание управленческих решений должно быть таковым, чтобы можно было однозначно ответить на такие ключевые вопросы:

- А. почему (во имя чего);
- Б. как (каким образом);
- В. кто (какие, с помощью чего);
- Г. когда, где, в каких (при каких) условиях будут действовать руководители; Д. все ответы правильные.

70. Поддержание формальных организационных звеньев (регулирование) - это:

- А. выделить материальные средства;
- Б. сохранять "организационный порядок" для успешного и устойчивого повседневного функционирования организационных звеньев;
- В. поощрить руководителей и исполнителей;
- Г. выделить дополнительные штаты.

71. Функцией правоохранительной деятельности не является...

- А. выявление и расследование преступлений;
- Б. профилактика преступлений;
- В. доставка больных в медучреждения;
- Г. оперативно-розыскная функция.

72. К функциям правоохранительной деятельности не относится.

- А. функция расследования преступлений;
- Б. прокурорский надзор;
- В. издание законов правоохранительной деятельности;
- Г. предупреждение преступлений и иных правонарушений.

73. Основным направлением деятельности правоохранительных органов не является.

- А. установление исходных положений устройства, организации и деятельности правоохранительных органов;
- Б. регистрация нормативных актов органов власти и управления;
- В. возложение обязанности оказывать содействие правоохранительным органам по борьбе с преступностью на другие государственные органы;
- Г. принятие законов в правоохранительной деятельности.

74. В правоохранительных органах обычно не рассматриваются аспекты управления:

- А. правовой;
- Б. психологический;
- В. психический;
- Г. этический;
- Д. информационный.

75. К задачам правоохранительной деятельности не относится...

- А. охрана общественного порядка;
- Б. охрана личности, ее прав и свобод;
- В. охрана государственных границ;
- Г. охрана государства.

76. Признаками внеформальных организационных звеньев являются

- А. спонтанность (незапланированность) возникновения;
- Б. существование и функционирование наряду (параллельно) с формальными звеньями;
- В. служебное ("деловое") содержание как в случае совпадения, так и в случае расхождения направлений их деятельности с целями формальных звеньев;
- Г. все ответы правильные.

77. К правоохранительным органам в Российской Федерации не относится .

- А. Министерство юстиции РФ;
- Б. налоговая инспекция;
- В. арбитражный апелляционный суд;
- Г. адвокатура.

78. Источником возникновения неформальных звеньев является

- А. пробелы в подборе кадров;
- Б. функциональная недостаточность формальных звеньев;
- В. появление неформального лидера;
- Г. недостатки в работе первичных исполнителей.

79. В определении этико-эстетическая культура управления в правоохранительных органах НЕ входит:

- А. качественные требования к контактам руководителей с исполнителями;
- Б. принципы и нормы этики;
- В. принципы и нормы этикета и эстетики;
- Г. соблюдение распорядка дня.

80. Правоохранительные органы - это.

- А. обособленная группа преимущественно государственных органов, уполномоченных осуществлять деятельность по охране правопорядка и законности, защите прав и свобод человека;
- Б. группа государственных органов, деятельность которых направлена оказание правовой помощи физическим и юридическим лицам;
- В. особая группа государственных органов, уполномоченных осуществлять предварительное расследование в Российской Федерации.

81. Органы государственного управления действуют по поручению и от имени

- А. государства, которое наделяет их властными полномочиями для достижения целей;
- Б. общественных организаций;
- В. руководителей организационных звеньев;
- Г. профсоюзных организаций.

82. Управление в органах внутренних дел - это:

- А. сознательное и волевое воздействие на систему органов внутренних дел;
- Б. сознательное и волевое воздействие на подразделение организационных звеньев;
- В. непрерывный информационный процесс воздействия на сотрудников правоохранительных органов;
- Г. деятельность, направленная на повышение эффективности функционирования организационных звеньев для решения задач охраны общественного порядка и борьбы с преступностью;
- Д. все правильные.

83. Кодекс управленческой этики в правоохранительных органах - это:

- А. совокупность нравственных (внутренних, духовных) правил, которым должны следовать руководители в общении с исполнителями;
- Б. совокупность нравственных (внутренних, духовных) правил, которым должны следовать руководители в общении с подозреваемым;
- В. совокупность нравственных (внутренних, духовных) правил, которым должны следовать руководители в общении с обвиняемым.

84. К государственным правоохранительным органам относятся:

- А. таможенные органы;
- Б. адвокатура;
- В. частные детективные и охранные предприятия;
- Г. добровольные народные дружины.

85. Негосударственными организациями, осуществляющими правоохранительные функции, являются...

- А. органы внутренних дел;
- Б. адвокатура;
- В. наблюдательные комиссии при органах местного самоуправления;
- Г. органы Федеральной службы исполнения наказаний.

86. Под методами управления в правоохранительных органах понимаются

- А. способы осуществления руководителями управленческой деятельности;
- Б. дать указания подчиненным;
- В. пути достижения целей управления;
- Г. достижения результатов.

87. Руководители правоохранительных органов должны:

- А. критически оценивать результаты своей деятельности;
- Б. признавать свои ошибки;
- В. своевременно отменять неправильные решения;
- Г. выслушивать любую критику и любое предложение исполнителей;
- Д. все ответы правильные.

88. Подготовка систематизированной предварительно оцененной информации достигается путем:

- А. систематизации сведений;
- Б. группировки сведений;
- В. обобщения сведений;
- Г. все ответы правильные.

89. В административно-организационное управление не входит.

- А. создание формальных организационных звеньев;
- Б. поддержание формальных организационных звеньев;
- В. формулировка управленческих решений;
- Г. развитие формальных организационных звеньев.

90. При проведении проверок работы УУП не устанавливаются:

- А. факты нарушения законности, учетно-регистрационной, исполнительской и служебной дисциплины;
- Б. общественное мнение о работе участкового уполномоченного полиции;
- В. соблюдение правил ведения служебной документации;
- Г. знание оперативной обстановки на территории, обслуживаемой территориальным органом МВД России, и административном участке;
- Д. все ответы правильные.

91. Организацию деятельности территориальных подразделений УУП осуществляет Главное управление поМВД России.

- А. противодействию экстремизму;
- Б. обеспечению безопасности дорожного движения;
- В. транспорту;
- Г. обеспечению охраны общественного порядка и координации взаимодействия с органами исполнительной власти.

92. К общим функциям административной деятельности ОВД относятся следующие из перечисленных: 1) учет; 2) организация; 3) материально-техническое обеспечение; 4) охрана общественного порядка; 5) предупреждение и пресечение преступлений и административных правонарушений; 6) защита жизни, здоровья, прав, свобод и законных интересов; 7) прогнозирование; 8) планирование; 9) раскрытие преступлений; 10) кадровая политика А. 1,2,3,7,8,10;

Б. 1,2,7,8;

Г. 4,5,6,9,10;

Д. 3,4,5,6,9.

93. Основными задачами Главных управлений по федеральным округам являются:

1) координация, контроль и анализ деятельности органов внутренних дел; 2) руководство органами внутренних дел в пределах полномочий; 3) организация деятельности органов внутренних дел в области охраны общественного порядка и обеспечения общественной безопасности; 4) организация деятельности органов внутренних дел по борьбе с организованной преступностью; 5) организация взаимодействия с полномочными представителями Президента РФ

А. 1,2,3,4,5;

Б. 1,2,3,4;

В. 1,2,4,5;

Г. 1,3,4,5;

Д. 1,4,5.

94. К основным направлениям деятельности полиции относятся следующие из перечисленных:

1) оперативно-розыскная деятельность; 2) паспортно-визовая; 3) административная; 4) уголовно-процессуальная; 5) лицензионно разрешительная; 6) профилактическая

А. 1,2,4;

Б. 1,2,4,5,6;

В. 1,2,3,4,6;

Г. 1,3,4.

95. Лица, впервые поступившие на службу в органы внутренних дел, принимают Присягу не позднее двух месяцев после:

А. присвоения специального звания; Б. окончания испытательного срока;

В. заключения контракта;

Г. окончания первоначального специального обучения.

96. Собственные силы службы ООП включают в себя:

1) руководящий и инспекторский состав аппаратов данной службы МВД, ГУВД, УВД, УВДТ, Г(Р)ОВД; 2) рядовой и начальствующий состав строевых частей и подразделений ППС; 3) личный состав подразделений по делам несовершеннолетних; 4) личный состав изоляторов временного содержания подозреваемых и обвиняемых в совершении преступлений; 5) личный состав

специальных приемников для содержания лиц, арестованных в административном

порядке.

- А. 1,3,4,5;
- Б. 1,2,4;
- В. 2,3,4,5;
- Г. 1,2,4,5.

97. В зависимости от числа и видов обслуживаемых органов внутренних дел ИВС подразделяются на:

- 1) общегородские; 2) районные; 3) межрайонные; А. областные; 5) единые.
- Б. 1,2,3,4,5;
- В. 1,2,4,5;
- Г. 1,3,5;
- Д. 2,3,5;
- Е. 1,2,4,5.

98. Лицензия на приобретение оружия не выдается гражданам РФ:

1) не достигшим 18 лет; 2) не представившим медицинского заключения об отсутствии противопоказаний к владению оружием; 3) имеющим судимость за совершение умышленного преступления; 4) которым предъявлено обвинение в совершении преступления (до разрешения вопроса в установленном законом порядке); 5) отбывающим наказание за совершенное преступление; 6) совершившим повторно в течение года административное правонарушение, посягающее на общественный порядок или порядок управления; 7) не имеющим постоянного места жительства; 8) не представившим в ОВД документы подтверждающие прохождение проверки знания правил безопасности обращения с оружием и другие документы, указанные в Законе «Об оружии».

- А. 1,2,3,4,5,6,7,8;
- Б. 1,3,4,5,6,7,8;
- В. 1,2,3,5,6,7,8;
- Г. 1,2,3,4,5,6,8.

99. Деятельность УУП оценивается по результатам:

1) участия в охране общественного порядка и обеспечении общественной безопасности; 2) предупреждения преступлений и административных правонарушений; 3) раскрытия преступлений; 4) наличие делового авторитета среди населения и органов местного самоуправления; 5) оказания помощи гражданам и должностным лицам в осуществлении их прав и законных интересов; 6) эффективности взаимодействия с подразделениями полиции; 7) состояния учетно-регистрационной дисциплины; 8) складывающейся оперативной обстановке на участке и принимаемых мерах по ее нормализации; 9) проведения индивидуальной профилактической работы; 10) привлечения граждан к участию в охране общественного порядка и установления доверительных отношений с ними; 11) мероприятий (рейдов, операций), в которых был задействован УУП; 12) уровню рецидивной преступности на административном участке

- А. 1,2,3,4,6,7,8,10,12;
- Б. 2,3,5,6,7,11,12;
- В. 1,2,3,5,7,8,10;

Г. 1,2,4,5,6,7,8,9,10.

100. Расчет сил ОВД, привлекаемых к действиям при ЧО, предполагает создание следующих из перечисленных групп:

1) оперативно-поисковые; 2) ведения переговоров; 3) оцепления; 4) организации дорожного движения; 5) патрулирования; 6) эвакуации; 7) захвата; 8) прикрытия и огневой поддержки; 9) конвоирования; 10) документирования; 11) следственные; 12) фиксации и анализа правонарушений; 13) проведения аварийно-спасательных работ; 14) взаимодействия со СМИ; 15) обеспечения взаимодействия подразделений; 16) резерв.

А. 1,2,3,4,5,6,7,8,9,10,11,12,13,14,15,16;

Б. 1,2,3,4,5,6,7,8,9,10,11,13,14,16;

В. 1,2,3,5,6,7,8,9,10,12,13,15,16;

Г. 1,2,3,4,6,7,8,11,12,13,14,16;

Д. 1,2,3,6,7,8,10,13,15,16.

101. Обусловленная потребностями общества система урегулированных социальными нормами отношений, складывающихся в общественных местах в процессе общения людей, имеющая целью обеспечение обстановки спокойствия общественной жизни, нормальных условий труда, отдыха людей и деятельности предприятий, учреждений, организаций и общественных объединений - это:

А. общественный порядок;

Б. общественная безопасность;

В. правопорядок;

Г. законность.

102. Основными задачами МВД России являются:

1) разработка и принятие мер по защите прав и свобод человека и гражданина, охране собственности, общественного порядка и общественной безопасности; 2) организация и осуществление мер по предупреждению и пресечению преступлений и административных правонарушений; 3) руководство органами внутренних дел и внутренними войсками; 4) совершенствование нормативной правовой основы органов внутренних дел;

5) организация и осуществление профилактики преступлений и административных правонарушений; 6) совершенствование работы с кадрами;

7) организация взаимодействия с другими федеральными органами государственной власти; 8) развитие и укрепление материально-технической базы

А. 1,2,3,4,6,8;

Б. 1,2,3,4,6,7,8; В. 1,2,3,5,8;

Г. 1,3,4,5,6,7.

103. К числу внешних направлений административной деятельности полиции не относится:

1) выработка и принятие решений по расстановке сил и средств; 2) охрана общественного порядка и обеспечение общественной безопасности; 3) охрана собственности по договорам; 4) обучение и воспитание кадров; 5) обеспечение безопасности дорожного движения; 6) осуществление контроля за соблюдением

режима пребывания в РФ иностранных граждан и лиц без гражданства; 7) обобщение и распространение положительного опыта; 8) оперативное управление подразделениями полиции

А. 1,3,4,6,7;

Б. 2,3,5,6;

В. 14,5,6,7,8;

Г. 1,4,7,8.

104. В течение какого срока с того дня, когда начальнику стало известно о совершении проступка, по общему правилу на сотрудника ОВД должно быть наложено дисциплинарное взыскание?

А. до истечения 30 суток;

Б. до истечения 7 суток;

В. до истечения 15 суток;

Г. до истечения 10 суток.

105. Наряд специальной заградительной системы, выставляемый для обеспечения эффективного взаимодействия по выявлению и задержанию автотранспорта, причастного к преступлениям, и лиц, их совершивших, называется:

А. контрольный пост полиции;

Б. контрольно-пропускной пункт;

В. заслон;

Г. пост.

106. Полный личный обыск подозреваемых и обвиняемых осуществляется в следующих случаях:

1) при поступлении в ИВС; 2) до и после свидания с защитником; 3) при обнаружении подготовки к побегу и других чрезвычайных происшествий; 4) при выводе на прогулку; 5) при конвоировании за пределы ИВС и при возвращении; 6) в случаях водворения в одиночную камеру; 7) при утренних и вечерних проверках камер; 8) при освобождении из ИВС; 9) по указанию начальника ОВД, начальника ИВС, дежурного, проверяющего.

А. 1,2,3,6,7,9;

Б. 1,3,5,6,8,9;

В. 1,2,3,5,6,7,8,9;

Г. 1,3,4,5,6,8.

107. К объектам разрешительной системы относятся:

1) огнестрельное оружие и боеприпасы; 2) пневматическое оружие; 3) средства цветного копирования; 4) баллончики снаряженные веществами слезоточивого и раздражающего действия; 5) пиротехнические мастерские;

б) частная детективная и охранная деятельность.

А. 1,3,5,6;

Б. 1,2,3,4,5,6;

В. 1,2,5,6;

Г. 1,3,4,5;

Д. 1,2,3,5,6.

108. Одной из основных обязанностей УУП является:

1) поддерживать взаимодействие при патрулировании участка с общественными объединениями правоохранительной направленности; 2) осуществлять инструктаж членов общественных объединений правоохранительной направленности и внештатных сотрудников полиции; 3) информировать членов общественных объединений о совершенных правонарушениях; 4) осуществлять руководство общественными объединениями по охране правопорядка на обслуживаемом административном участке; 5) участвовать в обучении членов общественных объединений и ВСМ формам и методам работы; 6) принимать участие в заседаниях актива общественных объединений по вопросам охраны общественного порядка; 7) обобщать и анализировать результаты работы общественных объединений.

А. 1,2,3,4,5,6,7;

Б. 1,2,3,4,5;

В. 2,3,4,5,7;

Г. 1,2,3,5,7.

109. Главными задачами ОВД при возникновении чрезвычайных обстоятельств из перечисленных являются:

1) участие в ликвидации незаконных вооруженных формирований; 2) ликвидация банд; 3) освобождение заложников; 4) оказание содействия горрайвоенкоматам; 5) участие в предупреждении и пресечении вооруженного мятежа; 6) пресечение массовых беспорядков; 7) участие в ликвидации последствий ЧП технологического и природного характера; 8) участие в тушении пожаров; 9) участие в пресечении террористического акта на объектах, обслуживаемых ОВД; 10) обеспечение нормальной деятельности предприятий, учреждений и организаций

А. 1,2,3,4,5,6,9;

Б. 1,2,3,5,6,8,10;

В. 1,2,3,5,6,7,9;

Г. 2,3,5,6,7,9,10.

110. Система отношений, основанная на строгом соблюдении специальных организационно-технических правил, установленных государством в целях охраны жизни и здоровья людей, недопущения разрушения или повреждения зданий и сооружений - это:

А. общественный порядок;

Б. правопорядок;

В. общественная безопасность в широком понимании;

Г. общественная безопасность в узком понимании.

111. Основными чертами системы органов внутренних дел является:

1) наличие элементов (подсистем); 2) субординационные и координационные связи элементов системы; 3) предоставление элементам системы права нормотворчества; 4) целостность системы; 5) качественное своеобразие системы; 6) относительная самостоятельность элементов системы

А. 1,2,3,4;

Б. 1,2,3,4,6;

В. 1,3,4,5;

Г. 1,2,4,5,6;

Д. 1,2,4,6.

112. В структуру полиции входят следующие службы и подразделения:

1) дежурные части; 2) участковые уполномоченные полиции; 3) ГИБДД; 4) ИВС; 5) подразделения собственной безопасности; 6) специализированные подразделения дознания; 7) ППС; 8) ОМОН; 9) отряды полиции специального назначения; 10) паспортно-визовые подразделения; 11) медвытрезвители; 12) ЦВИНП; 13) ОВО; 14) подразделения по борьбе с правонарушениями в сфере потребительского рынка; 15) подразделения по охране дипломатических представительств

А. 1,2,3,4,6,7,8,11,12,13,14,15;

Б. 1,2,3,4,7,11,13,14;

В. 1,2,3,4,5,8,9,11,12,13,14;

Г. 1,2,3,5,6,8,9,10,11,13,15.

113. Должности рядового и начальствующего состава органов внутренних дел замещаются:

1) путем заключения индивидуальных контрактов; 2) по конкурсу; 3) посредством назначения на должность

А. 1 4) 1,2;

Б. 2 5) 1,3;

В. 3 6) 1,2,3.

114. Приданые силы ООП включают в себя:

1) курсантов учебных заведений МВД России; 2) личный состав ВВ МВД России; 3) личный состав подразделений УР; 4) силы общественности; 5) личный состав СОД.

А. 1,2,3,4,5;

Б. 1,3,4,5; В. 2,4,5;

Г. 1,2,4.

115. Взрослые подозреваемые и обвиняемые могут содержаться в камерах с несовершеннолетними:

А. во всех случаях без исключения;

Б. при привлечении взрослых к уголовной ответственности впервые за преступления, не относящиеся к тяжким;

В. при привлечении взрослых к уголовной ответственности впервые за преступления, не относящиеся к тяжким, с разрешения прокурора;

Г. при привлечении взрослых к уголовной ответственности впервые за преступления, не относящиеся к тяжким, с разрешения начальника ОВД;

Д. не могут ни при каких обстоятельствах.

116. УУП обязан отчитываться о проделанной работе по охране общественного порядка и борьбе с преступностью перед жителями административного участка не реже:

А. одного раза в месяц;

Б. одного раза в квартал;

В. одного раза в полугодие;

Г. одного раза в год.

117. Обеспечение сил и средств ОВД при чрезвычайных обстоятельствах предполагает:

- 1) планирование оперативно-розыскных мероприятий;
- 2) планирование мероприятий по разведке;
- 3) планирование мероприятий предупредительного характера;
- 4) планирование инженерного обеспечения;
- 5) планирование радиационной, химической и биологической защиты;
- 6) планирование мероприятий по обработке и анализу полученной информации об обстановке;
- 7) планирование мероприятий морально-психологического обеспечения;
- 8) планирование мероприятий талового и технического обеспечения.

А. 1,2,4,5,7,8;

Б. 1,2,3,5,8;

В. 1,3,4,5,6,7;

Г. 1,2,3,4,5,7,8.

118. Основными чертами административной деятельности органов внутренних дел являются:

- 1) государственно-властный характер;
- 2) подчиненность и подконтрольность;
- 3) подзаконность;
- 4) профилактическая направленность;
- 5) наделение субъектов административной деятельности правами и возложение на них обязанностей;
- 6) сочетание централизованного руководства с оперативным (непосредственным) управлением

А. 1,2,3,6;

Б. 1,2,3;

В. 1,3,4,5;

Г. 1,2,3,4,6.

119. Формы осуществления органами внутренних дел административной деятельности:

- 1) организационные мероприятия;
- 2) материально-технические операции;
- 3) предупредительные мероприятия;
- 4) нормотворческая деятельность;
- 5) правоприменительная деятельность;
- 6) применение мер принуждения

А. 1,2,3,4,5,6;

Б. 1,2,3,4,5;

В. 1,2,4,5;

Г. 1,3,4,5;

Д. 1,3,4,5,6.

120. Основными задачами полиции являются:

- 1) борьба с организованной преступностью и коррупцией;
- 2) раскрытие преступлений по делам, по которым обязательно предварительное следствие;
- 3) содействие налоговым органам;
- 4) охрана общественного порядка и обеспечение общественной безопасности;
- 5) предупреждение и пресечение преступлений и административных правонарушений;
- 6) раскрытие преступлений по делам, по которым предварительное следствие необязательно;
- 7) защита собственности;
- 8) оказание помощи гражданам и должностным лицам в защите их прав и законных интересов

А. 2,3,4,5,6,7,8;

- Б. 1,2,4,5,6,7;
- В. 2,4,5,6,8;
- Г. 4,5,6,7,8;
- Д. 3,4,5,6,7,8.

121. Контракт о службе в органах внутренних дел может быть продлен или перезаключен по соглашению сторон:

- А. не позднее, чем за два месяца до окончания срока, установленного в контракте;
- Б. не позднее двух месяцев после окончания срока, установленного в контракте;
- В. в любое время по усмотрению одной из сторон;
- Г. в любое время после окончания срока, установленного в контракте.

122. Начальники Г (Р) ОВД, их заместители, командиры полков и батальонов обязаны проверять ППС не реже:

- А. 2 раз в месяц;
- Б. 1 раз в месяц;
- В. 3 раз в месяц;
- Г. 4 раз в месяц.

123. Усиленный конвой может назначаться:

1) при наличии информации о намерении кого-нибудь из конвоируемых совершить побег, нападение на охрану; 2) при наличии среди конвоируемых лиц, высказывающих намерение причинить вред себе или окружающим; 3) в связи с большой протяженностью маршрута конвоирования; 4) в связи со сложными географическими и климатическими условиями; 5) для конвоирования в самолете (вертолете).

- А. 1,2,3,5;
- Б. 1,2,5;
- В. 1,2,4;
- Г. 1,2,3,4,5.

124. К оружию самообороны относится:

1) газовые пистолеты; 2) электрошоковые устройства; 3) холодное клинковое; 4) метательное; 5) пневматическое; 6) охотничье огнестрельное с нарезным стволом; 7) сигнальное; 8) спортивное огнестрельное; 9) огнестрельное гладкоствольное длинноствольное оружие; 10) аэрозольные устройства, снаряженные слезоточивыми веществами; 11) огнестрельное бесствольное оружие с патронами травматического, газового и светозвукового действия

- А. 1,2,9,10,11;
- Б. 1,2,3,6,7,10;
- В. 3,4,5,6,8,9,11;
- Г. 2,3,4,7,10,11.

125. УУП ведет служебную документацию:

1) паспорт на административный участок; 2) рабочую тетрадь; 3) профилактические карточки; 4) дела административного надзора; 5) паспорт на жилой дом; 6) журнал обращений и приема граждан; 7) контрольные карточки; 8) книга отзывов и предложений граждан.

- А. 1,2,3,4,5,6,7,8;

- Б. 1,2,5,6,7,8;
- В. 1,2,3,4,6;
- Г. 1,3,4,5,6,7.

126. Нормы привлечения сил ОВД в пункте постоянной дислокации при возникновении чрезвычайных обстоятельств составляют:

- А. 40 % списочной численности личного состава;
- Б. 50% списочной численности личного состава;
- В. 60% списочной численности личного состава;
- Г. 70% списочной численности личного состава;
- Д. 80% списочной численности личного состава.

127. Производство дознания регулируется нормами:

- А. Уголовно-процессуального кодекса РФ?
- Б. Уголовного кодекса РФ?
- В. Законом РФ «О предварительном расследовании»?

128. К органам дознания не относятся:

- А. Следователи;
- Б. Дознаватели;
- В. Органы внутренних дел;
- Г. Старший судебный пристав;

129. Дознание - это:

- А. Форма предварительного расследования;
- Б. Досудебная стадия судопроизводства;
- В. Деятельность органа дознания.

130. Дознаватель относится к участникам уголовного судопроизводства:

- А. Со стороны правосудия;
- Б. Со стороны обвинения;
- В. Со стороны защиты;
- Г. К иным участникам.

131. Начальник органа дознания и начальник подразделения дознания - это:

- А. Различные должностные лица органа дознания, имеющие отличающиеся между собой полномочия;
- Б. Равноценные понятия, т.е. определяющие статус одних и тех же лиц органов дознания.

132. Дознаватель оценивает доказательства:

- А. В соответствии с требованиями приказов;
- Б. Генерального прокурора;
- В. Руководствуясь законом и совестью;
- Г. По своему внутреннему убеждению.

133. Возбудить уголовное дело частного обвинения при отсутствии жалобы потерпевшего дознаватель:

- А. Вправе самостоятельно;
- Б. Не вправе возбудить;
- В. Вправе возбудить с согласия прокурора.

134. Уголовное преследование от имени государства по делам публичного обвинения осуществляют:

- А. Суд, прокурор;
- Б. Прокурор, следователь, орган дознания;
- В. Прокурор, следователь, дознаватель.

135. Прокурор в уголовном судопроизводстве — это лицо:

- А. Осуществляющее уголовное преследование;
- Б. Поддерживающее обвинение в суде;
- В. Осуществляющее надзор за процессуальной деятельностью органов дознания;
- Г. Осуществляющее предварительное следствие.

136. Начальник подразделения дознания вправе:

- А. Возбудить уголовное дело и произвести дознание;
- Б. Поручать дознавателю производство дознания;
- В. Отменять необоснованное постановление дознавателя о приостановлении дознания;
- Г. Поручать органу дознания проверку сообщения о преступлении.

137. Дознаватель уполномочен:

- А. Самостоятельно производить следственные действия и принимать процессуальные решения;
- Б. Принимать все процессуальные решения с согласия начальника органа дознания;
- В. Принимать процессуальные решения только с разрешения прокурора.

138. Дознаватель вправе обжаловать указания начальника органа дознания по уголовному делу:

- А. Вышестоящему руководству;
- Б. Надзирающему прокурору;
- В. В суд.

139. Решение об отводе дознавателя принимает:

- А. Начальник органа дознания;
- Б. Начальник подразделения дознания;
- В. Надзирающий прокурор.

140. Жалобы граждан на решения и действия дознавателя по уголовному делу могут рассматривать:

- А. Начальник органа дознания;
- Б. Начальник подразделения дознания;
- В. Прокурор;
- Г. Суд.

141. Поводами для возбуждения уголовного дела являются:

- А. Заявление о преступлении;
- Б. Явка с повинной;
- В. Указание надзирающего прокурора;
- Г. Указание начальник органа дознания.

142. Основанием для возбуждения уголовного дела является:

- А. Наличие достаточных данных, указывающих на признаки преступления;
- Б. Материал проверки сообщения о преступлении;

В. Постановление органа дознания.

143. Срок окончания проверки дознавателем сообщения о преступлении установлен:

А. Не позднее трех суток со дня поступления сообщения;

Б. В течение 5 дней с момента поступления сообщения;

В. В течение одной недели.

144. Срок проверки сообщения о преступлении может продлить:

А. Начальник органа дознания - до 10 суток;

Б. Начальник органа дознания до 30 суток;

В. Надзирающий прокурор - до 30 суток.

145. По результатам проверки сообщения о преступлении дознаватель не вправе:

А. Отказать в возбуждении уголовного дела;

Б. Самостоятельно возбудить уголовное дело;

В. Возбудить уголовное дело с согласия прокурора.

146. Уголовное дело, подследственное органу дознания, вправе возбудить:

А. Начальник органа дознания и дознаватель;

Б. Начальник подразделения дознания;

В. Прокурор.

147. Уголовное дело, подследственное органу предварительного следствия, дознаватель:

А. Вправе возбудить самостоятельно;

Б. Не вправе возбуждать;

В. Вправе возбудить с согласия прокурора.

148. Предварительное расследование производится в форме:

А. Предварительного следствия;

Б. Дознания;

В. Оперативно-розыскных и следственных действий.

149. Подследственность расследования уголовных дел определяется:

А. По указаниям в нормах УПК РФ;

Б. По указанию надзирающего прокурора;

В. По решению органа дознания и дознавателя.

150. Дознание производится дознавателями:

А. Органов внутренних дел;

Б. Пограничных органов;

В. Следователями Следственного комитета при прокуратуре РФ.

151. Продление срока дознания:

А. Не производится;

Б. Может производиться дознавателем до 3 месяцев;

В. Может производиться надзирающим прокурором до 6 месяцев;

Г. В исключительных случаях может производиться прокурором субъекта РФ до 12 месяцев.

ВОПРОСЫ К ЭКЗАМЕНУ

1. Тактические действия нарядов полиции по предупреждению и пресечению

- действий, угрожающих безопасности движения на железнодорожном транспорте.
2. Порядок заполнения паспорта на административный участок и журнала учета приема граждан и их обращений и заявлений.
 3. Порядок применения мер по обеспечению производства дел об административных правонарушениях.
 4. Действие при получении сообщения от граждан или администрации аэропорта о готовящемся, совершаемом или совершенном противоправном деянии.
 5. Организация работы участковых уполномоченных полиции. Порядок назначения на должность.
 6. Взаимодействие с дежурной частью органа внутренних дел, подразделением по делам несовершеннолетних в решении вопросов детской безнадзорности.
 7. Правовая основа деятельности УУП, задачи, принципы.
 8. Ответственность сотрудников полиции за неправомерное применение физической силы, специальных мер и огнестрельного оружия.
 9. Действие нарядов полиции при выявлении заблудившихся детей.
 10. Организация поиска места жительства ребенка, розыска родителей.
 11. Понятие профилактического обхода административного участка. Порядок и сроки проведения профилактического обхода
 12. Понятие и цели задержания.
 13. Действия нарядов полиции по выявлению подростков, находящихся в состоянии опьянения.
 14. Меры личной безопасности участкового уполномоченного полиции при проведении профилактического обхода. Тактика проведения досмотра вещей и транспортных средств. Тактика проведения личного досмотра.
 15. Взаимодействие полиции с общественными формированиями и гражданами по охране общественного порядка.
 16. Порядок осуществления административного надзора за лицами, освобожденными из мест лишения свободы.
 17. Профилактика семейно-бытовых конфликтов.
 18. Полномочия органов внутренних дел при осуществлении административного надзора.
 19. Формы и методы профилактической работы с лицами, склонными к совершению правонарушений.
 20. Действие наряда полиции при стрельбе из оружия в населенных пунктах и других, не отведенных для этого местах.
 21. Основные задачи и принципы деятельности по профилактике безнадзорности и правонарушений несовершеннолетних.
 22. Порядок освидетельствования на состояние опьянения и направление на медицинское освидетельствование на состояние опьянения.
 23. Действия нарядов полиции по предупреждению мелкого хулиганства.
 24. Выявление причин и условий, способствующих безнадзорности и правонарушениям несовершеннолетних.
 25. Действия нарядов полиции при неповиновении законному распоряжению сотрудника полиции.

26. Взаимодействие УУП с подразделениями по делам несовершеннолетних.
27. Действия нарядов полиции по предупреждению правонарушений, связанных с пьянством и алкоголизмом, наркотическими веществами.
28. Понятие обращения граждан, виды обращений.
29. Действия сотрудников полиции по пресечению правонарушений на улицах и в других общественных местах.
30. Порядок оформления принимаемых по обращениям граждан решений. Прием населения. График приема. Место приема.
31. Организация конвойной службы полиции, способы конвоирования.
32. Порядок проведения наружного досмотра нарядом полиции. Досмотр вещей задержанного.
33. Действия участковых уполномоченных полиции в условиях аварий, катастроф, пожаров, стихийных бедствий и других чрезвычайных ситуаций.
34. Задачи и основные функции органов внутренних дел на транспорте.
35. Документирование противоправных действий.
36. Участие участкового уполномоченного полиции в осуществлении контроля за условиями хранения владельцами гражданского, служебного и наградного оружия и боеприпасов к нему.
37. Понятие и назначение паспортно-регистрационной системы, функции органов внутренних дел по ее осуществлению.
38. Понятие закономерности управления в правоохранительных органах.
39. Паспортно-регистрационный режим, его виды.
40. Нормативно-правовые акты регламентирующие производство дознания.
41. Проблемы управления в правоохранительных органах.
42. Задачи и функции участкового уполномоченного полиции по противодействию экстремизму и терроризму.
43. Понятие, сущность и назначение досудебного производства в уголовном процессе.
44. Общие правила и виды обстоятельств, дающие право сотруднику полиции на проверку документов. Тактика проверки документов.
45. Роль участковых уполномоченных полиции в организации деятельности общественных пунктов охраны порядка
46. Основания и порядок приема в изолятор временного содержания лиц, задержанных и заключенных под стражу.
47. Общая характеристика аналитической культуры управления в правоохранительных органах.
48. Процессуальные и криминалистические особенности расследования отдельных видов преступлений в форме дознания.
49. Понятие, виды и методы административного надзора полиции.
50. Общая характеристика документационной культуры управления в
51. правоохранительных органах.
52. Перечень органов дознания, направления их деятельности,
53. осуществление органами дознания розыскной и уголовно-процессуальной деятельности.
54. Задачи и функции полиции по борьбе с правонарушениями

несовершеннолетних и профилактике детской безнадзорности.

55. Общая характеристика культуры руководителей в правоохранительных органах.

56. Основные понятия, используемые в УПК РФ при регулировании производства дознания по уголовным делам: процессуальная форма предварительного расследования, дознание, органы дознания, начальник органа дознания, дознаватель.

57. Понятие охраны и конвоирования задержанных и заключенных под стражу.

58. Общая характеристика социально-психологической культуры управления в правоохранительных органах.

59. Деятельность органов дознания и дознавателей по приему, рассмотрению и разрешению сообщений о преступлениях.

60. Понятие и виды убеждения, применяемого в административной деятельности органов внутренних дел.

61. Понятие и виды принуждения, применяемого в административной деятельности органов внутренних дел.

62. Общая характеристика этико-эстетической культуры управления в правоохранительных органах.

63. Правовой статус и полномочия в уголовном процессе должностных лиц органов дознания.

64. Кодекс управленческой этики.

65. Уголовно-процессуальный статус органа дознания.

66. Порядок и основания применения огнестрельного оружия сотрудниками полиции.

67. Цели управления в правоохранительных органах.

68. Возбуждение уголовных дел органом дознания и дознавателем: основания повод, порядок.

69. Понятие и виды форм административной деятельности органов внутренних дел.

70. Функции административно-организационного управления.

71. Порядок производства следственных действий.

72. Акты управления органов внутренних дел.

73. Деятельность и полномочия органа дознания, начальника органа дознания и дознавателя на стадии предварительного расследования.

74. Общая характеристика административно-правовой культуры управления в правоохранительных органах.

75. Общая характеристика правоохранительных органов, их подразделений и первичных звеньев.

76. Сроки дознания и порядок их продления.

77. Предмет, задачи и система курса "Административная деятельность органов внутренних дел".

78. Понятие и сущность управления в правоохранительных органах.

79. Основания и порядок прекращения дознания по уголовному делу.

80. Понятие патрульно-постовой службы полиции, ее задачи и организационное построение.

81. Виды управленческой деятельности.

82. Основания и порядок признания лица подозреваемым, обвиняемым. Права и обязанности

81. Правовое положение, задачи и функции участкового уполномоченного полиции.